

OBRA: RECONSTRUÇÃO DE 19 UNIDADES HABITACIONAIS DESTRUÍDAS E INTERDITADAS DEFINITIVAMENTE, COM CONSTRUÇÃO DE INFRAESTRUTURA INCIDENTE

LOCAL: SEDE DO MUNICÍPIO DE PORTEIRAS - CE

COMPOSIÇÕES DO ORÇAMENTO

Tabelas de Referência de Custos: SINAPI-CE 07/2023 e SEINFRA/CE 027.1

13.13. 89812 CURVA LONGA 90 GRAUS, PVC, SERIE NORMAL, ESGOTO PREDIAL, DN 100 MM, JUNTA ELÁSTICA, FORNECIDO E INSTALADO EM PRUMADA DE ESGOTO SANITÁRIO OU VENTILAÇÃO. AF_08/2022 (UN)						
Material		FONTE	UNID	COEFICIENTE	PREÇO UNITÁRIO	TOTAL
0000301	ANEL BORRACHA PARA TUBO ESGOTO PREDIAL, DN 100 MM (NBR 5688)	SINAPI	UN	R\$ 2,0000	R\$ 4,2900	R\$ 8,5800
00001970	CURVA PVC LONGA 90 GRAUS, DN 100 MM, PARA ESGOTO PREDIAL	SINAPI	UN	R\$ 1,0000	R\$ 64,8100	R\$ 64,8100
00020078	PASTA LUBRIFICANTE PARA TUBOS E CONEXOES COM JUNTA ELASTICA, EMBALAGEM DE *400* GR (USO EM PVC, ACO, POLIETILENO E OUTROS)	SINAPI	UN	R\$ 0,1150	R\$ 22,2300	R\$ 2,5500
TOTAL Material:						R\$ 75,9400
Mão de Obra com Encargos Complementares						
		FONTE	UNID	COEFICIENTE	PREÇO UNITÁRIO	TOTAL
88248	AUXILIAR DE ENCANADOR OU BOMBEIRO HIDRÁULICO COM ENCARGOS COMPLEMENTARES	SINAPI	H	R\$ 0,2172	R\$ 19,3200	R\$ 4,1900
88267	ENCANADOR OU BOMBEIRO HIDRÁULICO COM ENCARGOS COMPLEMENTARES	SINAPI	H	R\$ 0,2172	R\$ 23,7100	R\$ 5,1400
TOTAL Mão de Obra com Encargos Complementares:						R\$ 9,3300
ENCARGOS INCLUSOS (84,44%):						R\$ 2,9500
TOTAL GERAL:						R\$ 85,2700

13.14. 89796 TE, PVC, SERIE NORMAL, ESGOTO PREDIAL, DN 100 X 100 MM, JUNTA ELÁSTICA, FORNECIDO E INSTALADO EM RAMAL DE DESCARGA OU RAMAL DE ESGOTO SANITÁRIO. AF_08/2022 (UN)						
Material		FONTE	UNID	COEFICIENTE	PREÇO UNITÁRIO	TOTAL
0000301	ANEL BORRACHA PARA TUBO ESGOTO PREDIAL, DN 100 MM (NBR 5688)	SINAPI	UN	R\$ 3,0000	R\$ 4,2900	R\$ 12,8700
00020078	PASTA LUBRIFICANTE PARA TUBOS E CONEXOES COM JUNTA ELASTICA, EMBALAGEM DE *400* GR (USO EM PVC, ACO, POLIETILENO E OUTROS)	SINAPI	UN	R\$ 0,1725	R\$ 22,2300	R\$ 3,8300
00007091	TE SANITARIO, PVC, DN 100 X 100 MM, SERIE NORMAL, PARA ESGOTO PREDIAL	SINAPI	UN	R\$ 1,0000	R\$ 17,7800	R\$ 17,7800
TOTAL Material:						R\$ 34,4800
Mão de Obra com Encargos Complementares						
		FONTE	UNID	COEFICIENTE	PREÇO UNITÁRIO	TOTAL
88248	AUXILIAR DE ENCANADOR OU BOMBEIRO HIDRÁULICO COM ENCARGOS COMPLEMENTARES	SINAPI	H	R\$ 0,2568	R\$ 19,3200	R\$ 4,9600
88267	ENCANADOR OU BOMBEIRO HIDRÁULICO COM ENCARGOS COMPLEMENTARES	SINAPI	H	R\$ 0,2568	R\$ 23,7100	R\$ 6,0800
TOTAL Mão de Obra com Encargos Complementares:						R\$ 11,0400
ENCARGOS INCLUSOS (84,44%):						R\$ 3,4900
TOTAL GERAL:						R\$ 45,5200

14.1. 91854 ELETRODUTO FLEXIVEL CORRUGADO, PVC, DN 25 MM (3/4"), PARA CIRCUITOS TERMINAIS, INSTALADO EM PAREDE - FORNECIMENTO E INSTALAÇÃO. AF_03/2023 (M)						
Material		FONTE	UNID	COEFICIENTE	PREÇO UNITÁRIO	TOTAL
00002688	ELETRODUTO PVC FLEXIVEL CORRUGADO, COR AMARELA, DE 25 MM	SINAPI	M	R\$ 1,0170	R\$ 2,3900	R\$ 2,4300
TOTAL Material:						R\$ 2,4300
Mão de Obra com Encargos Complementares						
		FONTE	UNID	COEFICIENTE	PREÇO UNITÁRIO	TOTAL
88247	AUXILIAR DE ELETRICISTA COM ENCARGOS COMPLEMENTARES	SINAPI	H	R\$ 0,1340	R\$ 20,2400	R\$ 2,7100
88264	ELETRICISTA COM ENCARGOS COMPLEMENTARES	SINAPI	H	R\$ 0,1340	R\$ 24,7200	R\$ 3,3100
TOTAL Mão de Obra com Encargos Complementares:						R\$ 6,0200
ENCARGOS INCLUSOS (84,44%):						R\$ 1,8600
TOTAL GERAL:						R\$ 8,4500

Engenheiro Civil
CREA/CE 52145 RFP 081528981-9

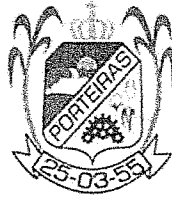

OBRA: RECONSTRUÇÃO DE 19 UNIDADES HABITACIONAIS DESTRUÍDAS E INTERDITADAS DEFINITIVAMENTE, COM CONSTRUÇÃO DE INFRAESTRUTURA INCIDENTE

LOCAL: SEDE DO MUNICÍPIO DE PORTEIRAS - CE

COMPOSIÇÕES DO ORÇAMENTO

Tabelas de Referência de Custos: SINAPI-CE 07/2023 e SEINFRA/CE 027.1

14.2. 91924 CABO DE COBRE FLEXÍVEL ISOLADO, 1,5 MM², ANTI-CHAMA 450/750 V, PARA CIRCUITOS TERMINAIS - FORNECIMENTO E INSTALAÇÃO. AF_03/2023 (M)						
Material		FONTE	UNID	COEFICIENTE	PREÇO UNITÁRIO	TOTAL
00001013	CABO DE COBRE, FLEXIVEL, CLASSE 4 OU 5, ISOLACAO EM PVC/A, ANTICHAMA BWF-B, 1 CONDUTOR, 450/750 V, SECAO NOMINAL 1,5 MM2	SINAPI	M	R\$ 1,2434	R\$ 1,3900	R\$ 1,7200
00021127	FITA ISOLANTE ADESIVA ANTICHAMA, USO ATE 750 V, EM ROLO DE 19 MM X 5 M	SINAPI	UN	R\$ 0,0094	R\$ 3,5700	R\$ 0,0300
TOTAL Material:						R\$ 1,7500
Mão de Obra com Encargos Complementares						
		FONTE	UNID	COEFICIENTE	PREÇO UNITÁRIO	TOTAL
88247	AUXILIAR DE ELETRICISTA COM ENCARGOS COMPLEMENTARES	SINAPI	H	R\$ 0,0230	R\$ 20,2400	R\$ 0,4600
88264	ELETRICISTA COM ENCARGOS COMPLEMENTARES	SINAPI	H	R\$ 0,0230	R\$ 24,7200	R\$ 0,5600
TOTAL Mão de Obra com Encargos Complementares:						R\$ 1,0200
ENCARGOS INCLUSOS (84.44%):						R\$ 0,3200
TOTAL GERAL:						R\$ 2,7700

14.3. 91926 CABO DE COBRE FLEXÍVEL ISOLADO, 2,5 MM², ANTI-CHAMA 450/750 V, PARA CIRCUITOS TERMINAIS - FORNECIMENTO E INSTALAÇÃO. AF_03/2023 (M)						
Material		FONTE	UNID	COEFICIENTE	PREÇO UNITÁRIO	TOTAL
00001014	CABO DE COBRE, FLEXIVEL, CLASSE 4 OU 5, ISOLACAO EM PVC/A, ANTICHAMA BWF-B, 1 CONDUTOR, 450/750 V, SECAO NOMINAL 2,5 MM2	SINAPI	M	R\$ 1,2434	R\$ 2,2000	R\$ 2,7300
00021127	FITA ISOLANTE ADESIVA ANTICHAMA, USO ATE 750 V, EM ROLO DE 19 MM X 5 M	SINAPI	UN	R\$ 0,0094	R\$ 3,5700	R\$ 0,0300
TOTAL Material:						R\$ 2,7600
Mão de Obra com Encargos Complementares						
		FONTE	UNID	COEFICIENTE	PREÇO UNITÁRIO	TOTAL
88247	AUXILIAR DE ELETRICISTA COM ENCARGOS COMPLEMENTARES	SINAPI	H	R\$ 0,0290	R\$ 20,2400	R\$ 0,5800
88264	ELETRICISTA COM ENCARGOS COMPLEMENTARES	SINAPI	H	R\$ 0,0290	R\$ 24,7200	R\$ 0,7100
TOTAL Mão de Obra com Encargos Complementares:						R\$ 1,2900
ENCARGOS INCLUSOS (84.44%):						R\$ 0,4000
TOTAL GERAL:						R\$ 4,0500

14.4. 91930 CABO DE COBRE FLEXÍVEL ISOLADO, 6 MM², ANTI-CHAMA 450/750 V, PARA CIRCUITOS TERMINAIS - FORNECIMENTO E INSTALAÇÃO. AF_03/2023 (M)						
Material		FONTE	UNID	COEFICIENTE	PREÇO UNITÁRIO	TOTAL
00000982	CABO DE COBRE, FLEXIVEL, CLASSE 4 OU 5, ISOLACAO EM PVC/A, ANTICHAMA BWF-B, 1 CONDUTOR, 450/750 V, SECAO NOMINAL 6 MM2	SINAPI	M	R\$ 1,2434	R\$ 5,2500	R\$ 6,5200
00021127	FITA ISOLANTE ADESIVA ANTICHAMA, USO ATE 750 V, EM ROLO DE 19 MM X 5 M	SINAPI	UN	R\$ 0,0094	R\$ 3,5700	R\$ 0,0300
TOTAL Material:						R\$ 6,5500
Mão de Obra com Encargos Complementares						
		FONTE	UNID	COEFICIENTE	PREÇO UNITÁRIO	TOTAL
88247	AUXILIAR DE ELETRICISTA COM ENCARGOS COMPLEMENTARES	SINAPI	H	R\$ 0,0510	R\$ 20,2400	R\$ 1,0300
88264	ELETRICISTA COM ENCARGOS COMPLEMENTARES	SINAPI	H	R\$ 0,0510	R\$ 24,7200	R\$ 1,2600
TOTAL Mão de Obra com Encargos Complementares:						R\$ 2,2900
ENCARGOS INCLUSOS (84.44%):						R\$ 0,7100
TOTAL GERAL:						R\$ 8,8400

Emerson D. Alves Martins
Engenheiro Civil
CREA/CE 32.433 RNP 061528931-9

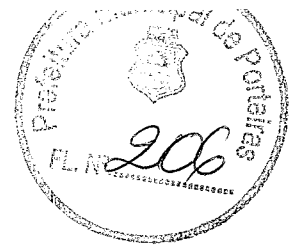

OBRA: RECONSTRUÇÃO DE 19 UNIDADES HABITACIONAIS DESTRUÍDAS E INTERDITADAS DEFINITIVAMENTE, COM CONSTRUÇÃO DE INFRAESTRUTURA INCIDENTE

LOCAL: SEDE DO MUNICÍPIO DE PORTEIRAS - CE

COMPOSIÇÕES DO ORÇAMENTO

Tabelas de Referência de Custos: SINAPI-CE 07/2023 e SEINFRA/CE 027.1

14.5. 91939 CAIXA RETANGULAR 4" X 2" ALTA (2,00 M DO PISO), PVC, INSTALADA EM PAREDE - FORNECIMENTO E INSTALAÇÃO. AF_03/2023 (UN)						
Material		FONTE	UNID	COEFICIENTE	PREÇO UNITÁRIO	TOTAL
00001872	CAIXA DE PASSAGEM, EM PVC, DE 4" X 2", PARA ELETRODUTO FLEXIVEL CORRUGADO	SINAPI	UN	RS 1,0000	RS 2,1800	RS 2,1800
TOTAL Material:						RS 2,1800
Mão de Obra com Encargos Complementares						
		FONTE	UNID	COEFICIENTE	PREÇO UNITÁRIO	TOTAL
88247	AUXILIAR DE ELETRICISTA COM ENCARGOS COMPLEMENTARES	SINAPI	H	RS 0,5500	RS 20,2400	RS 11,1300
88264	ELETRICISTA COM ENCARGOS COMPLEMENTARES	SINAPI	H	RS 0,5500	RS 24,7200	RS 13,5900
TOTAL Mão de Obra com Encargos Complementares:						RS 24,7200
Serviço						
		FONTE	UNID	COEFICIENTE	PREÇO UNITÁRIO	TOTAL
88629	ARGAMASSA TRAÇO 1:3 (EM VOLUME DE CIMENTO E AREIA MÉDIA ÚMIDA), PREPARO MANUAL. AF_08/2019	SINAPI	M3	RS 0,0009	RS 675,3700	RS 0,6000
TOTAL Serviço:						RS 0,6000
ENCARGOS INCLUSOS (84.44%):						RS 7,6700
TOTAL GERAL:						RS 27,5000

14.6. 91940 CAIXA RETANGULAR 4" X 2" MÉDIA (1,30 M DO PISO), PVC, INSTALADA EM PAREDE - FORNECIMENTO E INSTALAÇÃO. AF_03/2023 (UN)						
Material		FONTE	UNID	COEFICIENTE	PREÇO UNITÁRIO	TOTAL
00001872	CAIXA DE PASSAGEM, EM PVC, DE 4" X 2", PARA ELETRODUTO FLEXIVEL CORRUGADO	SINAPI	UN	RS 1,0000	RS 2,1800	RS 2,1800
TOTAL Material:						RS 2,1800
Mão de Obra com Encargos Complementares						
		FONTE	UNID	COEFICIENTE	PREÇO UNITÁRIO	TOTAL
88247	AUXILIAR DE ELETRICISTA COM ENCARGOS COMPLEMENTARES	SINAPI	H	RS 0,2910	RS 20,2400	RS 5,8800
88264	ELETRICISTA COM ENCARGOS COMPLEMENTARES	SINAPI	H	RS 0,2910	RS 24,7200	RS 7,1900
TOTAL Mão de Obra com Encargos Complementares:						RS 13,0700
Serviço						
		FONTE	UNID	COEFICIENTE	PREÇO UNITÁRIO	TOTAL
88629	ARGAMASSA TRAÇO 1:3 (EM VOLUME DE CIMENTO E AREIA MÉDIA ÚMIDA), PREPARO MANUAL. AF_08/2019	SINAPI	M3	RS 0,0009	RS 675,3700	RS 0,6000
TOTAL Serviço:						RS 0,6000
ENCARGOS INCLUSOS (84.44%):						RS 4,0700
TOTAL GERAL:						RS 15,8500

Engenheiro Civil
CREA/CE 321458 RNP 061528981-9



OBRA: RECONSTRUÇÃO DE 19 UNIDADES HABITACIONAIS DESTRUÍDAS E INTERDITADAS DEFINITIVAMENTE, COM CONSTRUÇÃO DE INFRAESTRUTURA INCIDENTE

LOCAL: SEDE DO MUNICÍPIO DE PORTEIRAS - CE

COMPOSIÇÕES DO ORÇAMENTO

Tabelas de Referência de Custos: SINAPI-CE 07/2023 e SEINFRA/CE 027.1

14.7. 91941 CAIXA RETANGULAR 4" X 2" BAIXA (0,30 M DO PISO), PVC, INSTALADA EM PAREDE - FORNECIMENTO E INSTALAÇÃO. AF_03/2023 (UN)						
Material		FORTE	UNID	COEFICIENTE	PREÇO UNITÁRIO	TOTAL
0001872	CAIXA DE PASSAGEM, EM PVC, DE 4" X 2", PARA ELETRODUTO FLEXIVEL CORRUGADO	SINAPI	UN	RS 1,0000	RS 2,1800	RS 2,1800
TOTAL Material:						RS 2,1800
Mão de Obra com Encargos Complementares		FORTE	UNID	COEFICIENTE	PREÇO UNITÁRIO	TOTAL
88247	AUXILIAR DE ELETRICISTA COM ENCARGOS COMPLEMENTARES	SINAPI	H	RS 0,1640	RS 20,2400	RS 3,3100
88264	ELETRICISTA COM ENCARGOS COMPLEMENTARES	SINAPI	H	RS 0,1640	RS 24,7200	RS 4,0500
TOTAL Mão de Obra com Encargos Complementares:						RS 7,3600
Serviço		FORTE	UNID	COEFICIENTE	PREÇO UNITÁRIO	TOTAL
88629	ARGAMASSA TRAÇO 1:3 (EM VOLUME DE CIMENTO E AREIA MEDIA ÚMIDA), PREPARO MANUAL. AF_08/2019	SINAPI	M3	RS 0,0009	RS 675,3700	RS 0,6000
TOTAL Serviço:						RS 0,6000
ENCARGOS INCLUSOS (84.44%):						RS 2,3100
TOTAL GERAL:						RS 10,1400

14.8. 91936 CAIXA OCTOGONAL 4" X 4", PVC, INSTALADA EM LAJE - FORNECIMENTO E INSTALAÇÃO. AF_03/2023 (UN)						
Material		FORTE	UNID	COEFICIENTE	PREÇO UNITÁRIO	TOTAL
00012001	CAIXA OCTOGONAL DE FUNDO MOVEL, EM PVC, DE 4" X 4", PARA ELETRODUTO FLEXIVEL CORRUGADO	SINAPI	UN	RS 1,0000	RS 5,6500	RS 5,6500
TOTAL Material:						RS 5,6500
Mão de Obra com Encargos Complementares		FORTE	UNID	COEFICIENTE	PREÇO UNITÁRIO	TOTAL
88247	AUXILIAR DE ELETRICISTA COM ENCARGOS COMPLEMENTARES	SINAPI	H	RS 0,2220	RS 20,2400	RS 4,4900
88264	ELETRICISTA COM ENCARGOS COMPLEMENTARES	SINAPI	H	RS 0,2220	RS 24,7200	RS 5,4800
TOTAL Mão de Obra com Encargos Complementares:						RS 9,9700
ENCARGOS INCLUSOS (84.44%):						RS 3,0700
TOTAL GERAL:						RS 15,6200

14.9. 92000 TOMADA BAIXA DE EMBUTIR (1 MÓDULO), 2P+T 10 A, INCLUINDO SUPORTE E PLACA - FORNECIMENTO E INSTALAÇÃO. AF_03/2023 (UN)						
Serviço		FORTE	UNID	COEFICIENTE	PREÇO UNITÁRIO	TOTAL
91946	SUPORTE PARAFUSADO COM PLACA DE ENCAIXE 4" X 2" MÉDIO (1,30 M DO PISO) PARA PONTO ELÉTRICO - FORNECIMENTO E INSTALAÇÃO. AF_03/2023	SINAPI	UN	RS 1,0000	RS 10,5500	RS 10,5500
91998	TOMADA BAIXA DE EMBUTIR (1 MÓDULO), 2P+T 10 A, SEM SUPORTE E SEM PLACA - FORNECIMENTO E INSTALAÇÃO. AF_03/2023	SINAPI	UN	RS 1,0000	RS 19,3700	RS 19,3700
TOTAL Serviço:						RS 29,9200
ENCARGOS INCLUSOS (84.44%):						RS 5,1400
TOTAL GERAL:						RS 29,9200

Engenheiro Civil
Alves Martins
CREA/CE 021408 RNT 061528981-9



OBRA: RECONSTRUÇÃO DE 19 UNIDADES HABITACIONAIS DESTRUÍDAS E INTERDITADAS DEFINITIVAMENTE, COM CONSTRUÇÃO DE INFRAESTRUTURA INCIDENTE

LOCAL: SEDE DO MUNICÍPIO DE PORTEIRAS - CE

COMPOSIÇÕES DO ORÇAMENTO

Tabelas de Referência de Custos: SINAPI-CE 07/2023 e SEINFRA/CE 027.1

14.10. 91996 TOMADA MÉDIA DE EMBUTIR (1 MÓDULO), 2P+T 10 A, INCLUINDO SUPORTE E PLACA - FORNECIMENTO E INSTALAÇÃO. AF_03/2023 (UN)						
Serviço	FORTE	UNID	COEFICIENTE	PREÇO UNITÁRIO	TOTAL	
91946	SUPORTE PARAFUSADO COM PLACA DE ENCAIXE 4" X 2" MÉDIO (1,30 M DO PISO) PARA PONTO ELÉTRICO - FORNECIMENTO E INSTALAÇÃO. AF_03/2023	SINAPI	UN	R\$ 1,0000	R\$ 10,5500	R\$ 10,5500
91994	TOMADA MÉDIA DE EMBUTIR (1 MÓDULO), 2P+T 10 A, SEM SUPORTE E SEM PLACA - FORNECIMENTO E INSTALAÇÃO. AF_03/2023	SINAPI	UN	R\$ 1,0000	R\$ 22,7400	R\$ 22,7400
TOTAL Serviço:						R\$ 33,2900
ENCARGOS INCLUSOS (84.44%):						R\$ 6,1700
TOTAL GERAL:						R\$ 33,2900

14.11. 91993 TOMADA ALTA DE EMBUTIR (1 MÓDULO), 2P+T 20 A, INCLUINDO SUPORTE E PLACA - FORNECIMENTO E INSTALAÇÃO. AF_03/2023 (UN)						
Serviço	FORTE	UNID	COEFICIENTE	PREÇO UNITÁRIO	TOTAL	
91946	SUPORTE PARAFUSADO COM PLACA DE ENCAIXE 4" X 2" MÉDIO (1,30 M DO PISO) PARA PONTO ELÉTRICO - FORNECIMENTO E INSTALAÇÃO. AF_03/2023	SINAPI	UN	R\$ 1,0000	R\$ 10,5500	R\$ 10,5500
91991	TOMADA ALTA DE EMBUTIR (1 MÓDULO), 2P+T 20 A, SEM SUPORTE E SEM PLACA - FORNECIMENTO E INSTALAÇÃO. AF_03/2023	SINAPI	UN	R\$ 1,0000	R\$ 33,8400	R\$ 33,8400
TOTAL Serviço:						R\$ 44,3900
ENCARGOS INCLUSOS (84.44%):						R\$ 8,8700
TOTAL GERAL:						R\$ 44,3900

14.12. 91953 INTERRUPTOR SIMPLES (1 MÓDULO), 10A/250V, INCLUINDO SUPORTE E PLACA - FORNECIMENTO E INSTALAÇÃO. AF_03/2023 (UN)						
Serviço	FORTE	UNID	COEFICIENTE	PREÇO UNITÁRIO	TOTAL	
91952	INTERRUPTOR SIMPLES (1 MÓDULO), 10A/250V, SEM SUPORTE E SEM PLACA - FORNECIMENTO E INSTALAÇÃO. AF_03/2023	SINAPI	UN	R\$ 1,0000	R\$ 17,8900	R\$ 17,8900
91946	SUPORTE PARAFUSADO COM PLACA DE ENCAIXE 4" X 2" MÉDIO (1,30 M DO PISO) PARA PONTO ELÉTRICO - FORNECIMENTO E INSTALAÇÃO. AF_03/2023	SINAPI	UN	R\$ 1,0000	R\$ 10,5500	R\$ 10,5500
TOTAL Serviço:						R\$ 28,4400
ENCARGOS INCLUSOS (84.44%):						R\$ 5,0000
TOTAL GERAL:						R\$ 28,4400

14.13. 92023 INTERRUPTOR SIMPLES (1 MÓDULO) COM 1 TOMADA DE EMBUTIR 2P+T 10 A, INCLUINDO SUPORTE E PLACA - FORNECIMENTO E INSTALAÇÃO. AF_03/2023 (UN)						
Serviço	FORTE	UNID	COEFICIENTE	PREÇO UNITÁRIO	TOTAL	
92022	INTERRUPTOR SIMPLES (1 MÓDULO) COM 1 TOMADA DE EMBUTIR 2P+T 10 A, SEM SUPORTE E SEM PLACA - FORNECIMENTO E INSTALAÇÃO. AF_03/2023	SINAPI	UN	R\$ 1,0000	R\$ 37,8100	R\$ 37,8100
91946	SUPORTE PARAFUSADO COM PLACA DE ENCAIXE 4" X 2" MÉDIO (1,30 M DO PISO) PARA PONTO ELÉTRICO - FORNECIMENTO E INSTALAÇÃO. AF_03/2023	SINAPI	UN	R\$ 1,0000	R\$ 10,5500	R\$ 10,5500
TOTAL Serviço:						R\$ 48,3600
ENCARGOS INCLUSOS (84.44%):						R\$ 8,5200
TOTAL GERAL:						R\$ 48,3600

Engenheiro Civil
CREA/CE 32.446/R-06152881-9

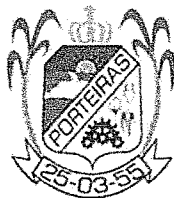

OBRA: RECONSTRUÇÃO DE 19 UNIDADES HABITACIONAIS DESTRUÍDAS E INTERDITADAS DEFINITIVAMENTE, COM CONSTRUÇÃO DE INFRAESTRUTURA INCIDENTE

LOCAL: SEDE DO MUNICÍPIO DE PORTEIRAS - CE

COMPOSIÇÕES DO ORÇAMENTO

Tabelas de Referência de Custos: SINAPI-CE 07/2023 e SEINFRA/CE 027.1

14.14. 101876 QUADRO DE DISTRIBUIÇÃO DE ENERGIA EM PVC, DE EMBUTIR, SEM BARRAMENTO, PARA 6 DISJUNTORES - FORNECIMENTO E INSTALAÇÃO. AF_10/2020 (UN)						
Material		FORTE	UNID	COEFICIENTE	PREÇO UNITÁRIO	TOTAL
00039795	QUADRO DE DISTRIBUIÇÃO, SEM BARRAMENTO, EM PVC, DE EMBUTIR, PARA 6 DISJUNTORES NEMA OU 8 DISJUNTORES DIN	SINAPI	UN	R\$ 1,0000	R\$ 69,9300	R\$ 69,9300
TOTAL Material:						R\$ 69,9300
Mão de Obra com Encargos Complementares		FORTE	UNID	COEFICIENTE	PREÇO UNITÁRIO	TOTAL
88247	AUXILIAR DE ELETRICISTA COM ENCARGOS COMPLEMENTARES	SINAPI	H	R\$ 0,3259	R\$ 20,2400	R\$ 6,5900
88264	ELETRICISTA COM ENCARGOS COMPLEMENTARES	SINAPI	H	R\$ 0,3259	R\$ 24,7200	R\$ 8,0500
TOTAL Mão de Obra com Encargos Complementares:						R\$ 14,6400
Serviço		FORTE	UNID	COEFICIENTE	PREÇO UNITÁRIO	TOTAL
87367	ARGAMASSA TRAÇO 1:1:6 (EM VOLUME DE CIMENTO, CAL E AREIA MÉDIA ÚMIDA) PARA EMBOÇO/MASSA ÚNICA/VASSENTAMENTO DE ALVENARIA DE VEDAÇÃO, PREPARO MANUAL AF_08/2019	SINAPI	M3	R\$ 0,0044	R\$ 687,5500	R\$ 3,0200
TOTAL Serviço:						R\$ 3,0200
ENCARGOS INCLUSOS (84.44%):						R\$ 4,7700
TOTAL GERAL:						R\$ 87,5900

14.15. 101890 DISJUNTOR MONOPOLAR TIPO NEMA, CORRENTE NOMINAL DE 10 ATÉ 30A - FORNECIMENTO E INSTALAÇÃO. AF_10/2020 (UN)						
Material		FORTE	UNID	COEFICIENTE	PREÇO UNITÁRIO	TOTAL
00002370	DISJUNTOR TIPO NEMA, MONOPOLAR 10 ATE 30A, TENSAO MAXIMA DE 240 V	SINAPI	UN	R\$ 1,0000	R\$ 11,5800	R\$ 11,5800
00001571	TERMINAL A COMPRESSAO EM COBRE ESTANHADO PARA CABO 4 MM2, 1 FURO E 1 COMPRESSAO, PARA PARAFUSO DE FIXACAO M5	SINAPI	UN	R\$ 1,0000	R\$ 1,1900	R\$ 1,1900
TOTAL Material:						R\$ 12,7700
Mão de Obra com Encargos Complementares		FORTE	UNID	COEFICIENTE	PREÇO UNITÁRIO	TOTAL
88247	AUXILIAR DE ELETRICISTA COM ENCARGOS COMPLEMENTARES	SINAPI	H	R\$ 0,0663	R\$ 20,2400	R\$ 1,3400
88264	ELETRICISTA COM ENCARGOS COMPLEMENTARES	SINAPI	H	R\$ 0,0663	R\$ 24,7200	R\$ 1,6300
TOTAL Mão de Obra com Encargos Complementares:						R\$ 2,9700
ENCARGOS INCLUSOS (84.44%):						R\$ 0,9100
TOTAL GERAL:						R\$ 15,7400

14.16. 101891 DISJUNTOR MONOPOLAR TIPO NEMA, CORRENTE NOMINAL DE 35 ATÉ 50A - FORNECIMENTO E INSTALAÇÃO. AF_10/2020 (UN)						
Material		FORTE	UNID	COEFICIENTE	PREÇO UNITÁRIO	TOTAL
00002386	DISJUNTOR TIPO NEMA, MONOPOLAR 35 ATE 50 A, TENSAO MAXIMA DE 240 V	SINAPI	UN	R\$ 1,0000	R\$ 19,4200	R\$ 19,4200
00001574	TERMINAL A COMPRESSAO EM COBRE ESTANHADO PARA CABO 10 MM2, 1 FURO E 1 COMPRESSAO, PARA PARAFUSO DE FIXACAO M6	SINAPI	UN	R\$ 1,0000	R\$ 1,5300	R\$ 1,5300
TOTAL Material:						R\$ 20,9500
Mão de Obra com Encargos Complementares		FORTE	UNID	COEFICIENTE	PREÇO UNITÁRIO	TOTAL
88247	AUXILIAR DE ELETRICISTA COM ENCARGOS COMPLEMENTARES	SINAPI	H	R\$ 0,1352	R\$ 20,2400	R\$ 2,7300
88264	ELETRICISTA COM ENCARGOS COMPLEMENTARES	SINAPI	H	R\$ 0,1352	R\$ 24,7200	R\$ 3,3400
TOTAL Mão de Obra com Encargos Complementares:						R\$ 6,0700
ENCARGOS INCLUSOS (84.44%):						R\$ 1,8800
TOTAL GERAL:						R\$ 27,0200

Engenheiro Civil
CREA/CE 32.465 RNP 061520981-9



OBRA: RECONSTRUÇÃO DE 19 UNIDADES HABITACIONAIS DESTRUÍDAS E INTERDITADAS DEFINITIVAMENTE, COM CONSTRUÇÃO DE INFRAESTRUTURA INCIDENTE

LOCAL: SEDE DO MUNICÍPIO DE PORTEIRAS - CE

COMPOSIÇÕES DO ORÇAMENTO

Tabelas de Referência de Custos: SINAPI-CE 07/2023 e SEINFRA/CE 027.1

14.17. 97610 LÂMPADA COMPACTA DE LED 10 W, BASE E27 - FORNECIMENTO E INSTALAÇÃO. AF_02/2020 (UN)						
Material		FONTE	UNID	COEFICIENTE	PREÇO UNITÁRIO	TOTAL
00038194	LAMPADA LED 10 W BIVOLT BRANCA, FORMATO TRADICIONAL (BASE E27)	SINAPI	UN	R\$ 1,0000	R\$ 6,0000	R\$ 6,0000
00012295	SOQUETE DE BAQUELITE BASE E27, PARA LAMPADAS	SINAPI	UN	R\$ 1,0000	R\$ 2,4500	R\$ 2,4500
TOTAL Material:						R\$ 8,4500
Mão de Obra com Encargos Complementares						
		FONTE	UNID	COEFICIENTE	PREÇO UNITÁRIO	TOTAL
88247	AUXILIAR DE ELETRICISTA COM ENCARGOS COMPLEMENTARES	SINAPI	H	R\$ 0,0690	R\$ 20,2400	R\$ 1,3900
88264	ELETRICISTA COM ENCARGOS COMPLEMENTARES	SINAPI	H	R\$ 0,1655	R\$ 24,7200	R\$ 4,0900
TOTAL Mão de Obra com Encargos Complementares:						R\$ 5,4800
ENCARGOS INCLUSOS (84,44%):						R\$ 1,7300
TOTAL GERAL:						R\$ 13,9300

15.1. 98082 TANQUE SÉPTICO RETANGULAR, EM ALVENARIA COM BLOCOS DE CONCRETO, DIMENSÕES INTERNAS: 1,0 X 2,0 X H=1,4 M, VOLUME ÚTIL: 2000 L (PARA 5 CONTRIBUINTES). AF_12/2020 (UN)						
Equipamento	Custo Horário	FONTE	UNID	COEFICIENTE	PREÇO UNITÁRIO	TOTAL
5679	RETROSCAVADEIRA SOBRE RODAS COM CARREGADEIRA, TRACÇÃO 4X4, POTÊNCIA LÍQ. 88 HP, CAÇAMBA CARREG. CAP. MÍN. 1 M3, CAÇAMBA RETRO CAP. 0,26 M3, PESO OPERACIONAL MÍN. 6.674 KG, PROFUNDIDADE ESCAVAÇÃO MÁX. 4,37 M - CHI DIURNO. AF_06/2014	SINAPI	CHI	R\$ 0,1437	R\$ 51,5900	R\$ 7,4100
5678	RETROSCAVADEIRA SOBRE RODAS COM CARREGADEIRA, TRACÇÃO 4X4, POTÊNCIA LÍQ. 88 HP, CAÇAMBA CARREG. CAP. MÍN. 1 M3, CAÇAMBA RETRO CAP. 0,26 M3, PESO OPERACIONAL MÍN. 6.674 KG, PROFUNDIDADE ESCAVAÇÃO MÁX. 4,37 M - CHP DIURNO. AF_06/2014	SINAPI	CHP	R\$ 0,0705	R\$ 123,4300	R\$ 8,7000
TOTAL Equipamento Custo Horário:						R\$ 16,1100

Material		FONTE	UNID	COEFICIENTE	PREÇO UNITÁRIO	TOTAL
00025067	BLOCO DE CONCRETO ESTRUTURAL 19 X 19 X 39 CM, FBK 4,5 MPA (NBR 6136)	SINAPI	UN	R\$ 106,8938	R\$ 5,4400	R\$ 581,5000
00000660	CANAleta DE CONCRETO 19 X 19 X 19 CM (CLASSE C - NBR 6136)	SINAPI	UN	R\$ 35,7000	R\$ 3,3800	R\$ 120,6600
00002692	DESMOLDANTE PROTETOR PARA FORMAS DE MADEIRA, DE BASE OLEOSA EMULSIONADA EM AGUA	SINAPI	L	R\$ 0,0194	R\$ 8,4500	R\$ 0,1600
00004491	PONTALETE *7,5 X 7,5* CM EM PINUS, MISTA OU EQUIVALENTE DA REGIAO - BRUTA	SINAPI	M	R\$ 0,4218	R\$ 10,2500	R\$ 4,3200
00005069	PREGO DE ACO POLIDO COM CABECA 17 X 27 (2 1/2 X 1 1/4)	SINAPI	KG	R\$ 0,0445	R\$ 14,7200	R\$ 0,6500
00004517	SARRAFO *2,5 X 7,5* CM EM PINUS, MISTA OU EQUIVALENTE DA REGIAO - BRUTA	SINAPI	M	R\$ 0,5016	R\$ 3,5800	R\$ 1,7900
00006193	TABUA NAO APARELHADA *2,5 X 20* CM, EM MACARANDUBA, ANGELIM OU EQUIVALENTE DA REGIAO - BRUTA	SINAPI	M	R\$ 1,5732	R\$ 19,0700	R\$ 30,0000
TOTAL Material:						R\$ 739,0800

Mão de Obra com Encargos Complementares						
		FONTE	UNID	COEFICIENTE	PREÇO UNITÁRIO	TOTAL
88309	PEDREIRO COM ENCARGOS COMPLEMENTARES	SINAPI	H	R\$ 21,9942	R\$ 24,4500	R\$ 537,7500
88316	SERVENTE COM ENCARGOS COMPLEMENTARES	SINAPI	H	R\$ 17,2812	R\$ 18,6200	R\$ 321,7700
TOTAL Mão de Obra com Encargos Complementares:						R\$ 859,5200

(Handwritten signature)
CREA/CE 32143 RNP 081520081-9



OBRA: RECONSTRUÇÃO DE 19 UNIDADES HABITACIONAIS DESTRUÍDAS E INTERDITADAS DEFINITIVAMENTE, COM CONSTRUÇÃO DE INFRAESTRUTURA INCIDENTE

LOCAL: SEDE DO MUNICÍPIO DE PORTEIRAS - CE

COMPOSIÇÕES DO ORÇAMENTO

Tabelas de Referência de Custos: SINAPI-CE 07/2023 e SEINFRA/CE 027.1

Serviço	FONTE	UNID	COEFICIENTE	PREÇO UNITÁRIO	TOTAL
88628 ARGAMASSA TRAÇO 1:3 (EM VOLUME DE CIMENTO E AREIA MÉDIA ÚMIDA), PREPARO MECÂNICO COM BETONEIRA 400 L. AF_08/2019	SINAPI	M3	R\$ 0,4747	R\$ 583,1900	R\$ 276,8400
87316 ARGAMASSA TRAÇO 1:4 (EM VOLUME DE CIMENTO E AREIA GROSSA ÚMIDA) PARA CHAPISCO CONVENCIONAL, PREPARO MECÂNICO COM BETONEIRA 400 L. AF_08/2019	SINAPI	M3	R\$ 0,0882	R\$ 492,9000	R\$ 43,4700
89998 ARMAÇÃO DE CINTA DE ALVENARIA ESTRUTURAL; DIÂMETRO DE 10,0 MM. AF_09/2021	SINAPI	KG	R\$ 4,1956	R\$ 11,2000	R\$ 46,9900
92767 ARMAÇÃO DE LAJE DE ESTRUTURA CONVENCIONAL DE CONCRETO ARMADO UTILIZANDO AÇO CA-60 DE 4,2 MM - MONTAGEM. AF_06/2022	SINAPI	KG	R\$ 20,0124	R\$ 16,0000	R\$ 320,1900
89996 ARMAÇÃO VERTICAL DE ALVENARIA ESTRUTURAL; DIÂMETRO DE 10,0 MM. AF_09/2021	SINAPI	KG	R\$ 3,4552	R\$ 11,6800	R\$ 40,2800
94970 CONCRETO FCK = 20MPA, TRAÇO 1:2,7:3 (EM MASSA SECA DE CIMENTO/ AREIA MÉDIA/ BRITA 1) - PREPARO MECÂNICO COM BETONEIRA 600 L. AF_05/2021	SINAPI	M3	R\$ 0,7539	R\$ 481,0100	R\$ 362,6300
89995 GRAUTEAMENTO DE CINTA SUPERIOR OU DE VERGA EM ALVENARIA ESTRUTURAL. AF_09/2021	SINAPI	M3	R\$ 0,1046	R\$ 968,9100	R\$ 101,3400
89993 GRAUTEAMENTO VERTICAL EM ALVENARIA ESTRUTURAL. AF_09/2021	SINAPI	M3	R\$ 0,1046	R\$ 1.001,4300	R\$ 104,7400
97735 PEÇA RETANGULAR PRÉ-MOLDADA, VOLUME DE CONCRETO DE 30 A 100 LITROS, TAXA DE AÇO APROXIMADA DE 30KG/M³. AF_01/2018	SINAPI	M3	R\$ 0,2352	R\$ 2.301,8700	R\$ 541,3900
101624 PREPARO DE FUNDO DE VALA COM LARGURA MAIOR OU IGUAL A 1,5 M E MENOR QUE 2,5 M, COM CAMADA DE BRITA, LANÇAMENTO MECANIZADO. AF_08/2020	SINAPI	M3	R\$ 0,2990	R\$ 195,5300	R\$ 58,4600
TOTAL Serviço:					R\$ 1.896,3300
ENCARGOS INCLUSOS (84.44%):					R\$ 452,6100
TOTAL GERAL:					R\$ 3.511,0400

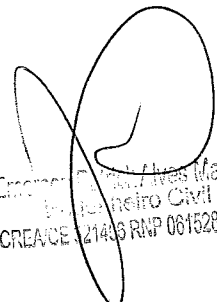
Engenheiro Civil Avelino Martins
CREA/CE 21435 RNP 061520981-9



OBRA: RECONSTRUÇÃO DE 19 UNIDADES HABITACIONAIS DESTRUÍDAS E INTERDITADAS DEFINITIVAMENTE, COM CONSTRUÇÃO DE INFRAESTRUTURA INCIDENTE

LOCAL: SEDE DO MUNICÍPIO DE PORTEIRAS - CE

COMPOSIÇÕES DO ORÇAMENTO

Tabelas de Referência de Custos: SINAPI-CE 07/2023 e SEINFRA/CE 027.1

16.1. 98062 SUMIDOURO CIRCULAR, EM CONCRETO PRÉ-MOLDADO, DIÂMETRO INTERNO = 1,88 M, ALTURA INTERNA = 2,00 M, ÁREA DE INFILTRAÇÃO: 13,1 M² (PARA 5 CONTRIBUINTE). AF_12/2020_PA (UN)					
Equipamento Custo Horário	FORTE	UNID	COEFICIENTE	PREÇO UNITÁRIO	TOTAL
5679 RETROESCAVADEIRA SOBRE RODAS COM CARREGADEIRA, TRACÇÃO 4X4, POTÊNCIA LÍQ. 88 HP, CAÇAMBA CARREG. CAP. MÍN. 1 M3, CAÇAMBA RETRO CAP. 0,26 M3, PESO OPERACIONAL MÍN. 6.674 KG, PROFUNDIDADE ESCAVAÇÃO MÁX. 4,37 M - CHI DIURNO. AF_06/2014	SINAPI	CHI	RS 0,8190	RS 51,5900	RS 42,2500
5678 RETROESCAVADEIRA SOBRE RODAS COM CARREGADEIRA, TRACÇÃO 4X4, POTÊNCIA LÍQ. 88 HP, CAÇAMBA CARREG. CAP. MÍN. 1 M3, CAÇAMBA RETRO CAP. 0,26 M3, PESO OPERACIONAL MÍN. 6.674 KG, PROFUNDIDADE ESCAVAÇÃO MÁX. 4,37 M - CHP DIURNO. AF_06/2014	SINAPI	CHP	RS 0,4019	RS 123,4300	RS 49,6000
TOTAL Equipamento Custo Horário:					RS 91,8500
Material	FORTE	UNID	COEFICIENTE	PREÇO UNITÁRIO	TOTAL
00043446 ANEL EM CONCRETO ARMADO, PERFURADO, PARA FOSSAS SEPTICAS E SUMIDOUROS, SEM FUNDO, DIAMETRO INTERNO DE 2,00 M E ALTURA DE 0,50 M	SINAPI	UN	RS 4,0000	RS 514,7400	RS 2.058,9600
TOTAL Material:					RS 2.058,9600
Mão de Obra com Encargos Complementares	FORTE	UNID	COEFICIENTE	PREÇO UNITÁRIO	TOTAL
88309 PEDREIRO COM ENCARGOS COMPLEMENTARES	SINAPI	H	RS 1,0449	RS 24,4500	RS 25,5400
88316 SERVENTE COM ENCARGOS COMPLEMENTARES	SINAPI	H	RS 0,8210	RS 18,6200	RS 15,2800
TOTAL Mão de Obra com Encargos Complementares:					RS 40,8200
Serviço	FORTE	UNID	COEFICIENTE	PREÇO UNITÁRIO	TOTAL
100475 ARGAMASSA TRAÇO 1:3 (EM VOLUME DE CIMENTO E AREIA MÉDIA ÚMIDA) COM ADIÇÃO DE IMPERMEABILIZANTE, PREPARO MECÂNICO COM BETONEIRA 400 L. AF_08/2019	SINAPI	M3	RS 0,0146	RS 763,6000	RS 11,1400
97740 PEÇA CIRCULAR PRÉ-MOLDADA, VOLUME DE CONCRETO ACIMA DE 100 LITROS, TAXA DE AÇO APROXIMADA DE 30KG/M³. AF_01/2018	SINAPI	M3	RS 0,2373	RS 2.145,7800	RS 509,1900
97738 PEÇA CIRCULAR PRÉ-MOLDADA, VOLUME DE CONCRETO DE 10 A 30 LITROS, TAXA DE FIBRA DE POLIPROPILENO APROXIMADA DE 6 KG/M³. AF_01/2018_PS	SINAPI	M3	RS 0,0154	RS 5.045,0600	RS 77,6900
101624 PREPARO DE FUNDO DE VALA COM LARGURA MAIOR OU IGUAL A 1,5 M E MENOR QUE 2,5 M, COM CAMADA DE BRITA, LANÇAMENTO MECANIZADO. AF_08/2020	SINAPI	M3	RS 0,3733	RS 195,5300	RS 72,9900
TOTAL Serviço:					RS 671,0100
ENCARGOS INCLUSOS (84.44%):					RS 86,2100
TOTAL GERAL:					RS 2.862,6400

17.1. 99803 LIMPEZA DE PISO CERÂMICO OU PORCELANATO COM PANO ÚMIDO. AF_04/2019 (M2)					
Mão de Obra com Encargos Complementares	FORTE	UNID	COEFICIENTE	PREÇO UNITÁRIO	TOTAL
88316 SERVENTE COM ENCARGOS COMPLEMENTARES	SINAPI	H	RS 0,0970	RS 18,6200	RS 1,8000
TOTAL Mão de Obra com Encargos Complementares:					RS 1,8000
ENCARGOS INCLUSOS (84.44%):					RS 0,5100
TOTAL GERAL:					RS 1,8000

17.2. 99806 LIMPEZA DE REVESTIMENTO CERÂMICO EM PAREDE COM PANO ÚMIDO AF_04/2019 (M2)					
Mão de Obra com Encargos Complementares	FORTE	UNID	COEFICIENTE	PREÇO UNITÁRIO	TOTAL
88316 SERVENTE COM ENCARGOS COMPLEMENTARES	SINAPI	H	RS 0,0400	RS 18,6200	RS 0,7400
TOTAL Mão de Obra com Encargos Complementares:					RS 0,7400
ENCARGOS INCLUSOS (84.44%):					RS 0,2100
TOTAL GERAL:					RS 0,7400

Emprego de Mão de Obra
Emprego de Mão de Obra
CREANCE 32/2023 RNP 081328981-9



OBRA: RECONSTRUÇÃO DE 19 UNIDADES HABITACIONAIS DESTRUÍDAS E INTERDITADAS DEFINITIVAMENTE, COM CONSTRUÇÃO DE INFRAESTRUTURA INCIDENTE

LOCAL: SEDE DO MUNICÍPIO DE PORTEIRAS - CE

COMPOSIÇÕES DO ORÇAMENTO

Tabelas de Referência de Custos: SINAPI-CE 07/2023 e SEINFRA/CE 027.1

18.1.1. 99064 LOCAÇÃO DE PAVIMENTAÇÃO. AF_10/2018 (M)						
Serviço	FORTE	UNID	COEFICIENTE	PREÇO UNITÁRIO	TOTAL	
99058	LOCAÇÃO DE PONTO PARA REFERÊNCIA TOPOGRÁFICA. AF_10/2018	SINAPI	UN	R\$ 0,0500	R\$ 10,9900	R\$ 0,5400
TOTAL Serviço:					R\$ 0,5400	
ENCARGOS INCLUSOS (84.44%):					R\$ 0,2100	
TOTAL GERAL:					R\$ 0,5400	
18.2.1. 100575 REGULARIZAÇÃO DE SUPERFÍCIES COM MOTONIVELADORA. AF_11/2019 (M2)						
Equipamento Custo Horário	FORTE	UNID	COEFICIENTE	PREÇO UNITÁRIO	TOTAL	
5934	MOTONIVELADORA POTÊNCIA BÁSICA LÍQUIDA (PRIMEIRA MARCHA) 125 HP, PESO BRUTO 13032 KG, LARGURA DA LÂMINA DE 3,7 M - CHI DIURNO. AF_06/2014	SINAPI	CHI	R\$ 0,0010	R\$ 84,8900	R\$ 0,0800
5932	MOTONIVELADORA POTÊNCIA BÁSICA LÍQUIDA (PRIMEIRA MARCHA) 125 HP, PESO BRUTO 13032 KG, LARGURA DA LÂMINA DE 3,7 M - CHP DIURNO. AF_06/2014	SINAPI	CHP	R\$ 0,0001	R\$ 232,5600	R\$ 0,0200
TOTAL Equipamento Custo Horário:					R\$ 0,1000	
Mão de Obra com Encargos Complementares	FORTE	UNID	COEFICIENTE	PREÇO UNITÁRIO	TOTAL	
88316	SERVENTE COM ENCARGOS COMPLEMENTARES	SINAPI	H	R\$ 0,0010	R\$ 18,6200	R\$ 0,0100
TOTAL Mão de Obra com Encargos Complementares:					R\$ 0,0100	
ENCARGOS INCLUSOS (84.44%):					R\$ 0,0100	
TOTAL GERAL:					R\$ 0,1100	
18.3.1. 101189 EXECUÇÃO DE PAVIMENTO EM PARALELEPÍEDOS, REJUNTAMENTO COM ARGAMASSA TRAÇO 1:3 (CIMENTO E AREIA). AF_05/2020 (M2)						
Equipamento Custo Horário	FORTE	UNID	COEFICIENTE	PREÇO UNITÁRIO	TOTAL	
5685	ROLO COMPACTADOR VIBRATÓRIO DE UM CILINDRO AÇO LISO, POTÊNCIA 80 HP, PESO OPERACIONAL MÁXIMO 8,1 T, IMPACTO DINÂMICO 16,15 / 9,5 T, LARGURA DE TRABALHO 1,68 M - CHI DIURNO. AF_06/2014	SINAPI	CHI	R\$ 0,1300	R\$ 59,6600	R\$ 7,8000
5684	ROLO COMPACTADOR VIBRATÓRIO DE UM CILINDRO AÇO LISO, POTÊNCIA 80 HP, PESO OPERACIONAL MÁXIMO 8,1 T, IMPACTO DINÂMICO 16,15 / 9,5 T, LARGURA DE TRABALHO 1,68 M - CHP DIURNO. AF_06/2014	SINAPI	CHP	R\$ 0,0031	R\$ 145,3300	R\$ 0,4500
TOTAL Equipamento Custo Horário:					R\$ 8,2500	
Material	FORTE	UNID	COEFICIENTE	PREÇO UNITÁRIO	TOTAL	
0000367	AREIA GROSSA - POSTO JAZIDA/FORNECEDOR (RETIRADO NA JAZIDA, SEM TRANSPORTE)	SINAPI	M3	R\$ 0,1140	R\$ 131,6900	R\$ 15,0100
00004385	PARALELEPÍEDO GRANÍTICO OU BASALTICO, PARA PAVIMENTAÇÃO, SEM FRETE (VARIACAO REGIONAL DE PECAS POR M2)	SINAPI	MIL	R\$ 0,0330	R\$ 981,9900	R\$ 32,4000
TOTAL Material:					R\$ 47,4100	
Mão de Obra com Encargos Complementares	FORTE	UNID	COEFICIENTE	PREÇO UNITÁRIO	TOTAL	
88260	CALCETEIRO COM ENCARGOS COMPLEMENTARES	SINAPI	H	R\$ 0,4021	R\$ 24,2800	R\$ 9,7600
88316	SERVENTE COM ENCARGOS COMPLEMENTARES	SINAPI	H	R\$ 0,4021	R\$ 18,6200	R\$ 7,4800
TOTAL Mão de Obra com Encargos Complementares:					R\$ 17,2400	
Serviço	FORTE	UNID	COEFICIENTE	PREÇO UNITÁRIO	TOTAL	
88628	ARGAMASSA TRAÇO 1:3 (EM VOLUME DE CIMENTO E AREIA MÉDIA ÚMIDA), PREPARO MECÂNICO COM BETONEIRA 400 L. AF_08/2019	SINAPI	M3	R\$ 0,0204	R\$ 583,1900	R\$ 11,8900
TOTAL Serviço:					R\$ 11,8900	
ENCARGOS INCLUSOS (84.44%):					R\$ 6,7100	
TOTAL GERAL:					R\$ 84,7900	

Emergentes de Porteiras
Engenheiro Civil
CREA/CE 32140 R11D 061528991-9



OBRA: RECONSTRUÇÃO DE 19 UNIDADES HABITACIONAIS DESTRUÍDAS E INTERDITADAS DEFINITIVAMENTE, COM CONSTRUÇÃO DE INFRAESTRUTURA INCIDENTE

LOCAL: SEDE DO MUNICÍPIO DE PORTEIRAS - CE

COMPOSIÇÕES DO ORÇAMENTO

Tabelas de Referência de Custos: SINAPI-CE 07/2023 e SEINFRA/CE 027.1

18.3.2. 94273 ASSENTAMENTO DE GUIA (MEIO-FIO) EM TRECHO RETO, CONFECCIONADA EM CONCRETO PRÉ-FABRICADO, DIMENSÕES 100X15X13X30 CM (COMPRIMENTO X BASE INFERIOR X BASE SUPERIOR X ALTURA), PARA VIAS URBANAS (USO VIÁRIO). AF_06/2016 (M)						
Material		FONTE	UNID	COEFICIENTE	PREÇO UNITÁRIO	TOTAL
00000370	AREIA MEDIA - POSTO JAZIDA/FORNECEDOR (RETIRADO NA JAZIDA, SEM TRANSPORTE)	SINAPI	M3	R\$ 0,0070	R\$ 130,0000	R\$ 0,9100
00004059	MEIO-FIO OU GUIA DE CONCRETO, PRE-MOLDADO, COMP 1 M, *30 X 12/15* CM (H X L1/L2)	SINAPI	M	R\$ 1,0050	R\$ 26,1200	R\$ 26,2500
TOTAL Material:						R\$ 27,1600
Mão de Obra com Encargos Complementares						
		FONTE	UNID	COEFICIENTE	PREÇO UNITÁRIO	TOTAL
88309	PEDREIRO COM ENCARGOS COMPLEMENTARES	SINAPI	H	R\$ 0,3940	R\$ 24,4500	R\$ 9,6300
88316	SERVENTE COM ENCARGOS COMPLEMENTARES	SINAPI	H	R\$ 0,3940	R\$ 18,6200	R\$ 7,3300
TOTAL Mão de Obra com Encargos Complementares:						R\$ 16,9600
Serviço						
		FONTE	UNID	COEFICIENTE	PREÇO UNITÁRIO	TOTAL
88629	ARGAMASSA TRAÇO 1:3 (EM VOLUME DE CIMENTO E AREIA MÉDIA ÚMIDA), PREPARO MANUAL. AF_06/2013	SINAPI	M3	R\$ 0,0020	R\$ 675,3700	R\$ 1,3500
TOTAL Serviço:						R\$ 1,3500
ENCARGOS INCLUSOS (84.44%):						R\$ 5,2400
TOTAL GERAL:						R\$ 45,4700

18.3.3. 94287 EXECUÇÃO DE SARJETA DE CONCRETO USINADO, MOLDADA IN LOCO EM TRECHO RETO, 30 CM BASE X 10 CM ALTURA. AF_06/2016 (M)						
Material		FONTE	UNID	COEFICIENTE	PREÇO UNITÁRIO	TOTAL
00000370	AREIA MEDIA - POSTO JAZIDA/FORNECEDOR (RETIRADO NA JAZIDA, SEM TRANSPORTE)	SINAPI	M3	R\$ 0,0100	R\$ 130,0000	R\$ 1,3000
00034492	CONCRETO USINADO BOMBEAVEL, CLASSE DE RESISTENCIA C20, COM BRITA 0 E 1, SLUMP = 100 +/- 20 MM, EXCLUI SERVICO DE BOMBEAMENTO (NBR 8953)	SINAPI	M3	R\$ 0,0370	R\$ 470,0000	R\$ 17,3900
00004517	SARRAFO *2,5 X 7,5* CM EM PINUS, MISTA OU EQUIVALENTE DA REGIAO - BRUTA	SINAPI	M	R\$ 0,2000	R\$ 3,5800	R\$ 0,7100
00006189	TABUA NAO APARELHADA *2,5 X 30* CM, EM MACARANDUBA, ANGELIM OU EQUIVALENTE DA REGIAO - BRUTA	SINAPI	M	R\$ 0,0830	R\$ 27,8400	R\$ 2,3100
TOTAL Material:						R\$ 21,7100
Mão de Obra com Encargos Complementares						
		FONTE	UNID	COEFICIENTE	PREÇO UNITÁRIO	TOTAL
88309	PEDREIRO COM ENCARGOS COMPLEMENTARES	SINAPI	H	R\$ 0,4540	R\$ 24,4500	R\$ 11,1000
88316	SERVENTE COM ENCARGOS COMPLEMENTARES	SINAPI	H	R\$ 0,4540	R\$ 18,6200	R\$ 8,4500
TOTAL Mão de Obra com Encargos Complementares:						R\$ 19,5500
ENCARGOS INCLUSOS (84.44%):						R\$ 5,9400
TOTAL GERAL:						R\$ 41,2600

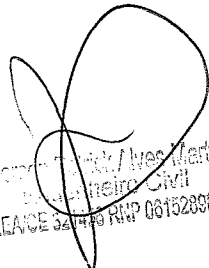
Engenheiro Civil
CREA/CE 52749 RPP 061528981-9



OBRA: RECONSTRUÇÃO DE 19 UNIDADES HABITACIONAIS DESTRUÍDAS E INTERDITADAS DEFINITIVAMENTE, COM CONSTRUÇÃO DE INFRAESTRUTURA INCIDENTE

LOCAL: SEDE DO MUNICÍPIO DE PORTEIRAS - CE

COMPOSIÇÕES DO ORÇAMENTO

Tabelas de Referência de Custos: SINAPI-CE 07/2023 e SEINFRA/CE 027.1

18.4.1. 94990 EXECUÇÃO DE PASSEIO (CALÇADA) OU PISO DE CONCRETO COM CONCRETO MOLDADO IN LOCO, FEITO EM OBRA, ACABAMENTO CONVENCIONAL, NÃO ARMADO. AF_08/2022 (M3)						
Material		FONTE	UNID	COEFICIENTE	PREÇO UNITÁRIO	TOTAL
00002692	DESMOLDANTE PROTETOR PARA FORMAS DE MADEIRA, DE BASE OLEOSA EMULSIONADA EM AGUA	SINAPI	L	R\$ 0,0213	R\$ 8,4500	R\$ 0,1700
00005068	PREGO DE AÇO POLIDO COM CABECA 17 X 21 (2 X 11)	SINAPI	KG	R\$ 0,2894	R\$ 14,4400	R\$ 4,3200
00004509	SARRAFO *2,5 X 10* CM EM PINUS, MISTA OU EQUIVALENTE DA REGIAO - BRUTA	SINAPI	M	R\$ 3,1250	R\$ 5,2000	R\$ 16,2500
60004517	SARRAFO *2,5 X 7,5* CM EM PINUS, MISTA OU EQUIVALENTE DA REGIAO - BRUTA	SINAPI	M	R\$ 2,5000	R\$ 3,5800	R\$ 8,9500
TOTAL Material:						R\$ 29,6900
Mão de Obra com Encargos Complementares						
		FONTE	UNID	COEFICIENTE	PREÇO UNITÁRIO	TOTAL
88262	CARPINTEIRO DE FORMAS COM ENCARGOS COMPLEMENTARES	SINAPI	H	R\$ 1,6268	R\$ 24,1000	R\$ 39,2000
88309	PEDREIRO COM ENCARGOS COMPLEMENTARES	SINAPI	H	R\$ 1,4149	R\$ 24,4500	R\$ 34,5900
88316	SERVENTE COM ENCARGOS COMPLEMENTARES	SINAPI	H	R\$ 3,0417	R\$ 18,6200	R\$ 56,6300
TOTAL Mão de Obra com Encargos Complementares:						R\$ 130,4200
Serviço						
		FONTE	UNID	COEFICIENTE	PREÇO UNITÁRIO	TOTAL
94964	CONCRETO FCK = 20MPA, TRAÇO 1,2,7,3 (EM MASSA SECA DE CIMENTO/ AREIA MÉDIA/ BRITA 1) - PREPARO MECÂNICO COM BETONEIRA 400 L. AF_05/2021	SINAPI	M3	R\$ 1,2315	R\$ 491,1900	R\$ 604,9000
TOTAL Serviço:						R\$ 604,9000
ENCARGOS INCLUSOS (84,44%):						R\$ 67,4400
TOTAL GERAL:						R\$ 765,0100

18.5.1. C3447 LIMPEZA DE PISO EM ÁREA URBANIZADA (M2)						
Mão de Obra		FONTE	UNID	COEFICIENTE	PREÇO UNITÁRIO	TOTAL
12543	SERVENTE	SEINFRA	H	R\$ 0,0750	R\$ 15,5500	R\$ 1,1663
TOTAL Mão de Obra:						R\$ 1,1663
ENCARGOS INCLUSOS (83,85%):						R\$ 0,7600
TOTAL GERAL:						R\$ 1,1700

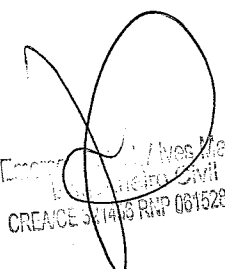
Ezequiel Alves Martins
CREA/CE 31743 RNP 001529381-9



OBRA: RECONSTRUÇÃO DE 19 UNIDADES HABITACIONAIS DESTRUÍDAS E INTERDITADAS DEFINITIVAMENTE, COM CONSTRUÇÃO DE INFRAESTRUTURA INCIDENTE

LOCAL: SEDE DO MUNICÍPIO DE PORTEIRAS - CE

COMPOSIÇÕES DO ORÇAMENTO

Tabelas de Referência de Custos: SINAPI-CE 07/2023 e SEINFRA/CE 027.1

1.1. 98524 LIMPEZA MANUAL DE VEGETAÇÃO EM TERRENO COM ENXADA.AF_05/2018 (M2)						
19.1. CPO-01 FORNECIMENTO E INSTALAÇÃO DE PLACA DE OBRA COM CHAPA GALVANIZADA E ESTRUTURA DE MADEIRA. (M2)						
Material		FORTE	UNID	COEFICIENTE	PREÇO UNITÁRIO	TOTAL
00004813	PLACA DE OBRA (PARA CONSTRUÇÃO CIVIL) EM CHAPA GALVANIZADA "N. 22", ADESIVADA, DE *2,4 X 1,2* M (SEM POSTES PARA FIXAÇÃO)	SINAPI	M2	R\$ 1,0000	R\$ 250,0000	R\$ 250,0000
00004491	PONTALETE *7,5 X 7,5* CM EM PINUS, MISTA OU EQUIVALENTE DA REGIAO - BRUTA	SINAPI	M	R\$ 4,0000	R\$ 10,2500	R\$ 41,0000
00005075	PREGO DE AÇO POLIDO COM CABECA 18 X 30 (2 3/4 X 10)	SINAPI	KG	R\$ 0,1100	R\$ 14,4400	R\$ 1,5900
00004417	SARRAFO NÃO APARELHADO *2,5 X 7* CM, EM MACARANDUBA, ANGELIM OU EQUIVALENTE DA REGIAO - BRUTA	SINAPI	M	R\$ 1,0000	R\$ 7,3400	R\$ 7,3400
TOTAL Material:						R\$ 299,9300
Mão de Obra com Encargos Complementares		FORTE	UNID	COEFICIENTE	PREÇO UNITÁRIO	TOTAL
88262	CARPINTEIRO DE FORMAS COM ENCARGOS COMPLEMENTARES	SINAPI	H	R\$ 1,0000	R\$ 24,1000	R\$ 24,1000
88316	SERVENTE COM ENCARGOS COMPLEMENTARES	SINAPI	H	R\$ 2,0000	R\$ 18,6200	R\$ 37,2400
TOTAL Mão de Obra com Encargos Complementares:						R\$ 61,3400
Serviço		FORTE	UNID	COEFICIENTE	PREÇO UNITÁRIO	TOTAL
94962	CONCRETO MAGRO PARA LASTRO, TRAÇO 1:4,5:4,5 (EM MASSA SECA DE CIMENTO/ AREIA MÉDIA/ BRITA 1) - PREPARO MECÂNICO COM BETONEIRA 400 L. AF_05/2021	SINAPI	M3	R\$ 0,0100	R\$ 406,9200	R\$ 4,0700
TOTAL Serviço:						R\$ 4,0700
ENCARGOS INCLUSOS (84,44%):						R\$ 18,4500
TOTAL GERAL:						R\$ 365,3400

Engenheiro Civil / Luis Martins
CREA/CE 521453 RNP 081520991-9

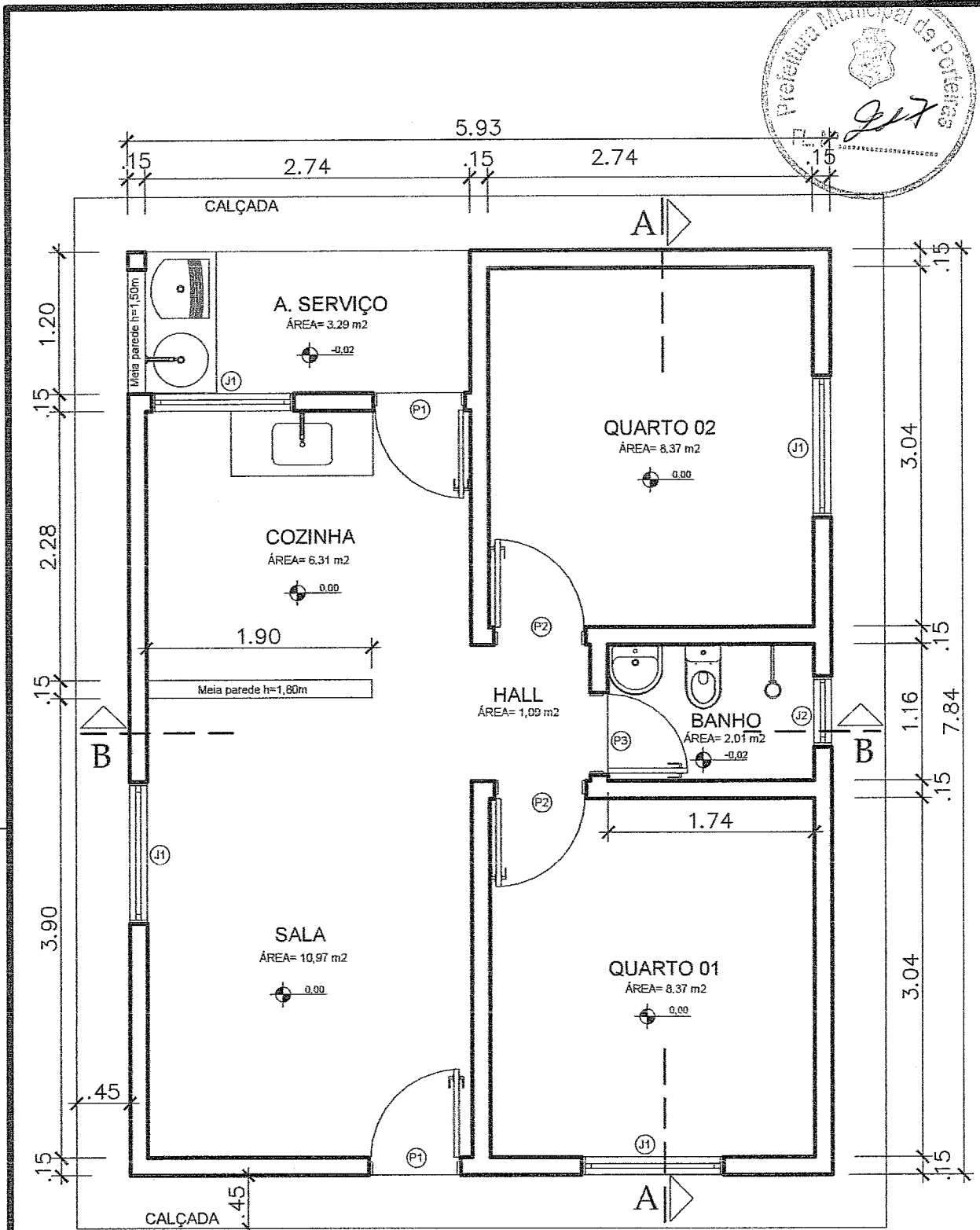
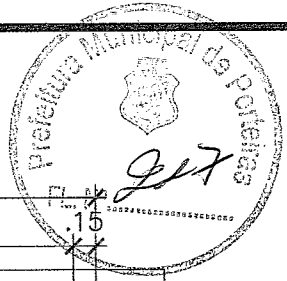

Planta baixa

A=46,49m² Esc.: 1/50

Emerson *[Signature]* Alves Martins
 Engenheiro Civil
 CREA/CE 31714-56 RNP 061528981-9

ESQUADRIAS	
PORTAS	
P1	Porta de 80x210cm (Ferro)
P2	Porta de 80x210cm (Madeira)
P3	Porta de 70x210cm (Madeira)
JANELAS	
J1	Janela de 120x100cm/h=110cm
J2	Janela de 60x60cm/h=150cm

RESPONSÁVELS



TÍTULO
 RECONSTRUÇÃO DE 19 UNIDADES HABITACIONAIS
 ENDEREÇO
 MUNICÍPIO DE PORTEIRAS - CE
 CONTEÚDO
 PROJETO ARQUITETÔNICO 02 QUARTOS
 PROPRIETÁRIO
 PREFEITURA MUNICIPAL DE PORTEIRAS

ASSUNTO
 ARQUITETÔNICO
 DATA
 AGOSTO/2023
 DESENHO
 TICIANO VIDAL

PRANCHA
01/06

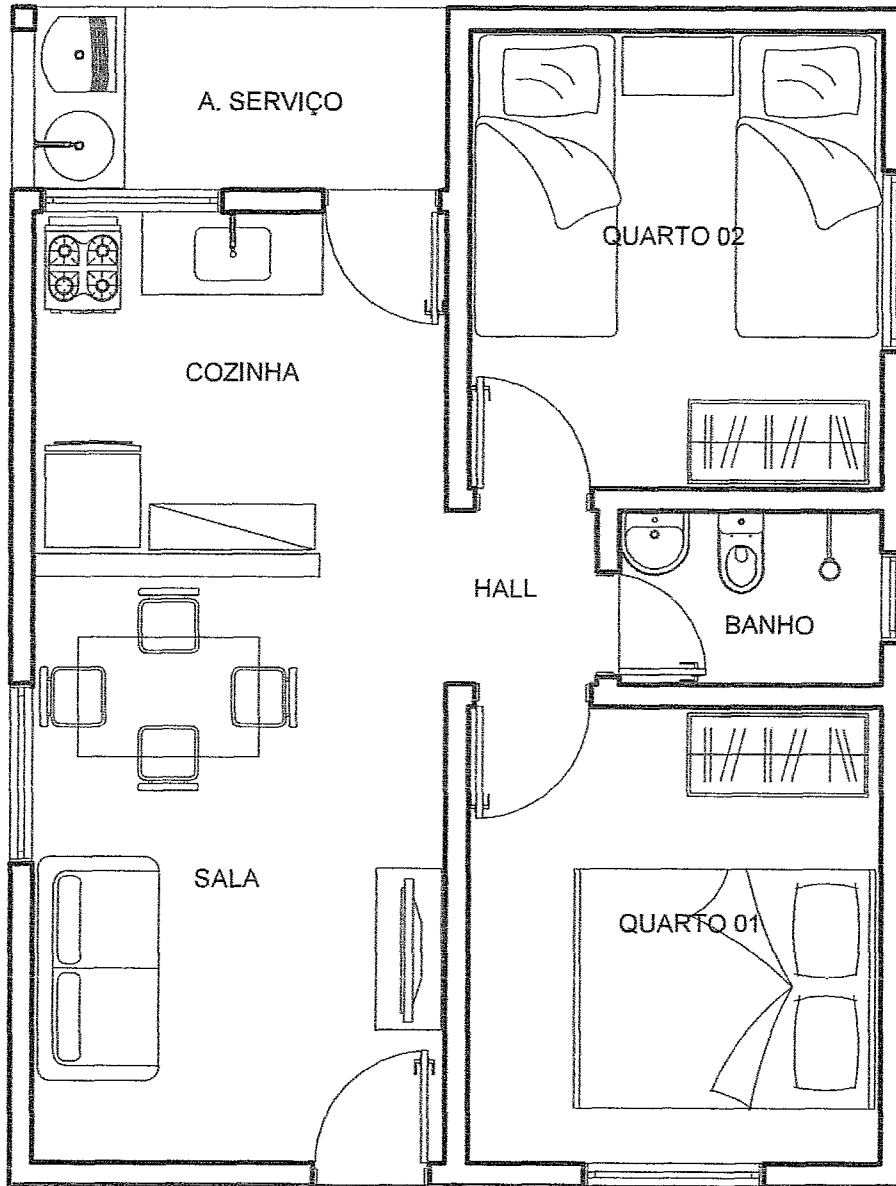

Layout

A=46,49m² Esc.: 1/50

Emerson Carlos Alves Martins
Engenheiro Civil
CREA/CE 321436 RNP 061528981-9

RESPONSÁVELS



TÍTULO
RECONSTRUÇÃO DE 19 UNIDADES HABITACIONAIS

ENDEREÇO
MUNICÍPIO DE PORTEIRAS - CE

CONTEÚDO
PROJETO ARQUITETÔNICO 02 QUARTOS

PROPRIETÁRIO
PREFEITURA MUNICIPAL DE PORTEIRAS

ASSUNTO
ARQUITETÔNICO

DATA
AGOSTO/2023

DESENHO
TICIANO VIDAL

PRANÇIA

02/06

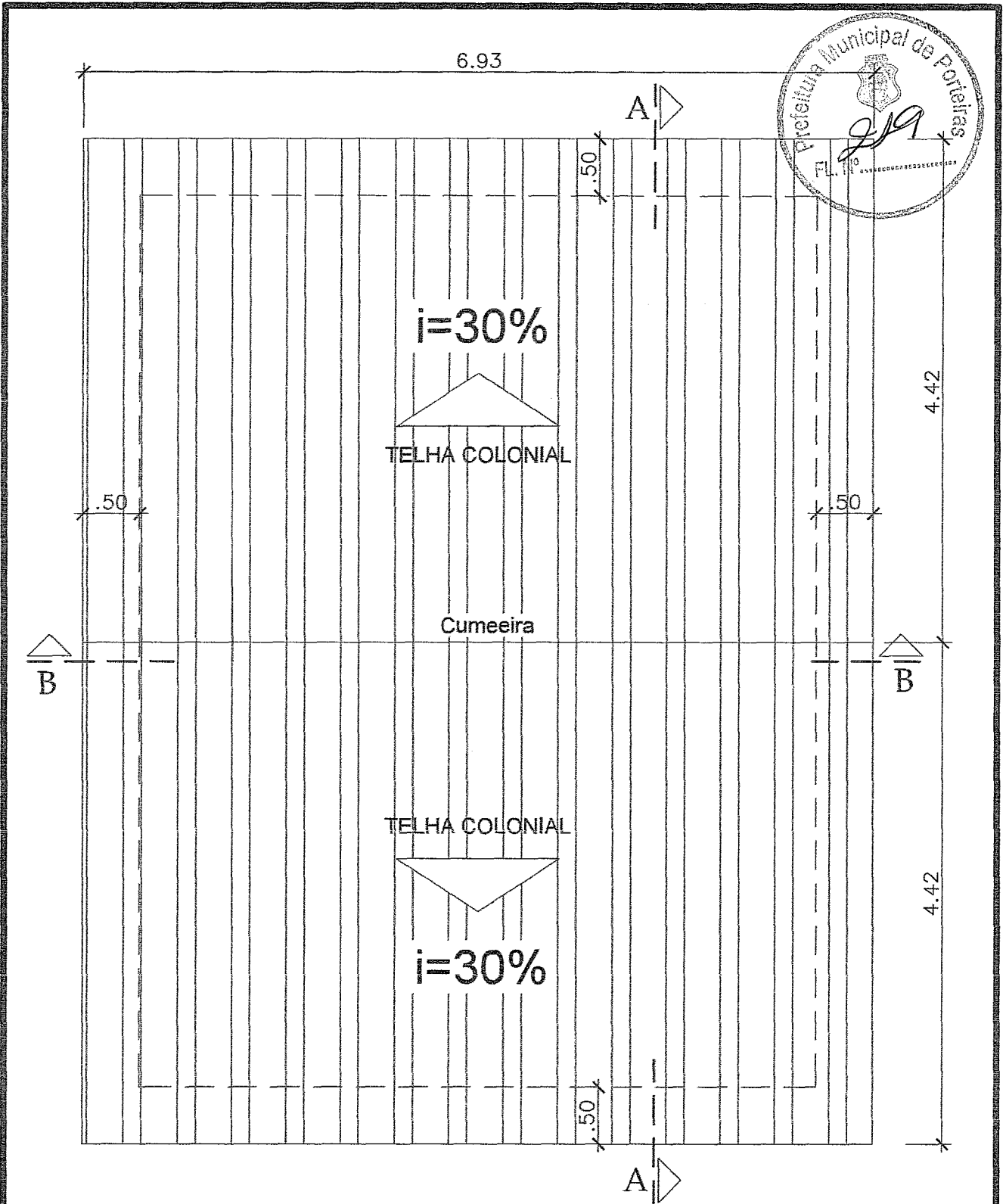

Planta de Cobertura

Esc.: 1/50

Emerson Patrick Alves Martins
Engenheiro Civil
CREA/CE 321456 RNP 061528981-9

RESPONSÁVELS



TÍTULO
RECONSTRUÇÃO DE 19 UNIDADES HABITACIONAIS

ENDEREÇO
MUNICÍPIO DE PORTEIRAS - CE

CONTEÚDO
PROJETO ARQUITETÔNICO 02 QUARTOS

PROPRIETÁRIO
PREFEITURA MUNICIPAL DE PORTEIRAS

ASSUNTO
ARQUITETÔNICO

DATA
AGOSTO/2023

DESENHO
TICIANO VIDAL

PRANCHA

03/06



Esc.: 1/50

Fachada Lateral

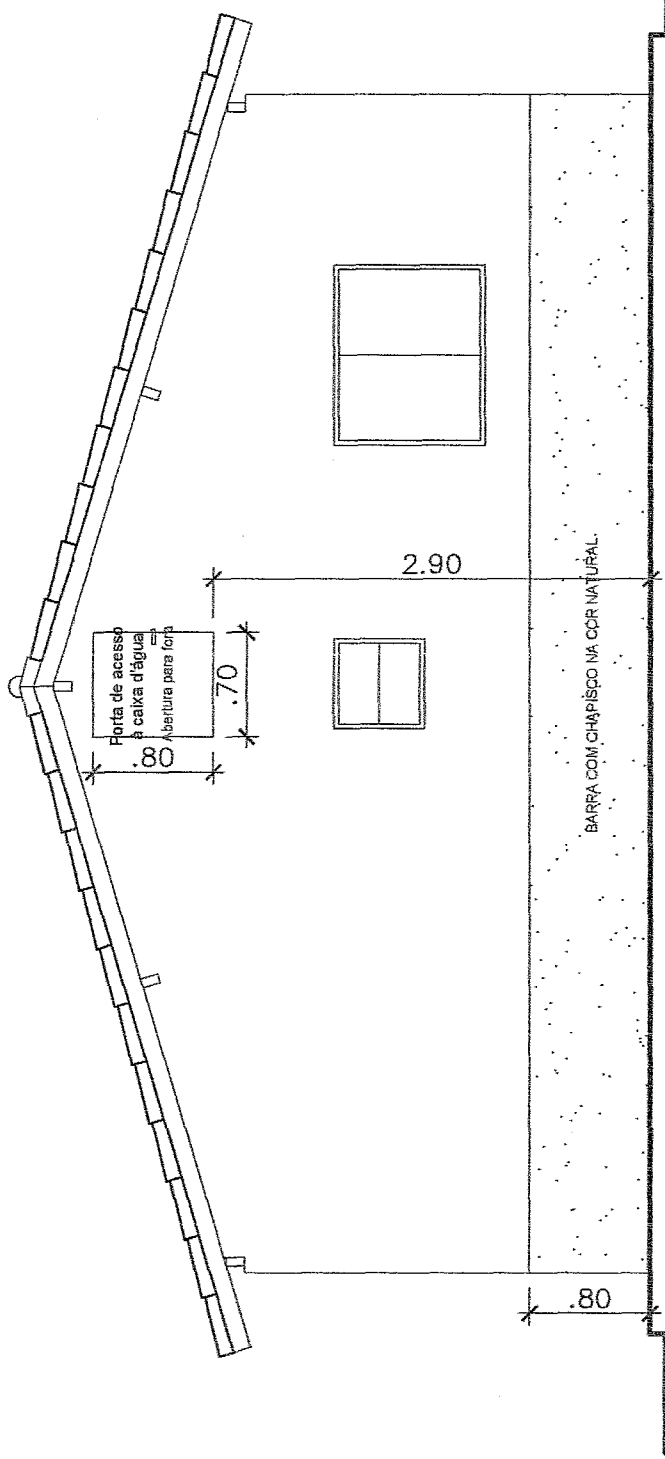

Emerson Patrick Alves Martins
Engenheiro Civil
CREA/CE 3214436 RNP 061528081-9

RESPONSÁVELS



TÍTULO
RECONSTRUÇÃO DE 19 UNIDADES HABITACIONAIS

ENDEREÇO
MUNICÍPIO DE PORTEIRAS - CE

CONTEÚDO
PROJETO ARQUITETÔNICO 02 QUARTOS

PROPRIETÁRIO
PREFEITURA MUNICIPAL DE PORTEIRAS

ASSUNTO
ARQUITETÔNICO

DATA
AGOSTO/2023

DESENHO
TICIANO VIDAL

PRANCHA 04/06

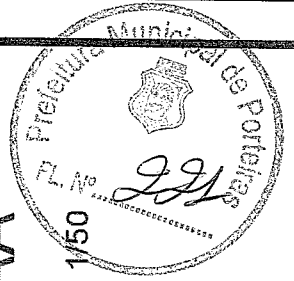

Esc.: 1/50

Corte AA

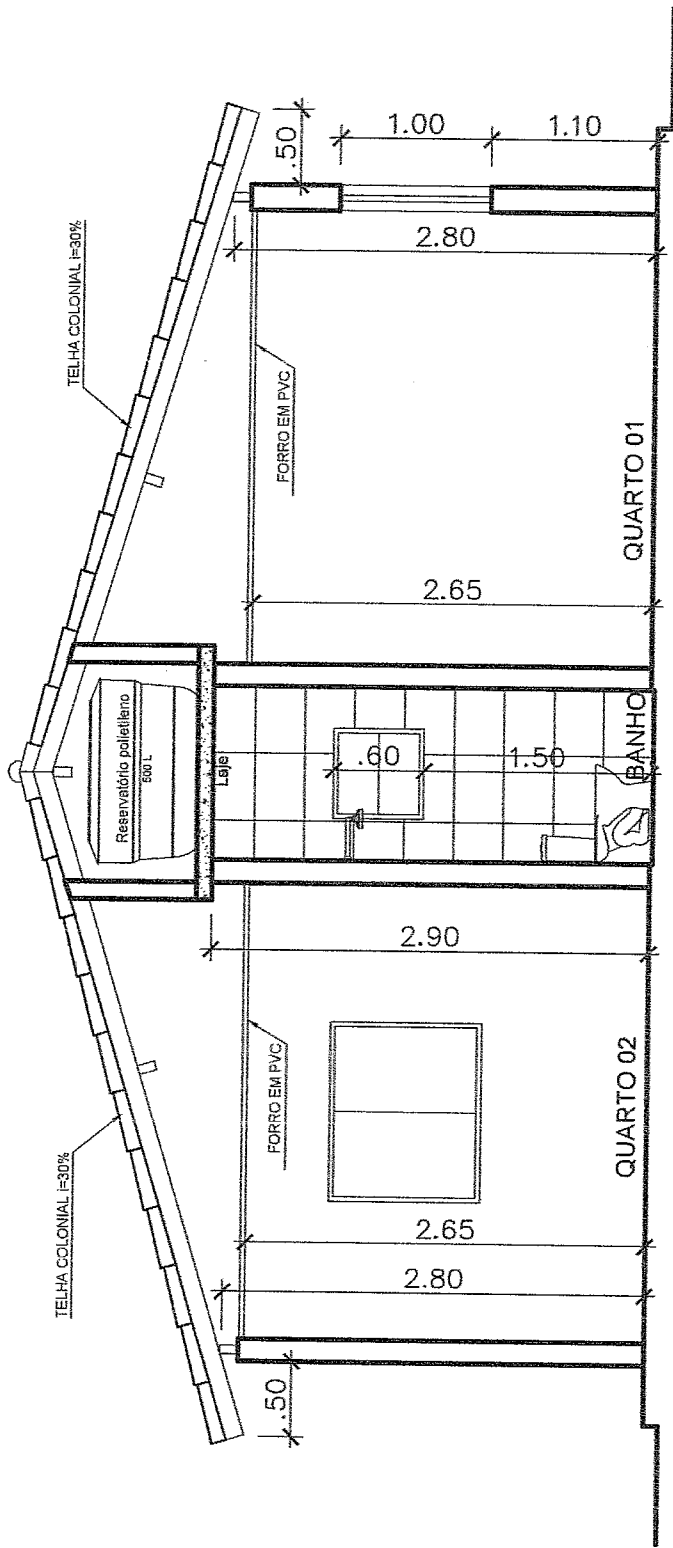

Emerson Patrick Alves Martins
 Engenheiro Civil
 CREA/CE 321456 RNP 061528981-9

RESPONSÁVELS



TÍTULO
 RECONSTRUÇÃO DE 19 UNIDADES HABITACIONAIS

ENDEREÇO
 MUNICÍPIO DE PORTEIRAS – CE

CONTEUDO
 PROJETO ARQUITETÔNICO 02 QUARTOS

PROPRIETÁRIO
 PREFEITURA MUNICIPAL DE PORTEIRAS

ASSUNTO
 ARQUITETÔNICO

DATA
 AGOSTO/2023

DESENHO
 TICIANO VIDAL

PRANCHA
05/06

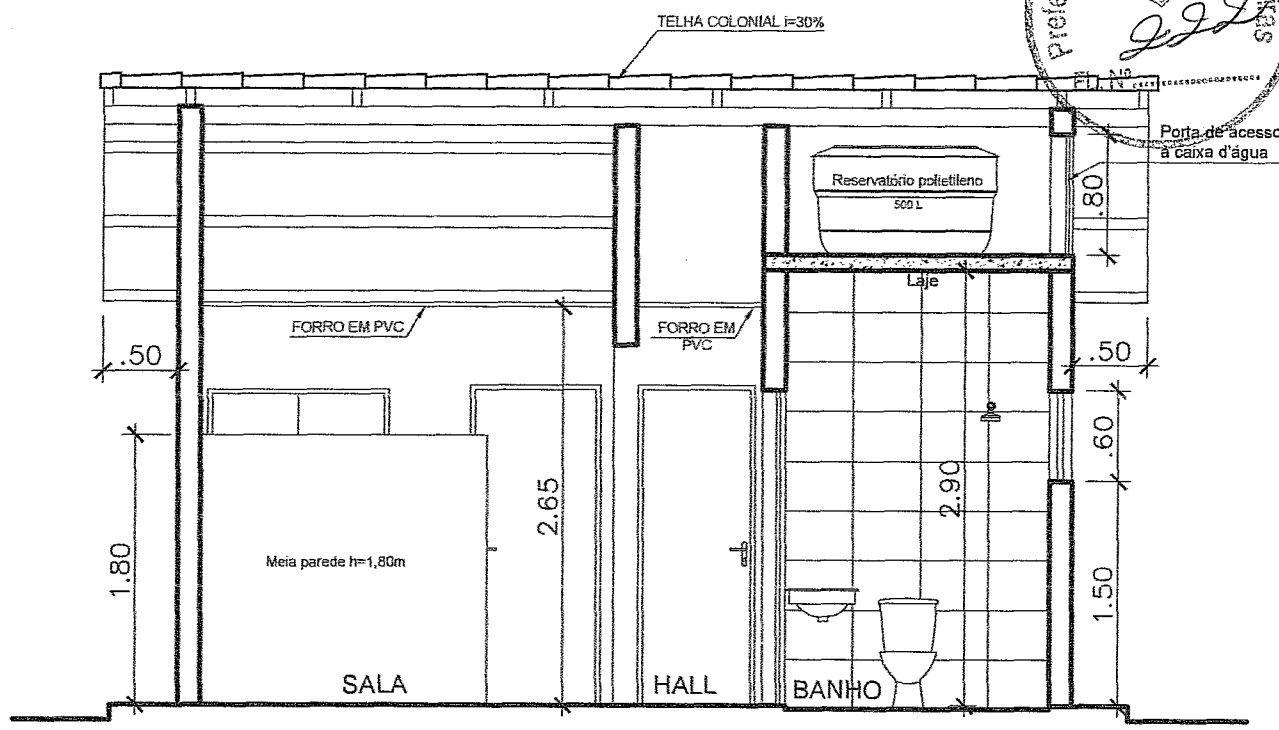
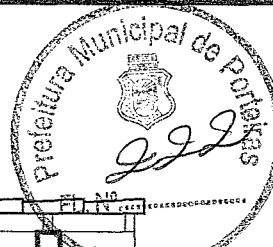

Corte BB

Esc.: 1/50

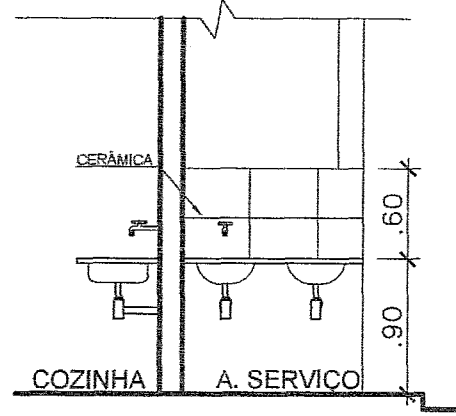
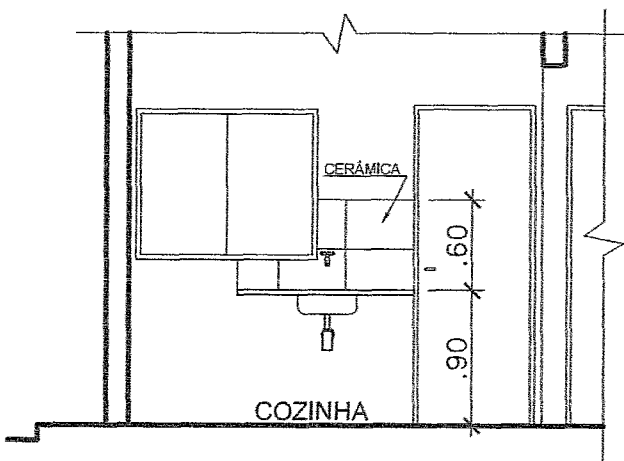

Dets. painel cerâmico cozinha e serviço

Esc.: 1/50

Emerson Patrício Alves Martins
Engenheiro Civil
CREA/CE 321456 RNP 061528981-9



TÍTULO
RECONSTRUÇÃO DE 19 UNIDADES HABITACIONAIS
ENDEREÇO
MUNICÍPIO DE PORTEIRAS - CE
CONTEÚDO
PROJETO ARQUITETÔNICO 02 QUARTOS
PROPRIETÁRIO
PREFEITURA MUNICIPAL DE PORTEIRAS
ASSUNTO
ARQUITETÔNICO
DATA
AGOSTO/2023
DESENHO
TICIANO VIDAL

PRANCHA
06/06

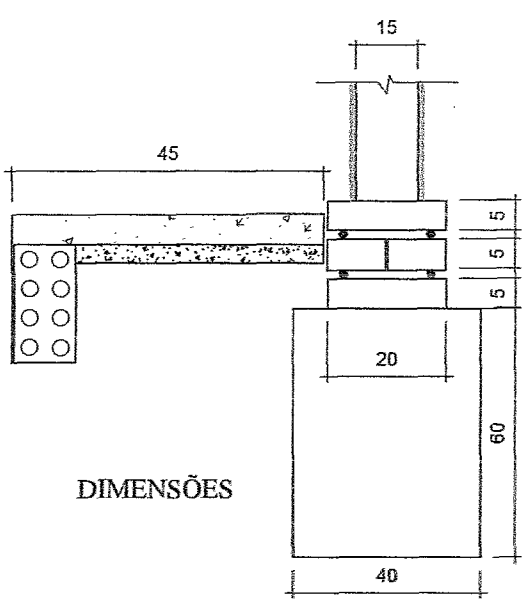
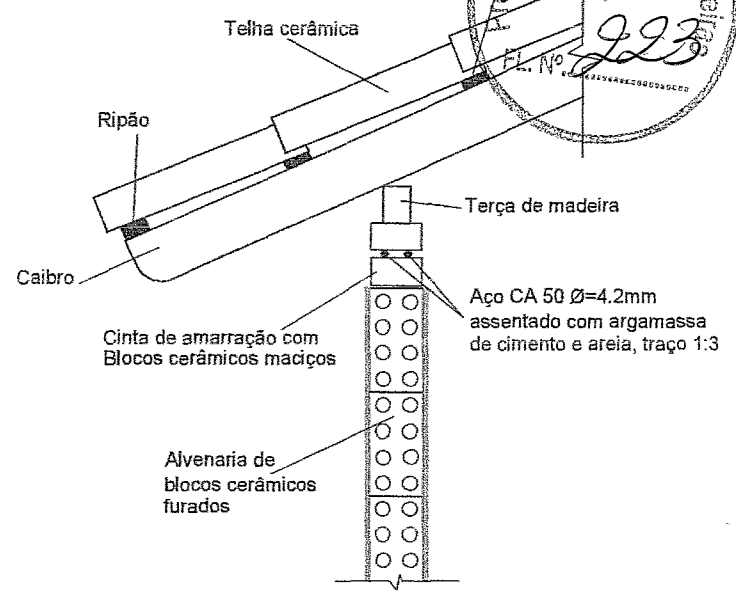
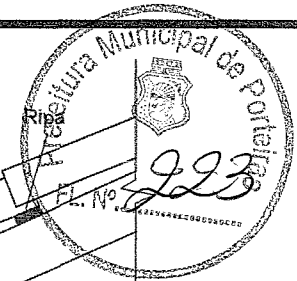

DIMENSÕES

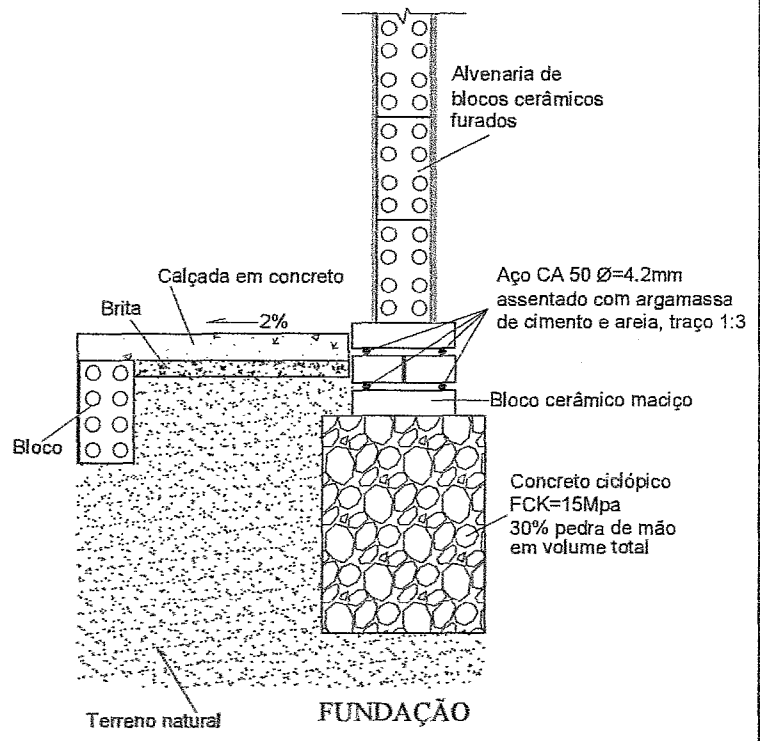

FUNDAÇÃO

Emerson Patrick Alves Martins
 Engenheiro Civil
 CREA/CE 321456 RNP 081528981-9



TÍTULO
 RECONSTRUÇÃO DE 19 UNIDADES HABITACIONAIS

ENDEREÇO
 MUNICÍPIO DE PORTEIRAS - CE

CONTEÚDO
 DETALHAMENTO FUNDAÇÃO/ CINTA DE AMARRAÇÃO

PROPRIETÁRIO
 PREFEITURA MUNICIPAL DE PORTEIRAS

ASSUNTO
 ESTRUTURAS

DATA
 AGOSTO/2023

DESENHO
 TICIANO VIDAL

PRANCHA
 01/01

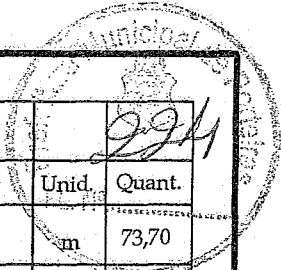



RELAÇÃO DE MATERIAIS - HABITAÇÃO 02 QUARTOS			
tem nº	Descrição	Unid.	Quant.
01	ELETRODUTO FLEXÍVEL CORRUGADO, PVC, DN 25 MM (3/4")	m	73,70
02	CABO DE COBRE FLEXÍVEL ISOLADO, 1,5 MM ² , ANTI-CHAMA 450/750V	m	121,75
03	CABO DE COBRE FLEXÍVEL ISOLADO, 2,5 MM ² , ANTI-CHAMA 450/750V	m	224,00
04	CABO DE COBRE FLEXÍVEL ISOLADO, 6 MM ² , ANTI-CHAMA 450/750V	m	16,50
05	CAIXA RETANGULAR 4" X 2" ALTA, PVC	UNID	1
06	CAIXA RETANGULAR 4" X 2" MÉDIA, PVC	UNID	10
07	CAIXA RETANGULAR 4" X 2" BAIXA, PVC	UNID	6
08	CAIXA OCTOGONAL 4" X 4", PVC	UNID	1
09	TOMADA BAIXA DE EMBUTIR (1 MÓDULO), 2P+T 10 A	UNID	6
10	TOMADA MÉDIA DE EMBUTIR (1 MÓDULO), 2P+T 10 A	UNID	4
11	TOMADA ALTA DE EMBUTIR (1 MÓDULO), 2P+T 20 A	UNID	1
12	INTERRUPTOR SIMPLES (1 MÓDULO), 10A/250V	UNID	1
13	INTERRUPTOR SIMPLES (1 MÓDULO) COM 1 TOMADA DE EMBUTIR 2P+T 10 A	UNID	5
14	QUADRO DE DISTRIBUIÇÃO DE ENERGIA EM PVC, DE EMBUTIR PARA 6 DISJUNTORES	UNID	1
15	DISJUNTOR MONOPOLAR TIPO NEMA, CORRENTE NOMINAL DE 10 ATÉ 30A	UNID	3
16	DISJUNTOR MONOPOLAR TIPO NEMA, CORRENTE NOMINAL DE 35 ATÉ 50A	UNID	1
17	LAMPÁDA COMPACTA LED DE 10W, BASE E27	UNID	6

Eng.º Ticiano Vidal Martins
Eng.º Civil
CREA Nº 021/01 RNP 061320081-9

NOTA
O limite de fornecimento, o tipo de fornecimento e os valores de tensão, assim como as especificações técnica referente à instalação do padrão de entrada de energia são informações que deverão ser fornecidas junto à concessionária de energia local.
Foi adotado o sistema monofásico: fase - neutro.

Obs.: As cotas prevalecem sobre o desenho.

RESPONSÁVEIS	
	
TÍTULO RECONSTRUÇÃO DE 19 UNIDADES HABITACIONAIS	
ENDEREÇO MUNICÍPIO DE PORTEIRAS - CE	
CONTEÚDO COMPLEMENTAR - INSTALAÇÕES ELÉTRICAS	
PROPRIETÁRIO PREFEITURA MUNICIPAL DE PORTEIRAS-CE	ASSUNTO INST. ELÉTRICAS
DATA AGOSTO/2023	DESENHO TICIANO VIDAL

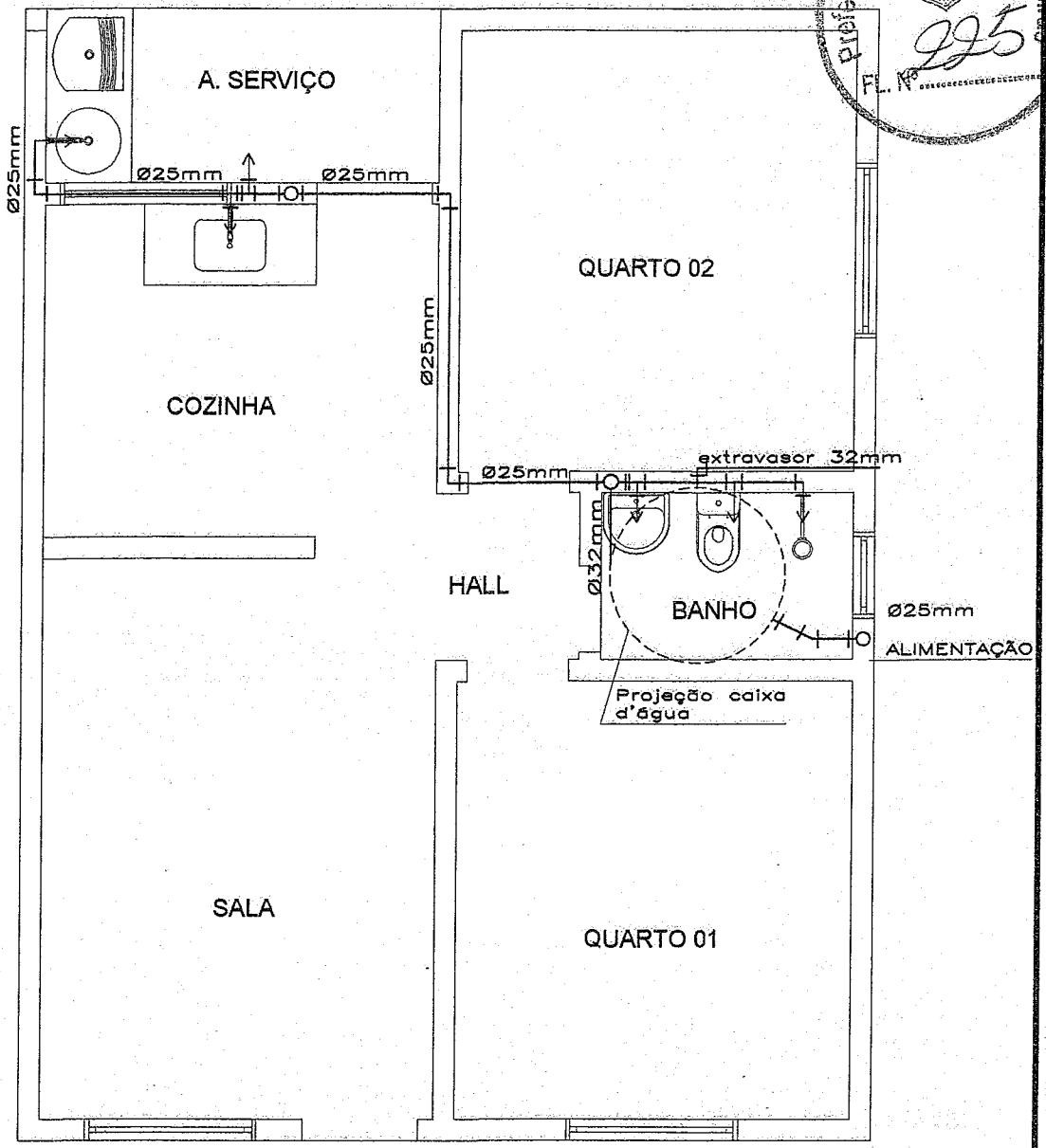

PRANCHA
01/01



PLANTA BAIXA - REDE DE ÁGUA FRIA

[Handwritten signature]
Eng.º Civil Álvaro Martins
CREA/CE 54143 RNP 061528881-9

Obs.: As cotas prevalecem sobre o desenho.

RESPONSÁVEIS			
TÍTULO	RECONSTRUÇÃO DE 19 UNIDADES HABITACIONAIS		
ENDEREÇO	MUNICÍPIO DE PORTEIRAS - CE		
CONTEÚDO	COMPLEMENTAR - REDE DE ESGOTO SANITÁRIO		
PROPRIETÁRIO	ASSUNTO	DATA	DESENHO
PREFEITURA MUNICIPAL DE PORTEIRAS-CE	HIDROSANITÁRIO	AGOSTO/2023	TICIANO VIDAL

PRANCHA
01/03

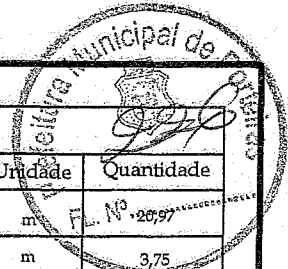

RELAÇÃO DE MATERIAIS - HABITAÇÃO 02 QUARTOS			
Item nº	Descrição	Unidade	Quantidade
01	TUBO, PVC, SOLDÁVEL, DN 25MM	m	3,75
02	TUBO, PVC, SOLDÁVEL, DN 32MM	m	3,75
03	JOELHO 90 GRAUS, PVC, SOLDÁVEL, DN 25MM	und	10
04	JOELHO 90 GRAUS, PVC, SOLDÁVEL, DN 32MM	und	4
05	JOELHO 90 GRAUS COM BUCHA DE LATÃO, PVC, SOLDÁVEL, DN 25MM X 3/4"	und	6
06	TE, PVC, SOLDÁVEL, DN 25MM	und	4
07	TE DE REDUÇÃO, PVC, SOLDÁVEL, DN 32MM X 25MM	und	1
08	KIT DE REGÍSTRO DE PRESSÃO BRUTO DE LATÃO 3/4"	und	1
09	REGISTRO DE ESFERA, PVC, SOLDÁVEL, DN 32 MM	und	1
10	KIT DE REGISTRO DE GAVETA BRUTO, LATÃO, ROSCÁVEL, 3/4"	und	2
11	ADAPTADOR COM FLANGE E ANEL DE VEDAÇÃO, PVC, SOLDÁVEL, DN 32 MM X 1"	und	2
12	ADAPTADOR COM FLANGE E ANEL DE VEDAÇÃO, PVC, SOLDÁVEL, DN 25 MM X 3/4"	und	1
13	CAIXA D'ÁGUA EM POLIETILENO, 500 LITROS	und	1
14	TORNEIRA DE BÓIA, ROSCÁVEL, 3/4"	und	1

LEGENDA	
	REGISTRO DE GAVETA
	REGISTRO DE PRESSÃO
	VÁLVULA DE ESFERA
CH	CHUVEIRO
VS	VASO SANITÁRIO
LV	LAVATÓRIO
PIA	PIA DE COZINHA
MLR	MÁQUINA DE LAVARROUPA
TLR	TANQUE DE LAVARROUPA

Emerson Patrick Alves Martins
Engenheiro Civil
CREA/CE 321450 RNP 061526961-9

Obs.: As cotas prevalecem sobre o desenho.

RESPONSÁVEIS		
TÍTULO	RECONSTRUÇÃO DE 19 UNIDADES HABITACIONAIS	
ENDEREÇO	MUNICÍPIO DE PORTEIRAS - CE	
CONTEÚDO	COMPLEMENTAR - REDE DE ESGOTO SANITÁRIO	
PROPRIETÁRIO	ASSUNTO	DATA
PREFEITURA MUNICIPAL DE PORTEIRAS	HIDROSANITÁRIO	AGOSTO/2023
	DESENHO	
	TICIANO VIDAL	
		PRANCHA
		02/03

RELACÃO DE MATERIAIS - HABITAÇÃO 02 QUARTO

Item	Descrição	Unid.	Quant.
01	TUBO PVC, SÉRIE NORMAL, ESGOTO PREDIAL, DN 40 MM	m	9,29
02	TUBO PVC, SÉRIE NORMAL, ESGOTO PREDIAL, DN 50 MM	m	4,05
03	TUBO PVC, SÉRIE NORMAL, ESGOTO PREDIAL, DN 100 MM	m	15,10
04	JOELHO 45°, PVC, SÉRIE NORMAL, ESGOTO PREDIAL, DN 40 MM, JUNTA SOLDÁVEL	und	3
05	CURVA CURTA 90°, PVC, SÉRIE NORMAL, ESGOTO PREDIAL, DN 40 MM, JUNTA SOLDÁVEL	und	4
06	JOELHO 90°, PVC, SÉRIE NORMAL, ESGOTO PREDIAL, DN 40 MM, JUNTA SOLDÁVEL	und	5
07	TE, PVC, SÉRIE NORMAL, ESGOTO PREDIAL, DN 40 X 40 MM, JUNTA SOLDÁVEL	und	1
08	CAIXA DE GORDURA PEQUENA (CAPACIDADE: 19 L), CIRCULAR, EM PVC, DIÂMETRO INTERNO= 0,3 M	und	1
09	CAIXA SIFONADA, PVC, DN 100 X 100 X 50 MM, JUNTA ELÁSTICA	und	1
10	TE, PVC, SÉRIE NORMAL, ESGOTO PREDIAL, DN 50 X 50 MM, JUNTA ELÁSTICA	und	1
11	JOELHO 90 GRAUS, PVC, SÉRIE NORMAL, ESGOTO PREDIAL, DN 50 MM, JUNTA ELÁSTICA	und	2
12	JUNÇÃO SIMPLES, PVC, SÉRIE NORMAL, ESGOTO PREDIAL, DN 100 X 100 MM, JUNTA ELÁSTICA	und	1
13	CURVA LONGA 90 GRAUS, PVC, SÉRIE NORMAL, ESGOTO PREDIAL, DN 100 MM, JUNTA ELÁSTICA	und	1
14	TE, PVC, SÉRIE NORMAL, ESGOTO PREDIAL, DN 100 X100 MM, JUNTA ELÁSTICA (Tanque séptico)	und	2

DE INSPEÇÃO
sões internas:
(0,60 X 0,60 m)

QUE SÉPTICO
sões internas:
(2,0 x 1,40 m)

Ernesto Falcão Alves Martins
Engenheiro Civil
CREA/CE 321436 RNP 081528881-9

Obs.: As cotas prevalecem sobre o desenho.

RESPONSÁVEIS



TÍTULO
RECONSTRUÇÃO DE 19 UNIDADES HABITACIONAIS

ENDEREÇO
MUNICÍPIO DE PORTEIRAS - CE

CONTEÚDO
COMPLEMENTAR - REDE DE ESGOTO SANITÁRIO

PROPRIETÁRIO ASSUNTO DATA DESENHO
PREFEITURA MUNICIPAL DE PORTEIRAS HIDROSANITÁRIO AGOSTO/2023 TICIANO VIDAL

PRANCHA
03/03



LEGENDA

PAVIMENTAÇÃO EM PARALELEPÍPEDO À EXECUTAR	
PAVIMENTAÇÃO EXISTENTE EM PARALELEPÍPEDO	
CALÇADA À EXECUTAR	
SARJETÀ À EXECUTAR	
MEIO FIO À EXECUTAR	

Emerson Felix Alves Martins
Engenheiro Civil
CREA/CE 32146/RNP 061520081-9

NOTAS

- COTAS EM METROS;
- COTAS DE NÍVEL EM METROS;
- CONFERIR MEDIDAS, ABERTURAS, NÍVEIS E PROMOS NO LOCAL;
- MEDIDAS EM COTAS PREVALECEM SOBRE O DESENHO;
- ESSE DESENHO DEVE SER IMPRESSO COLORIDO.

DATA	PROJETO	DESENHO	ESCALA
OUTUBRO/2023	ALPHA PROJETOS	BRUNO	INDICADA
OBJETO	CONSTRUÇÃO DE INFRAESTRUTURA INCIDENTE PARA 19 UNIDADES HABITACIONAIS		
PROPRIETÁRIO	PREFEITURA MUNICIPAL DE PORTEIRAS - CE		
ENDEREÇO/OBRA	DIVERSAS RUAS DA SEDE DO MUNICÍPIO DE PORTEIRAS		
ASSUNTO:	PAVIMENTAÇÃO		
CONTEÚDO:	- PLANTA BAIXA - LEGENDA - DETALHE DA PAVIMENTAÇÃO - DETALHE DA SARJETA - DETALHE DO MEIO FIO		PRANCHA: 01 / 01

PROJETO DESENVOLVIDO POR:

