

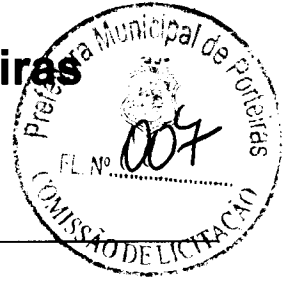

**Prefeitura Municipal de Porteiras**  
**Governo Municipal**  
CNPJ nº 07.654.114/0001-02



**EDITAL CONVOCATÓRIO**  
**Tomada de Preços Nº 2022.03.29.2**

A Comissão Permanente de Licitação da Prefeitura Municipal de Porteiras, com sede na Rua Mestre Zuca, nº 16, Centro, Porteiras/CE, torna público para conhecimento dos interessados que **até às 11:00 horas do dia 20 de Abril de 2022**, na sala de reuniões, no prédio da Prefeitura endereço acima citado, em sessão pública, dará início aos procedimentos de recebimento e abertura dos envelopes contendo os documentos de habilitação e as propostas de preços referentes à licitação na modalidade Tomada de Preços, do tipo empreitada por menor preço global, sendo o setor interessado o Secretaria Municipal de Obras e Serviços Públicos, mediante as condições estabelecidas no presente Edital, tudo de acordo com a Lei n.º 8.666/93, de 21.06.93, e suas alterações posteriores.

Compõem-se este Edital das partes A e B, como a seguir apresentadas:

PARTE A – Condições para competição, julgamento e adjudicação.

Em que são estabelecidos os requisitos e as condições para competição, julgamento e formalização do contrato.

PARTE B – ANEXOS

ANEXO I - Projetos e Planilhas Orçamentárias

ANEXO II - Minuta do Contrato

**DEFINIÇÕES:**

Sempre que as palavras indicadas abaixo ou os pronomes usados em seu lugar aparecerem neste documento de licitação, ou em quaisquer de seus anexos, eles terão o significado determinado a seguir:

A) CONTRATANTE – Prefeitura Municipal de Porteiras, através da Secretaria Municipal de Obras e Serviços Públicos.

B) PROPONENTE/CONCORRENTE/LICITANTE - Empresa que apresenta proposta para o objetivo desta licitação.

C) CONTRATADA – Empresa vencedora desta licitação em favor da qual for adjudicado o Contrato.

D) CPL – Comissão Permanente de Licitação da Prefeitura Municipal de Porteiras.

**CAPITULO I – DO OBJETIVO**

1.1 A presente licitação tem como objeto a contratação de serviços de engenharia a serem prestados nas obras de construção de pavimentação em pedra tosca com rejuntamento em diversas estradas vicinais da Zona Rural do Município de Porteiras/CE, nos moldes do contrato de repasse nº 0602639, firmado com a Caixa Econômica Federal, por intermédio do Financiamento à Infraestrutura e ao Saneamento – FINISA, conforme projetos e orçamentos apresentados junto a este Edital Convocatório.

**CAPITULO II – DA PARTICIPAÇÃO**

2.1 Somente poderão participar desta licitação, as empresas inscritas no Cadastro de Fornecedores da Prefeitura Municipal de Porteiras, ou que atendam todas as condições de cadastramento da Prefeitura, de acordo com o Art. 22, parágrafo 2º da Lei nº 8.666/93, e suas alterações posteriores.



**Prefeitura Municipal de Porteiras**  
**Governo Municipal**  
CNPJ nº 07.654.114/0001-02



2.2 Poderão participar desta licitação firma individual ou sociedade comercial regularmente estabelecida neste país, que satisfaçam todas as condições deste Edital de Tomada de Preços, especificações e normas, de acordo com os anexos, parte integrantes do presente Edital, e ainda, que estejam devidamente inscritas junto a entidade de classe competente, compatível com o objeto da licitação, credenciada para a realização de obras de CONSTRUÇÃO CIVIL.

2.3 Não será admitida a participação dos interessados sob forma de consórcio.

2.4 Não poderá participar desta licitação empresa declarada inidônea por órgão ou entidade da administração direta, por autarquias, fundações e empresas públicas, sociedades de economia mista e por demais entidades controladas direta ou indiretamente pela União, Estados, Distrito Federal e Municípios.

2.5 A licitante que pretender se fazer representar nesta licitação, deverá entregar à Comissão, juntamente com os envelopes fechados original ou cópia autenticada de PROCURAÇÃO PARTICULAR com firma reconhecida em cartório, caso contrário, deverá ser apresentado documento que identifique a assinatura do outorgante, OU PÚBLICA, outorgando amplos e específicos poderes para o mandatário representar a licitante. Quando o representante for titular da empresa deverá entregar original ou cópia autenticada por cartório competente ou por Servidor da Administração do documento que comprove tal condição.

2.6 O Caderno do Edital completo poderá ser adquirido de forma gratuita no mesmo endereço referido no preâmbulo deste, de segunda à sexta-feira, de 08:00 às 12:00 horas ou ainda pelo endereços eletrônicos: [www.tce.ce.gov.br](http://www.tce.ce.gov.br) e [www.porteiras.ce.gov.br](http://www.porteiras.ce.gov.br).

2.7 Os documentos necessários á participação na presente licitação poderão ser apresentados em original, cópia autenticada por cartório competente ou publicação em órgão da imprensa oficial, não estando, poderão sê-lo por Servidor da Administração, mediante vistas ao documento original.

### **CAPITULO III – DA HABILITAÇÃO**

3.1 Para se habilitarem nesta licitação as licitantes deverão apresentar envelope fechado, tendo no frontispício os seguintes dizeres:

À Comissão Permanente de Licitação  
Prefeitura Municipal de Porteiras  
Tomada de Preços Nº 2022.03.29.1  
Envelope nº 01 - Documentos de Habilitação  
Razão Social do Licitante

3.2 O envelope nº 01 deverá conter os seguintes documentos a seguir relacionados, em original, por qualquer processo de cópia autenticada por cartório competente, ou por publicação da imprensa oficial, todos perfeitamente legíveis, dentro de seus prazos e validade, no dia e horário indicados:

3.2.1 Prova de Regularidade para com a Fazenda Federal (relativas à Dívida Ativa da União e Secretaria da Receita Federal);

3.2.2 Prova de Regularidade para com a Fazenda Estadual;

3.2.3 Prova de Regularidade para com a Fazenda Municipal;

3.2.4 Prova de Regularidade relativa à Seguridade Social (INSS);

3.2.5 Prova de Regularidade relativa ao Fundo de Garantia por Tempo de Serviço (FGTS);

3.2.6 Prova de Inscrição no Cadastro Nacional de Pessoas Jurídicas (CNPJ);



**Prefeitura Municipal de Porteiras**  
**Governo Municipal**  
CNPJ nº 07.654.114/0001-02

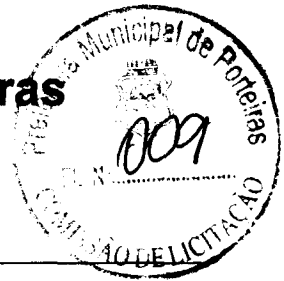

- 3.2.7 Prova de regularidade junto a Justiça do Trabalho mediante apresentação da Certidão Negativa de Débitos Trabalhistas (CNDT), emitida pelo Tribunal Superior do Trabalho - TST.
- 3.2.8 Registro Comercial, no caso de empresa individual, devidamente registrado na Junta Comercial da sede do licitante;
- 3.2.9 Ato constitutivo, estatuto ou contrato social em vigor, devidamente registrado na Junta Comercial da sede do licitante, em se tratando de sociedades comerciais, e, no caso de sociedades por ações, acompanhado de documentos de eleição de seus administradores;
- 3.2.10 Inscrição do ato constitutivo, no caso de sociedades civis, acompanhada de prova de diretoria em exercício;
- 3.2.11 Decreto de autorização, em se tratando de empresa ou sociedade estrangeira em funcionamento no País, e ato de registro ou autorização para funcionamento expedido pelo órgão competente, quando a atividade assim o exigir;
- 3.2.12 Comprovação de registro ou inscrição na entidade de classe competente, compatível com o objeto da licitação, e que conste seu(s) responsável(eis) técnico(s);
- 3.2.13 Balanço patrimonial e demonstrações contábeis do último exercício social, já exigíveis e apresentados na forma da lei, que comprovem a boa situação financeira da empresa, vedada a sua substituição por balancetes ou balanços provisórios, podendo ser atualizados por índices oficiais quando encerrado há mais de 03 (três) meses da data de apresentação da proposta, não sendo aceito sua substituição por quaisquer outros documentos;
- 3.2.14 Certidão Negativa de falência ou concordata expedida pelo distribuidor da sede da pessoa jurídica.
- 3.2.15 Comprovação de capital social mínimo de 10% (dez por cento) do valor estimado da Licitação. A comprovação poderá ser feita mediante a apresentação de qualquer documento legal que conste o valor do capital social da empresa licitante;
- 3.2.16 Comprovação de capacidade técnico-operacional para desempenho de atividade pertinente e compatível em características, quantidades e prazos com o objeto da licitação, sendo esta feita mediante a apresentação de atestados fornecidos por pessoas jurídicas de direito público ou privado, devendo tais atestados virem acompanhados das respectivas planilhas descritivas dos serviços executados, cuja(s) parcela(s) de maior relevância técnica e valor(es) significativo(s) tenha(m) sido as abaixo relacionadas, conforme Nota Técnica constante no Anexo I (Projetos e Planilhas e Orçamentárias):

- a) Pavimentação em pedra tosca c/ rejuntamento (agregado adquirido);**  
**b) Meio Fio Pré Moldado(0,07x0,30x1,00)m c/ rejuntamento;**

3.2.16.1 - O(s) atestado(s) exigido(s) no item anterior, somente será(ão) **ACEITO(S)**, se o(s) mesmo(s) vir(em) acompanhados da(s) certidão(ões) de acervo técnico (CAT) ou anotações/registros de responsabilidade técnica (ART/RRT) emitidas pelo conselho de fiscalização competente **em nome do profissional responsável pelos serviços executados relacionado no(s) referido(s) atestado(s);**

3.2.16.2 Não se admite a transferência do acervo técnico da pessoa física para a pessoa jurídica, para fins de comprovação de qualificação técnica em licitações públicas, pois a capacidade técnico-operacional (art. 30, inciso II, da Lei 8.666/1993) não se confunde com a capacidade técnico-profissional (art. 30, § 1º, inciso I, da Lei 8.666/1993), uma vez que a primeira considera aspectos





**Prefeitura Municipal de Porteiras**  
**Governo Municipal**  
CNPJ nº 07.654.114/0001-02



típicos da pessoa jurídica, como instalações, equipamentos e equipe, enquanto a segunda relaciona-se ao profissional que atua na empresa (**Acórdão 927/2021 Plenário/TCU**);

3.2.17 Comprovação de capacidade técnico-profissional, mediante possuir em seu quadro permanente, na data prevista para entrega da proposta, profissional responsável técnico, detentor de atestado(s) de responsabilidade técnica, devidamente registrado na entidade de classe competente, por execução de obra ou serviço de características semelhantes com o objeto da licitação, devendo tal(is) atestado(s) vir(em) acompanhado(s) das respectivas planilhas descritivas dos serviços executados, cuja(s) parcela(s) de maior relevância técnica e valor(es) significativo(s) tenha(m) sido as abaixo relacionadas, conforme Nota Técnica constante no Anexo I (Projetos e Planilhas e Orçamentárias):

- a) Pavimentação em pedra tosca c/ rejuntamento (agregado adquirido);**
- b) Meio Fio Pré Moldado(0,07x0,30x1,00)m c/ rejuntamento;**

3.2.17.1 Para comprovar que o profissional acima referido pertence ao quadro permanente da licitante, no caso de não ser sócio da mesma, deverá ser apresentada cópia da sua Carteira de Trabalho e Previdência Social - CTPS, acompanhada da cópia do Livro de Registro de Funcionários ou Contrato de Prestação de Serviços, com firmas das partes devidamente reconhecidas por cartório competente, caso contrário, deverá ser apresentado documento que identifique as assinaturas dos signatários;

3.2.17.2 Para fins de qualificação técnica, não serão aceitas certidões de acervo técnico sem atestado e sem estarem acompanhadas das respectivas planilhas descritivas dos serviços executados, bem como atestados emitidos por pessoas físicas;

3.2.18 Indicação das instalações e do aparelhamento e do pessoal técnico adequados e disponíveis para a realização do objeto da licitação, mediante a apresentação de relação explícita e da declaração formal de sua disponibilidade, nos termos do § 6º, do Art. 30, do Estatuto das Licitações;

3.2.19 Declaração de que a licitante se compromete a cumprir com todos os termos deste Edital, e caso venha a ser vencedora da presente Licitação, instalará Unidade de Apoio para execução dos serviços, com toda infraestrutura necessária no Município de Porteiras/CE;

3.2.20 Declaração emitida pela licitante de que não possui em seu quadro de pessoal, empregados menores de 18 (dezoito) anos em trabalho noturno, perigoso ou insalubre e menores de 16 (dezesesseis) anos em qualquer trabalho, salvo na condição de aprendiz a partir de 14 (quatorze) anos, nos termos do inciso XXXIII, do Art. 7º da Constituição Federal.

3.3 Os documentos de habilitação deverão ser apresentados em original ou por qualquer processo de cópia autenticada por cartório competente ou Servidor da Administração (mediante apresentação do documento original), estando perfeitamente legíveis sem conter borrões, rasuras, emendas ou entrelinhas, dentro do prazo de validade para aqueles cuja validade possa expirar.

3.3.1 Os Documentos que não tiverem prazo de validade declarado no próprio documento, da mesma forma que não conste previsão em legislação específica, os referidos deverão ter sido emitidos há, no máximo, 90 (noventa) dias, contados até a data da realização da licitação ou, se emitidos por prazo indeterminado, conforme legislação do órgão expedidor.

3.3.2. Ficam excluídos da validade de 90 (noventa) dias os atestados técnicos e comprovações de inscrições.

3.4 Somente será aceito o documento acondicionado no envelope nº 01, não sendo mitido posteriormente o recebimento de qualquer outro documento, nem a autenticação de cópia de



**Prefeitura Municipal de Porteiras**  
**Governo Municipal**  
CNPJ nº 07.654.114/0001-02



qualquer documento por Servidor da Administração, nem permitido à licitante fazer qualquer adendo em documento entregue à Comissão.

3.5 A documentação apresentada integrará os autos do processo e não será devolvida. A apresentação de quaisquer documentos através de cópias reprográficas sem a devida autenticação por cartório competente, publicação em Órgãos da Imprensa Oficial ou por Servidor da Administração, invalidará o documento, e, por consequência, inabilitará o licitante.

3.6 Caso a licitante seja Microempresa ou Empresa de Pequeno Porte deverá apresentar Declaração que comprove tal situação.

**ORIENTAÇÕES SOBRE A FASE DE HABILITAÇÃO:**

3.8 Na forma do que dispõe o Art. 42, da Lei Complementar nº 123, de 14 de dezembro de 2006, a comprovação da regularidade fiscal das microempresas (ME) e empresas de pequeno porte (EPP) somente será exigida para efeito de assinatura do contrato.

3.9 Para efeito do disposto no subitem acima, as microempresas (ME) e empresas de pequeno porte (EPP), por ocasião de participação neste procedimento licitatório, deverão apresentar toda a documentação exigida para efeito de comprovação de regularidade fiscal, mesmo que esta apresente alguma restrição.

3.10 Havendo alguma restrição na comprovação da regularidade fiscal, será assegurado o prazo de 05 (cinco) dias úteis, contado a partir do momento em que o proponente for declarado vencedor do certame, prorrogáveis por igual período, a critério da Administração Pública, para a regularização da documentação, pagamento ou parcelamento do débito, e emissão de eventuais certidões negativas ou positivas com efeito de certidão negativa.

3.11 A não regularização da documentação, no prazo previsto no subitem anterior, implicará decadência do direito à contratação, sem prejuízo das sanções previstas no Art. 81, da Lei nº 8.666/93, sendo facultado à Administração convocar os licitantes remanescentes, na ordem de classificação, para a assinatura do contrato, ou revogar a licitação.

3.12 Serão inabilitadas as licitantes que não atenderem às exigências desta Licitação referentes à fase de habilitação, bem como que apresentarem os documentos defeituosos em seu conteúdo e forma, e ainda, serão inabilitadas de forma superveniente as ME ou EPP que não apresentarem a regularização da documentação de Regularidade Fiscal no prazo definido acima.

**CAPITULO IV – DA PROPOSTA DE PREÇO**

4.1 A empresa licitante deverá entregar à Comissão, até a hora e dia previstos neste Edital, envelope fechado tendo no frontispício os seguintes dizeres:

À Comissão Permanente de Licitação  
Prefeitura Municipal de Porteiras  
Tomada de Preços Nº 2022.03.29.1  
Envelope nº 02 - Proposta de Preços  
Razão Social do Licitante

4.2 As propostas de preços deverão ser apresentadas em 02 (duas) vias em papel timbrado da própria empresa, sem emenda, rasuras ou entrelinhas, assinadas por representante legal e por responsável técnico da mesma a ser entregue a Comissão de Licitação em envelope fechado.

4.2.1 Na proposta de preços deverá constar os seguintes dados:

a) Identificação obrigatória dos preços apresentados para os serviços;



**Prefeitura Municipal de Porteiras**  
**Governo Municipal**  
CNPJ nº 07.654.114/0001-02

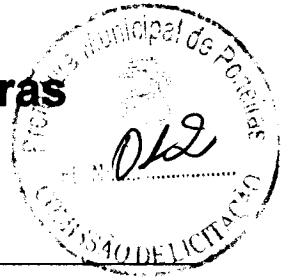

- b) Obras e Serviços a serem executados, iguais ao objeto desta licitação;
- c) Preço Global por quanto a licitante se compromete a executar as obras e serviços objeto desta Licitação, expressos em reais em algarismo e por extenso;
- d) Prazo de validade da Proposta, que será de, no mínimo, 60 (sessenta) dias;
- e) Prazo de execução dos serviços, que será de 06 (seis) meses.

4.2.2 A proposta de preços deverá vir munida de orçamento(s) detalhado(s), contendo a especificação do Grupo/Subgrupo/Serviço, a quantidade, a unidade, o preço unitário e o preço total, em algarismo, assim como da composição de todos os custos unitários dos serviços, do cronograma físico-financeiro da obra, do demonstrativo de taxa de Benefícios e Despesas Indiretas - BDI e da Planilha de Encargos Sociais, com suas devidas composições, devendo ser devidamente assinados pelo engenheiro responsável técnico da empresa proponente, sob pena desclassificação da mesma.

4.2.2.1 No caso de erro na coluna UNIDADE, a Comissão considerará como correta a Unidade expressa no Orçamento da Prefeitura Municipal de Porteiras para o item.

4.3 Os valores contidos nos orçamentos serão considerados em moeda corrente nacional (REAL) mesmo que não contenham o símbolo da moeda (R\$);

4.4 Os preços constantes do orçamento da licitante deverá conter apenas duas casas decimais após a vírgula, cabendo ao licitante proceder ao arredondamento ou desprezar os números após as duas casas decimais dos centavos.

4.5 Independente de declaração expressa, fica subentendida que no valor proposto estão incluídas todas as despesas necessárias à execução da obra, inclusive as relacionadas com:

4.5.1 materiais, equipamentos e mão-de-obra;

4.5.2 carga, transporte, descarga e montagem;

4.5.3 encargos sociais, trabalhistas, previdenciários e outros;

4.5.4 tributos, taxas e tarifas, emolumentos, licenças, alvarás, multas e/ou qualquer infrações;

4.5.5 seguros em geral, bem como encargos decorrentes de fenômenos da natureza, da infortunística e de responsabilidade civil para quaisquer danos e prejuízos causados à Contratante e/ou a terceiros, gerados direta ou indiretamente pela execução das obras e/ou serviços;

4.6 A obra será contratada por EMPREITADA POR MENOR PREÇO GLOBAL. Portanto os licitantes deverão verificar e calcular todas as quantidades dos serviços a serem executados.

**CAPITULO V – DO PROCESSAMENTO, RECEBIMENTO, ABERTURA E JULGAMENTO DOS ENVELOPES DE HABILITAÇÃO E DE PROPOSTAS DE PREÇOS**

5.1 Os envelopes 01 – Documentação de Habilitação e 02 – Proposta de Preços, todos fechados, serão recebidos pela Comissão no dia, hora e local definidos no preâmbulo deste Edital.

5.2 Após o Presidente da Comissão receber os envelopes 01 e 02 e declarar encerrado o prazo de recebimento dos envelopes, nenhum outro será recebido e nem serão aceitos documentos outros que não os existentes nos referidos envelopes.

5.3 Em seguida, serão abertos os envelopes contendo os documentos exigidos para fins de habilitação. A Comissão examinará os aspectos relacionados com a suficiência, a formalidade, a idoneidade e a validade dos documentos, além de conferir se as cópias porventura apresentadas estão devidamente autenticadas pelo Cartório competente. Os documentos para a habilitação, poderão ser apresentados em original, ou por qualquer processo de cópia devidamente autenticada em Cartório.

5.4 Os documentos de habilitação serão rubricados pelos membros da Comissão, em seguida postos à disposição dos prepostos das licitantes para que os examinem e os rubriquem.



**Prefeitura Municipal de Porteiras**  
**Governo Municipal**  
CNPJ nº 07.654.114/0001-02



5.5 A Comissão examinará possíveis apontamentos feitos por prepostos das licitantes, manifestando-se sobre o seu acatamento ou não.

5.6 Se presentes os prepostos das licitantes à sessão, o Presidente da Comissão fará diretamente a intimação dos atos relacionados com a habilitação e Inabilitação das licitantes, fundamentando a sua decisão registrando os fatos em ata. Caberá aos prepostos das licitantes declararem intenção de interpor recurso, a fim de que conste em ata e seja aberto o prazo recursal. Os autos do processo estarão com vista franqueada ao interessado na presença da Comissão.

5.7 Caso não estejam presentes à sessão os prepostos das licitantes, a intimação dos atos referidos no item anterior será feita através de publicação na Imprensa Oficial e em Jornal de Grande Circulação no Estado, iniciando-se no dia útil seguinte à publicação o prazo de 05 (cinco) dias úteis previsto em lei para a entrega à Comissão das razões e contra razões de recursos a serem interpostos pelos recorrentes. A sessão será suspensa.

5.8 Decorridos os prazos e proferida a decisão sobre os recursos interpostos, a Comissão marcará a data e horário em que dará prosseguimento ao procedimento licitatório, cuja comunicação às licitantes será feita com a antecedência mínima de 24 (vinte e quatro) horas da data marcada, através de publicação na Imprensa Oficial e em Jornal de Grande Circulação no Estado.

5.9 Inexistindo recurso, ou após proferida a decisão sobre recurso interposto, a Comissão dará prosseguimento ao procedimento licitatório. Inicialmente, será devolvido ao preposto da licitante inabilitada mediante recibo, o envelope fechado que diz conter a Proposta de Preços.

5.10 Na ausência de qualquer preposto de licitante, a Comissão manterá em seu poder o referido envelope, que deverá ser retirado pela licitante no prazo de 30 (trinta) dias contados da data referida no aviso que marca a data da sessão de prosseguimento do procedimento licitatório.

5.11 Será feita, em seguida, a abertura dos Envelope 02 das Licitantes habilitadas. A Comissão conferirá se foram entregues no referido envelope a Proposta e o Orçamento.

5.12 Em seguida, a Comissão iniciará o JULGAMENTO. Inicialmente, serão examinados os aspectos formais da Proposta e do Orçamento. O não atendimento a pelo menos uma das exigência deste Edital será motivo de DESCLASSIFICAÇÃO da proposta.

5.13 A Comissão fará, então, o ordenamento das propostas das demais licitantes não desclassificadas pela ordem crescente dos preços nelas apresentados.

5.14 A Comissão examinará, da licitante cuja proposta está em primeiro, e demais lugares, o Orçamento. Não sendo encontrados erros a Comissão declarará a licitante classificada em primeiro lugar como vencedora desta licitação.

5.15 Caso seja encontrado erro ou erros a Comissão promoverá desclassificação da proposta e fará a mesma verificação com relação à proposta da licitante que apresentou o segundo menor preço global e assim sucessivamente, observada a ordem crescente dos valores das propostas de preços, até que uma mesma empresa tenha sua Proposta de Preços e o Orçamento da conformidade com todos os requisitos do Edital.

5.16 A Comissão não considerará como erro as diferenças por ventura existentes nos centavos, decorrentes de operações aritméticas, desde que o somatório das diferenças nos centavos não ultrapasse o valor em real correspondente a 0,01 % do valor global do orçamento da licitante.

5.17 Caso duas ou mais licitantes que não tenham sido desclassificadas apresentem suas propostas com preços iguais, a Comissão fará sorteio para classificá-las, e adotará os procedimentos previstos neste capítulo, observado o disposto na Lei Complementar nº 123, de 14 de dezembro de 2006.



**Prefeitura Municipal de Porteiras**  
**Governo Municipal**  
CNPJ nº 07.654.114/0001-02



5.18 A Comissão, após os procedimentos previstos nos itens anteriores deste capítulo, suspenderá a sessão a fim de que seja lavrada Ata a ser assinada pelos membros da Comissão e pelos prepostos dos licitantes que participam da licitação.

5.19 Se presentes os prepostos das licitantes à sessão, o Presidente da Comissão fará diretamente a intimação dos atos relacionados com o julgamento das propostas, fundamentando a sua decisão e registrando os atos em ata. Caberá aos prepostos das licitantes se manifestarem sobre a intenção de interpor ou não recurso, a fim de que conste em ata e seja aberto o prazo recursal. Os autos do processo estarão com vista franqueada ao interessado ou interessados na presença da Comissão.

5.20 Caso não estejam presentes à sessão os prepostos das licitantes, a intimação dos atos referidos no item anterior será feita através de Publicação na Imprensa Oficial e em Jornal de Grande Circulação no Estado, iniciando-se no dia útil seguinte à publicação o prazo de 05 (cinco) dias úteis previsto em lei para a entrega a Comissão das razões de recursos a serem interpostos pelos recorrentes. A sessão será suspensa.

5.21 As dúvidas que surgirem durante as reuniões serão esclarecidas pelo Presidente da Comissão, na presença dos prepostos das licitantes.

5.22 À Comissão é assegurado o direito de suspender qualquer sessão e marcar seu reinício para outra ocasião, fazendo constar esta decisão da Ata dos trabalhos. No caso, os envelopes ainda não abertos deverão ser rubricados pelos membros e por, no mínimo, 2 (dois) prepostos de licitantes.

5.23 A Comissão poderá, para analisar os Documentos de Habilitação, as Propostas e os Orçamentos, solicitar pareceres técnicos e suspender a sessão para realizar diligências a fim de obter melhores subsídios para as suas decisões.

5.24 Todos os documentos ficam sob a guarda da Comissão Permanente de Licitação, até a conclusão do procedimento.

5.25 No caso de decretação de feriado que coincida com a data designada para entrega dos envelopes 01 e 02 e suas aberturas, esta licitação se realizará no primeiro dia útil subsequente, na mesma hora e mesmo local, podendo, no entanto, a Comissão definir outra data, horário e até local, fazendo a publicação e divulgação na mesma forma do início.

5.26 A Comissão não considerará qualquer oferta de vantagens não prevista neste Edital, nem preço ou vantagem baseada nas propostas das demais licitantes.

5.27 Ocorrendo discrepância entre qualquer preço numérico ou por extenso, prevalecerá este último.

5.28 Quando todas as licitantes forem inabilitadas ou todas as propostas forem desclassificadas, em não havendo intenção de interposição de recurso por parte de licitante, a Comissão poderá fixar às licitantes prazo de 08 (oito) dias úteis para a apresentação de nova documentação ou de outras propostas nos termos do art. 48 da Lei n.º 8.666/93.

5.29 Abertos os envelopes contendo as Propostas, após concluída a fase de habilitação, não cabe desclassificar a proposta por motivo relacionado com a habilitação, salvo em razão de fato superveniente ou só conhecido após o julgamento.

5.30 A Comissão verificará a existência de microempresas (ME) ou empresas de pequeno porte (EPP), para o cumprimento do constante na Lei Complementar nº 123/2006, procedendo na forma dos subitens abaixo.

5.31 Caso a proposta classificada em 1º lugar não seja ME ou EPP, a Comissão procederá de acordo com o seguinte:

5.31.1 Fica assegurada, como critério de desempate (Lei Complementar nº 123, de 14 de dezembro de 2006), preferência de contratação para as ME e EPP.





**Prefeitura Municipal de Porteiras**  
**Governo Municipal**  
CNPJ nº 07.654.114/0001-02

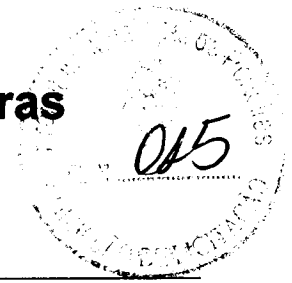

5.31.2 Entende-se por empate aquelas situações em que as propostas apresentadas pelas microempresas e empresas de pequeno porte sejam iguais ou até 10% (dez por cento) superiores à proposta melhor classificada, depois de ordenadas as propostas de preços em ordem crescente dos preços ofertados.

5.31.3 Para efeito do disposto no subitem 5.31.1, ocorrendo empate, a Comissão procederá da seguinte forma:

a) a microempresa ou empresa de pequeno porte melhor classificada poderá apresentar proposta de preço inferior àquela considerada vencedora do certame, situação em que será classificada em primeiro lugar e conseqüentemente declarada vencedora do certame;

b) não ocorrendo a contratação da microempresa ou empresa de pequeno porte, na forma da alínea anterior, serão convocadas as remanescentes que porventura se enquadrem na hipótese do subitem 5.31.2, na ordem classificatória, para o exercício do mesmo direito.

5.31.4 No caso de equivalência dos valores apresentados pelas microempresas e empresas de pequeno porte que se encontrem no intervalo estabelecido no subitem 5.31.2, será realizado sorteio entre elas para que se identifique aquela que primeiro poderá apresentar nova proposta de preços, que deverá ser registrada em ata.

5.31.5 Na hipótese de não contratação nos termos previstos no subitem acima, o objeto licitado será adjudicado em favor da proposta originalmente vencedora do certame.

5.31.6 Ocorrendo a situação prevista no subitem 5.31.3, a microempresa ou empresa de pequeno porte melhor classificada será convocada para apresentar nova proposta de preços após solicitação da Comissão. Todos os atos deverão constar da ata dos trabalhos.

## **CAPITULO VI – DO JULGAMENTO**

6.1 A Licitação será julgada com observância dos seguintes procedimentos:

6.1.1 Serão inabilitadas as licitantes que não apresentarem os documentos relacionados no Capítulo III do presente Edital.

6.1.2 A Comissão julgará as Propostas de Preços, atendendo sempre os critérios aqui estabelecidos, desclassificando as que não os satisfizerem.

6.1.3 Serão rejeitadas de pronto as propostas incompletas em virtude de omissão ou insuficiência de informações, aquelas que contenham limitação ou condição constantes com as disposições deste Edital, bem como, as que cotarem preços julgados excessivos, simbólicos, irrisórios ou de valor zero.

6.1.4 Não serão tomadas em considerações vantagens não previstas neste Edital, nem ofertas de redução sobre as demais propostas.

6.1.5 Será julgada vencedora a proposta de menor preço global apresentada para o objeto licitado.

6.1.6 Em caso de empate entre duas ou mais propostas, o vencedor será conhecido através de sorteio, observado o disposto na Lei Complementar nº 123, de 14 de dezembro de 2006.

## **CAPITULO VII – DA ADJUDICAÇÃO, DO PRAZO, DOS RECURSOS FINANCEIROS, DA FISCALIZAÇÃO, DO PAGAMENTO E DAS SANÇÕES**

7.1 A adjudicação do objeto dar-se-á com a assinatura do instrumento contratual até o 5º dia útil da convocação do licitante vencedor pela CONTRATANTE.

7.2 O prazo de execução dos serviços será de 05(cinco) meses, contados a partir do recebimento da 1ª ordem de serviços EXPEDIDA pela CONTRATANTE.



**Prefeitura Municipal de Porteiras**  
**Governo Municipal**  
CNPJ nº 07.654.114/0001-02



7.3 Os recursos financeiros, oriundos do Tesouro Municipal, são os previstos na seguinte dotação orçamentária:

Órgão	Unid. Orç.	Projeto/Atividade	Elemento de Despesa
09	01	15.451.0038.1.011.0000	4.4.90.51.00

7.4 Os serviços objeto da presente licitação serão fiscalizados pela Secretaria Municipal de Obras, a quem caberá atestar a execução dos serviços em certificados de medição que serão expedidos mensalmente até o 5º dia útil de cada mês.

7.5 A CONTRATANTE efetuará o pagamento a CONTRATADA pelos serviços executados, medidos e aprovados pela fiscalização conforme Certificado de Medição, em até 5 (cinco) dias úteis da apresentação e aprovação pela SECRETARIA DE INFRAESTRUTURA, acompanhado da Nota Fiscal e Recibo, diretamente na Tesouraria da Prefeitura Municipal de Porteiras.

7.5.1 No caso de atraso no pagamento das faturas, será devido juros de mora de 1% (um por cento) ao mês, havendo reivindicação da Contratada.

7.6 Independente das sanções Administrativas previstas na Lei n.º 8.666/93, e suas alterações posteriores, será aplicada multa de 10% (dez por cento) sobre o valor total da contratação em caso de recusa tácita ou expressa do licitante vencedor em assinar o contrato.

7.7 A inobservância das obrigações contratuais acarretará à Contratada além de Sanções Administrativas e Penais previstas na Lei nº 8.666/93 a aplicação das seguintes multas:

7.7.1 Multa de 0,5% (meio por cento) sobre o valor da ordem de serviços, por dia de paralisação injustificada dos serviços.

7.7.2 Multa de 0,5% (meio por cento) sobre o valor da ordem de serviços, por dia de atraso injustificado do início dos serviços.

7.7.3 Multa de 10% (dez por cento) sobre o valor total do contrato e proibição de contratação por um período de 2 (dois) anos, com a Prefeitura Municipal de Porteiras pela inexecução total ou parcial do contrato.

## **CAPITULO VIII – DAS OBRIGAÇÕES DA CONTRATADA**

8.1 A CONTRATADA estará obrigada a satisfazer aos requisitos e atender a todas as exigências e condições a seguir estabelecidas:

- Recrutar elementos habilitados e com experiência comprovada, fornecendo à CONTRATANTE relação nominal dos profissionais, contendo identidade e atribuição/especificação técnica.
- Executar os serviços através de pessoas idôneas, assumindo total responsabilidade por quaisquer danos ou falta que venham a cometer no desempenho de suas funções, podendo a CONTRATANTE solicitar a substituição daqueles, cuja conduta seja julgada inconveniente.
- Substituir os profissionais nos casos de impedimentos fortuitos, de maneira que não se prejudiquem o bom andamento e a boa prestação dos serviços.
- Facilitar a ação da FISCALIZAÇÃO na inspeção da obra, prestando, prontamente, os esclarecimentos que forem solicitados pela CONTRATANTE.
- Responder perante a CONTRATANTE, mesmo no caso de ausência ou omissão da FISCALIZAÇÃO, indenizando-a devidamente por quaisquer atos ou fatos lesivos aos seus interesses, que possam interferir na execução do contrato, quer sejam eles praticados por empregados, prepostos ou mandatários seus. A responsabilidade se estenderá a danos causados a terceiros, devendo a CONTRATADA adotar medidas preventivas contra esses danos, com fiel observância das normas emanadas das autoridades competentes e das disposições legais vigentes.



**Prefeitura Municipal de Porteiras**  
**Governo Municipal**  
CNPJ nº 07.654.114/0001-02



- f) Responder, perante as leis vigentes, pelo sigilo dos documentos manuseados, sendo que a CONTRATADA não deverá, mesmo após o término do CONTRATO, sem consentimento prévio por escrito da CONTRATANTE, fazer uso de quaisquer documentos ou informações relativas ao serviço, a não ser para fins de execução do CONTRATO.
- g) Pagar seus empregados no prazo previsto em lei, sendo também de sua responsabilidade o pagamento de todos os tributos que, direta ou indiretamente, incidam sobre a prestação dos serviços contratados inclusive as contribuições previdenciárias fiscais e parafiscais, FGTS, PIS, emolumentos, seguros de acidentes de trabalho, etc., ficando excluída qualquer solidariedade da CONTRATANTE, por eventuais autuações administrativas e/ou judiciais uma vez que a inadimplência da CONTRATADA com referência às suas obrigações não se transfere a CONTRATANTE.
- h) Disponibilizar, a qualquer tempo, toda documentação referente ao pagamento dos tributos, seguros, encargos sociais, trabalhistas e previdenciários relacionados com o objeto do CONTRATO.
- i) Responder, pecuniariamente, por todos os danos e/ou prejuízos que forem causados à União, Estado, Município ou terceiros, decorrentes da prestação dos serviços.
- j) Respeitar as normas de segurança e medicina do trabalho, previstas na Consolidação das Leis do Trabalho e legislação pertinente.
- k) Responsabilizar-se pela adoção das medidas necessárias à proteção ambiental e às precauções para evitar a ocorrência de danos ao meio ambiente e a terceiros, observando o disposto na legislação federal, estadual e municipal em vigor, inclusive a Lei nº 9.605, publicada no D.O.U de 13/02/98.
- l) Responsabilizar-se perante os órgãos e representantes do Poder Público e terceiros por eventuais danos ao meio ambiente causados por ação ou omissão sua, de seus empregados, prepostos ou contratados.
- m) Manter durante toda a execução dos serviços, em compatibilidade com as obrigações por ele assumidas, todas as condições de habilitação e qualificação exigidas na licitação.
- n) Prestar os serviços de acordo com os Projetos elaborados pela Secretaria Municipal de Obras.
- o) Responsabilizar-se pela conformidade, adequação, desempenho e qualidade dos serviços e bens, bem como de cada material, matéria-prima ou componente individualmente considerado, mesmo que não sejam de sua fabricação, garantindo seu perfeito desempenho.
- p) Registrar o Contrato decorrente desta licitação no CREA-CE (Conselho Regional de Engenharia e Agronomia do Ceará), na forma da Lei, e apresentar o comprovante de ART (Anotação de Responsabilidade Técnica) correspondente antes da apresentação da primeira fatura, perante a CONTRATANTE, sob pena de retardar o processo de pagamento.
- q) Aceitar nas mesmas condições contratuais, acréscimos ou supressões que se fizerem necessários na forma estabelecida no Art. 65, § 1º da Lei nº 8.666/93, alterada e consolidada.

## **CAPÍTULO IX – DAS OBRIGAÇÕES DA ADMINISTRAÇÃO**

9.1 A Administração obriga-se a:

- a) Exigir o fiel cumprimento do Edital e Contrato, bem como zelo na prestação dos serviços e o cumprimento dos prazos.
- b) Fazer o acompanhamento da execução dos serviços objeto do respectivo contrato, através da Secretaria Municipal de Obras.
- c) Efetuar o pagamento conforme previsto neste Instrumento e no respectivo Contrato.

## **CAPÍTULO X – DOS ACRÉSCIMOS OU SUPRESSÕES AO CONTRATO**

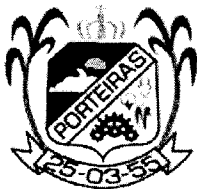

**Prefeitura Municipal de Porteiras**  
**Governo Municipal**  
CNPJ nº 07.654.114/0001-02



10.1 A Contratante reserva-se o direito de, a qualquer tempo, introduzir modificações ou alterações no projeto, plantas e especificações.

10.2 Caso as alterações ou modificações impliquem aumento ou diminuição dos serviços que tenham preços unitários cotados na proposta, valor respectivo, para efeito de pagamento ou abatimento, será apurado com base nas cotações apresentadas no orçamento.

10.3 Caso as alterações e ou modificações não tenham no orçamento da licitante os itens correspondentes com os seus respectivos preços unitários, serão utilizados os preços unitários constantes da tabela de preços utilizada pela Prefeitura Municipal de Porteiras.

10.4 À Prefeitura Municipal de Porteiras caberá o direito de promover acréscimos ou supressões nas obras ou serviços, que se fizerem necessários, até o limite correspondente a 25% (vinte e cinco por cento) do valor inicial do Contrato, mantendo-se as demais condições do contrato nos termos do Art. 65, parágrafo 1º, da Lei nº 8.666/93.

10.5 Caso haja acréscimo ou diminuição no volume dos serviços este será objeto de Termo Aditivo ao contrato, após o que será efetuado o pagamento, calculado nos termos do itens 10.2 e 10.3 deste Edital.

#### **CAPÍTULO XI – DOS RECURSOS**

11.1 Das decisões proferidas pela Comissão de Licitação caberão recursos nos termos do art. 109 da Lei n.º 8.666/93.

11.2 Os recursos deverão ser dirigidos ao Prefeito Municipal de Porteiras, interpostos mediante petição datilografada, devidamente arazoada subscrita pelo representante legal da recorrente, que comprovará sua condição como tal.

11.3 Os recursos relacionados com a habilitação e inabilitação da licitante e do julgamento das propostas deverão ser entregues ao Presidente ou a um dos Membros da Comissão de Licitação da Prefeitura Municipal de Porteiras, no devido prazo, não sendo conhecidos os interpostos fora dele.

11.4 Interposto, o recurso será comunicado aos demais licitantes, que poderão impugná-los no prazo de 05 (cinco) dias úteis.

11.5 Decidido o recurso pela Comissão, deverá ser enviado, devidamente informado, ao Secretário Ordenador da Despesa, que proferirá sua decisão.

11.6 Nenhum prazo de recurso se inicia ou corre sem que os autos do processo estejam com vista franqueada ao interessado.

11.7 Na contagem dos prazos excluir-se-á o dia do início e incluir-se-á o do vencimento, e considerar-se-ão os dias consecutivos, exceto quando for explicitamente disposto em contrário.

#### **CAPÍTULO XII – DAS DISPOSIÇÕES GERAIS**

12.1 A apresentação da proposta configura que o licitante tomou conhecimento de todas as informações e demais condições para o cumprimento das obrigações desta licitação.

12.2 À Contratada caberá toda e qualquer obrigação civil, penal e trabalhista decorrentes da execução do contrato.

12.3 A Contratada deverá registrar o contrato no CREA até 10 (dez) dias úteis após a sua assinatura.

12.4 A contratada se obriga a manter as condições de habilitação previstas no Edital de licitação, durante a execução do contrato.

12.5 A Comissão Permanente de Licitação atenderá aos interessados, no horário de 08:00 às 12:00 horas, de 2ª à 6ª feira, na sede da Prefeitura Municipal de Porteiras, sito na Rua Mestre Zuca, nº 16, Centro, Porteiras - CE, ou pelo telefone (88)3557-1254.

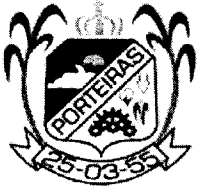

**Prefeitura Municipal de Porteiras**  
**Governo Municipal**  
CNPJ nº 07.654.114/0001-02



12.6 É facultada a Comissão de Licitação, em qualquer fase da licitação, promover diligências destinadas a esclarecer a instrução do processo.

12.7 Esta Licitação poderá ser anulada em qualquer tempo, desde que seja constatada ilegalidade no processo e/ou no seu julgamento, ou revogada por conveniência da Administração, por decisão fundamentada, em que fique evidenciada a notória relevância de interesse da Prefeitura Municipal de Porteiras, sem que caiba aos licitantes qualquer indenização.

12.8 A documentação apresentada para fins de habilitação fará parte dos autos da licitação e não será devolvida ao proponente.

12.9 A CONTRATANTE se reserva o direito de rescindir o Contrato, na forma da Lei.

12.10 A homologação da presente Licitação é da competência da CONTRATANTE, nos termos da Lei.

12.11 Os casos omissos deste Edital serão resolvidos pela Comissão de Licitação da Prefeitura Municipal de Porteiras, aplicando-se os dispositivos da Lei nº 8.666/93 e legislação complementar.

12.12 A Comissão de Licitação poderá conceder prazo de até 15 (quinze) minutos de tolerância para a participação de possíveis atrasados.

12.13 Das decisões da Comissão de Licitação, caberá recurso previsto no artigo 109 da Lei n.º 8.666/93, e suas alterações posteriores.

12.14 O Foro para dirimir quaisquer dúvidas oriundas da presente Licitação é o da Comarca de Porteiras - CE.

Porteiras/CE, 29 de Março de 2022.

  
**MARIA EDNA TAVARES DE LAVÔR**  
Presidente da Comissão de Licitação



**Prefeitura Municipal de Porteiras**  
**Governo Municipal**  
CNPJ nº 07.654.114/0001-02



## **ANEXO I**

### **PROJETO BÁSICO**

Tomada de Preços nº 2022.03.29.2

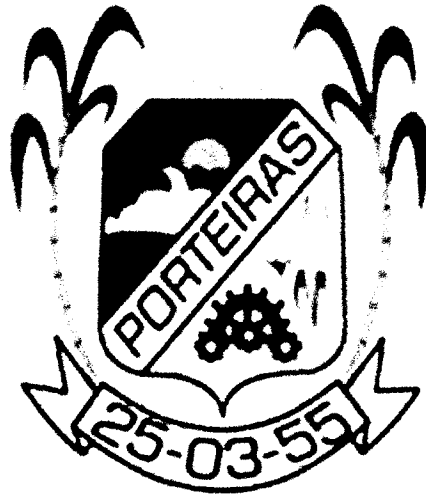

# PREFEITURA MUNICIPAL DE PORTEIRAS

*Projeto de Engenharia*

**OBRA:** CONSTRUÇÃO DE PAVIMENTAÇÃO EM PEDRA TOSCA COM  
REJUNTAMENTO, PARALELEPÍPEDO COM REJUNTAMENTO E EM  
CONCRETO ARMADO

**LOCALIZAÇÃO:** DIVERSAS LOCALIDADES DO MUNICÍPIO DE  
PORTEIRAS-CE

ALPHA PROJETOS DE ENGENHARIA LTDA  
MARÇO DE 2022



Anotação de Responsabilidade Técnica - ART  
Lei nº 6.496, de 7 de dezembro de 1977

**CREA-CE**

**ART OBRA / SERVIÇO**  
**Nº CE20220951795**

**Conselho Regional de Engenharia e Agronomia do Ceará**

INICIAL

**1. Responsável Técnico**

**EMERSON PATRICK ALVES MARTINS**

Título profissional: **ENGENHEIRO CIVIL**

RNP: **0615289819**

Registro: **0615289819CE**

Empresa contratada: **ALPHA PROJETOS DE ENGENHARIA LTDA - ME**

Registro: **0010495347-CE**

**2. Dados do Contrato**

Contratante: **PREFEITURA MUNICIPAL DE PORTEIRAS-CE.**

CPF/CNPJ: **07.654.114/0001-02**

**RUA MESTRE ZUCA**

Nº: **16**

Complemento:

Bairro: **CENTRO**

Cidade: **PORTEIRAS**

UF: **CE**

CEP: **63170000**

Contrato: **TP 2022.01.31.1**

Celebrado em: **09/03/2022**

Valor: **R\$ 5.000,00**

Tipo de contratante: **Pessoa Jurídica de Direito Público**

Ação Institucional: **NENHUMA - NÃO OPTANTE**

**3. Dados da Obra/Serviço**

**OUTROS DIVERSAS LOCALIDADES**

Nº: **S/Nº**

Complemento:

Bairro: **ZONA RURAL**

Cidade: **PORTEIRAS**

UF: **CE**

CEP: **63170000**

Data de Início: **09/03/2022**

Previsão de término: **09/03/2023**

Coordenadas Geográficas: **07°31'59.09"S, 39°7'5.54"W**

Finalidade: **Infraestrutura**

Código: **Não Especificado**

Proprietário: **PREFEITURA MUNICIPAL DE PORTEIRAS-CE.**

CPF/CNPJ: **07.654.114/0001-02**

**4. Atividade Técnica**

	Quantidade	Unidade
14 - Elaboração		
80 - Projeto > TRANSPORTES > INFRAESTRUTURA URBANA > DE PAVIMENTAÇÃO > #4.2.1.4 - EM PEDRA PARA VIAS URBANAS	1,00	un
80 - Projeto > TRANSPORTES > INFRAESTRUTURA URBANA > DE PAVIMENTAÇÃO > #4.2.1.3 - EM PARALELEPÍEDO PARA VIAS URBANAS	1,00	un
80 - Projeto > ESTRUTURAS > ESTRUTURAS DE CONCRETO E ARGAMASSA ARMADA > #2.1.1 - DE ESTRUTURA DE CONCRETO ARMADO	1,00	un
80 - Projeto > OBRAS HIDRÁULICAS E RECURSOS HÍDRICOS > SISTEMAS DE DRENAGEM PARA OBRAS CIVIS > DE SISTEMAS DE DRENAGEM PARA OBRAS CIVIS > #5.3.1.7 - MEIO-FIO	1,00	un
80 - Projeto > OBRAS HIDRÁULICAS E RECURSOS HÍDRICOS > SISTEMAS DE DRENAGEM PARA OBRAS CIVIS > DE SISTEMAS DE DRENAGEM PARA OBRAS CIVIS > #5.3.1.8 - SARJETA	1,00	un
35 - Elaboração de orçamento > TRANSPORTES > INFRAESTRUTURA URBANA > DE PAVIMENTAÇÃO > #4.2.1.4 - EM PEDRA PARA VIAS URBANAS	1,00	un
35 - Elaboração de orçamento > OBRAS HIDRÁULICAS E RECURSOS HÍDRICOS > SISTEMAS DE DRENAGEM PARA OBRAS CIVIS > DE SISTEMAS DE DRENAGEM PARA OBRAS CIVIS > #5.3.1.7 - MEIO-FIO	1,00	un
35 - Elaboração de orçamento > OBRAS HIDRÁULICAS E RECURSOS HÍDRICOS > SISTEMAS DE DRENAGEM PARA OBRAS CIVIS > DE SISTEMAS DE DRENAGEM PARA OBRAS CIVIS > #5.3.1.8 - SARJETA	1,00	un
35 - Elaboração de orçamento > TRANSPORTES > INFRAESTRUTURA URBANA > DE PAVIMENTAÇÃO > #4.2.1.3 - EM PARALELEPÍEDO PARA VIAS URBANAS	1,00	un
35 - Elaboração de orçamento > ESTRUTURAS > ESTRUTURAS DE CONCRETO E ARGAMASSA ARMADA > #2.1.1 - DE ESTRUTURA DE CONCRETO ARMADO	1,00	un

Após a conclusão das atividades técnicas o profissional deve proceder a baixa desta ART

**5. Observações**

ART DE PROJETO E ORÇAMENTO DA CONSTRUÇÃO DE PAVIMENTAÇÃO EM PEDRA TOSCA COM REJUNTAMENTO, PARALELEPÍEDO COM REJUNTAMENTO E EM CONCRETO ARMADO, COM LOCALIZAÇÃO EM DIVERSAS LOCALIDADES DO MUNICÍPIO DE PORTEIRAS-CE

**6. Declarações**

- Declaro que estou cumprindo as regras de acessibilidade previstas nas normas técnicas da ABNT, na legislação específica e no decreto n. 5296/2004.

**7. Entidade de Classe**

NENHUMA - NÃO OPTANTE

Emerson Patrick Alves Martins  
Engenheiro Civil CREA-CE 061528981-9  
RNP 061528981-9

A autenticidade desta ART pode ser verificada em: <https://crea-ce.sitac.com.br/publico/>, com a chave: yCZ7b  
Impresso em: 14/03/2022 às 13:48:28 por: , ip: 200.77.180.251







Anotação de Responsabilidade Técnica - ART  
Lei nº 6.496, de 7 de dezembro de 1977

**CREA-CE**

ART OBRA / SERVIÇO  
Nº CE20220951795

Conselho Regional de Engenharia e Agronomia do Ceará

Emerson Patrick Alves Martins  
Engenheiro Civil CREA/CE 527453  
RNP 061528981-9

INICIAL

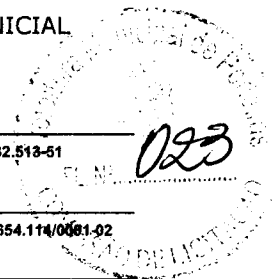

**8. Assinaturas**

Declaro serem verdadeiras as informações acima

Local \_\_\_\_\_ de \_\_\_\_\_ de \_\_\_\_\_  
data

EMERSON PATRICK ALVES MARTINS - CPF: 044.532.513-51

PREFEITURA MUNICIPAL DE PORTEIRAS-CE. - CNPJ: 07.654.114/0001-02

**9. Informações**

\* A ART é válida somente quando quitada, mediante apresentação do comprovante do pagamento ou conferência no site do Crea.

**10. Valor**

Valor da ART: **R\$ 88,78** Registrada em: **14/03/2022** Valor pago: **R\$ 88,78** Nosso Número: **8215241330**

A autenticidade desta ART pode ser verificada em: <https://crea-ce.sitac.com.br/publico/>, com a chave: yCZ7b  
Impresso em: 14/03/2022 às 13:48:28 por: , ip: 200.77.180.251





## NOTA TÉCNICA PARCELAS DE MAIOR RELEVÂNCIA

REFERÊNCIA: **CONSTRUÇÃO DE PAVIMENTAÇÃO EM PEDRA TOSCA COM REJUNTAMENTO, PARALELEPÍPEDO COM REJUNTAMENTO E EM CONCRETO ARMADO, LOCALIZADAS EM DIVERSAS LOCALIDADES DO MUNICÍPIO DE PORTEIRAS - CEARÁ.**

Esta presente nota técnica apresenta, baseada no projeto básico, memorial descritivo e planilha orçamentária em anexo, as parcelas de maior relevância para execução da obra, levando em consideração a importância técnica e financeira de tais serviços para a devida execução da referida obra, conforme **Artigo 30, inciso II, § 2º**, da Lei nº 8.666 de 21 de Junho de 1993.

**Art. 30.** A documentação relativa à qualificação técnica limitar-se-á a:

A comprovação de aptidão referida no inciso II do caput deste artigo, no caso das licitações pertinentes a obras e serviços, será feita por atestados fornecidos por pessoas jurídicas de direito público ou privado, devidamente registrados nas entidades profissionais competentes, limitadas as exigências a:

Capacitação técnico-profissional e técnico-operacional: comprovação do licitante de possuir em seu quadro permanente, na data prevista para entrega da proposta, profissional de nível superior ou outro devidamente reconhecido pela entidade competente, detentor de atestado de responsabilidade técnica por execução de obra ou serviço de características semelhantes, limitadas estas exclusivamente às parcelas de maior relevância e valor significativo do objeto da licitação, vedadas as exigências de quantidades mínimas ou prazos máximos;

Parcelas de maior relevância:

- PAVIMENTAÇÃO EM PEDRA TOSCA C/ REJUNTAMENTO (AGREGADO ADQUIRIDO);
- MEIO FIO PRÉ MOLDADO (0,07x0,30x1,00)m C/REJUNTAMENTO.

Com base no que foi apresentado, aguarda-se aprovação desta nota técnica.

Porteiras (CE), 14 de março de 2021.

**Emerson Patrick Alves Martins**  
Engenheiro Civil - CREA/CE 321456-D  
RNP 061528981-9



## MEMORIAL DESCRITIVO E ESPECIFICAÇÕES TÉCNICAS

### OBJETO:

O presente MEMORIAL DESCRITIVO E ESPECIFICAÇÕES TÉCNICAS têm como objetivo a CONSTRUÇÃO DE PAVIMENTAÇÃO EM PEDRA TOSCA COM REJUNTAMENTO, PARALELEPÍPEDO COM REJUNTAMENTO E EM CONCRETO ARMADO, COM LOCALIZAÇÃO EM DIVERSAS LOCALIDADES DO MUNICÍPIO DE PORTEIRAS – CEARÁ.

### **- DISPOSIÇÕES GERAIS:**

Fazem parte integrante deste, independente de transcrição, todas as normas, especificações e métodos da Associação Brasileira de Normas Técnicas (ABNT) que tenham relação com os serviços objeto do contrato.

Os serviços contratados serão executados, rigorosamente, de acordo com o Projeto e demais elementos referidos nele.

Todos os materiais bem como a mão de obra necessária serão fornecidos pelo construtor, sendo impugnados pela fiscalização todos os trabalhos que não satisfaçam as condições contratuais.

Ficará o construtor obrigado a demolir e refazer os trabalhos impugnados, ficando, por sua conta exclusiva, as despesas decorrentes dessas providências.

### **PROJETO:**

A execução das obras deverá obedecer integralmente e rigorosamente aos projetos, especificações e detalhes que serão fornecidos ao construtor com todas as características necessárias à perfeita execução dos serviços, projetos estruturais correrão por conta do construtor e as soluções encontradas no mesmo dependerá da aprovação da Fiscalização.

### **SERVIÇOS PRELIMINARES**

#### **PLACA DA OBRA**

A placa indicativa, medindo 3,00 x 2,00 m, será confeccionada em chapa zincada ou galvanizada, montada sobre moldura, com dizeres e desenhos a serem fornecidos pela fiscalização, será colocada no início do serviço da obra.

#### **LOCAÇÃO DA OBRA COM AUXÍLIO TOPOGRÁFICO**

Será de responsabilidade do Construtor a verificação do RN e alinhamento geral, de acordo com as posturas municipais em vigor quando do início das obras, devendo a fiscalização ser imediatamente avisado, a respeito de divergências porventura encontradas.

Após proceder a locação planialtimétrica da obra - marcação dos diferentes alinhamentos e pontos de nível - o Construtor fará a competente comunicação à fiscalização, a qual procederá às verificações e aferições que julgar oportunas.

A ocorrência de erro na locação da obra projetada implicará para o Construtor, na obrigação de proceder - por sua conta e nos prazos estipulados - as modificações, demolições e reposições que se

Engenheiro Civil  
RNP 061528981-9



tornarem necessárias, a juízo da fiscalização, ficando, além disso, sujeito as sanções, multas e penalidades aplicáveis em cada caso particular, de acordo com o Contrato.

## **MOVIMENTO DE TERRA**

### **Reconformação/Patrolagem Da Plataforma**

Nos locais onde serão executadas pavimentações em pedra tosca, serão previamente realizados os serviços de Raspagem e Regularização da estrada a ser pavimentada, utilizando equipamento mecânico com motoniveladora potência básica líquida (primeira marcha) 125 HP, peso bruto 13032 kg, largura da lâmina de 3,7 m ou similar.

## **FUNDAÇÕES E ESTRUTURAS**

### **Lastro de Concreto Regularizado:**

O concreto para regularização será utilizado na execução dos lastros para uniformizar os locais a receberem pavimentação em concreto armado. Neste caso, o FCK deverá ser 10 Mpa, nas dimensões conforme projeto – lançamento adensamento e acabamento, devendo ser usado o traço de 1:3:6 (cimento, areia grossa e brita), e espessura mínima de 5cm.

O concreto poderá ser preparado no próprio canteiro, de forma mecânica, obedecendo à homogeneização da mistura de todos os componentes necessários (brita, areia, cimento e água) respeitando-se um tempo mínimo de amassamento.

### **Concretagem de Laje e Radier Com FCK 25 Mpa:**

O concreto para vibração será utilizado na execução piso ou laje sobre solo. Neste caso, o FCK deverá ser 25 Mpa, para espessura de 15cm ou conforme projeto – lançamento adensamento e acabamento, devendo ser usado o traço de 1:2:3 (cimento, areia grossa e brita).

O concreto poderá ser preparado no próprio canteiro, de forma mecânica, obedecendo à homogeneização da mistura de todos os componentes necessários (brita, areia, cimento e água) respeitando-se um tempo mínimo de amassamento.

Antes de ser feito o lançamento do concreto, as formas de madeira deverão estar limpas e abundantemente molhadas. Após o lançamento, deve-se iniciar o devido adensamento do concreto por meio de vibrador mecânico. Enquanto o concreto não atingir a resistência satisfatória, este deverá ser protegido contra agentes prejudiciais tais como mudança de temperatura, chuva forte, impactos e vibrações.

### **Armação de Aço CA-50 Média:**

As armaduras principais das lajes (positiva e negativa) serão executada em aço CA-50 média. Cuidados especiais deverão ser tomados quanto ao recobrimento da armadura pelo concreto que deve ser de

EMERSON FERREIRA  
Engenheiro Civil CREA/CE 321456  
RNP 051528981-9



pelo menos 2,5 cm, ou conforme projeto estrutural. O detalhamento das armaduras assim como suas posições nos elementos de concreto armado está detalhado na prancha do projeto estrutural.

### **Armação de Aço CA-60 Média:**

A armadura intermediária das lajes será executada em aço CA-60 média. Serão posicionadas treliças, entre as armaduras positiva e negativa, com finalidade construtiva de espaçar as armaduras. O tipo e dimensões das treliças utilizadas para a armadura construtiva intermediária estão detalhados na prancha do projeto estrutural.

### **Forma para Superestrutura:**

As formas deverão ser executadas em chapa compensada de madeira, com espessura de 10mm. As juntas entre as formas devem ser bem fechadas de modo a impedir o vazamento da nata de cimento. As formas deverão receber reforços em seus travamentos para que não ocorram desvios verticais quando da concretagem, devendo estar alinhadas e niveladas antes de receber as armaduras.

As caixarias deverão ter suas dimensões conferidas e limpas. Deverão ser usados espaçadores nas formas de modo a se garantir os cobrimentos mínimos nas armaduras de 2,5 cm. Antes da concretagem as formas deverão ser umedecidas. Para a desforma utilizar cunhas de madeira de modo a evitar a utilização de pé-de-cabra. O reaproveitamento das formas será permitido até 5 vezes, desde que estejam limpas e não apresentem saliências ou deformações.

### **Montagem e Desmontagem de formas e Escoramento:**

O dimensionamento das formas deverá ser efetuado de forma a evitar possíveis deformações em consequência de fatores ambientais ou que venham a ser provocados pelo adensamento do concreto fresco.

Antes do início da concretagem, as formas deverão estar limpas e estanques, de modo a evitar eventuais fugas de pasta.

Em peças estreitas e altas será necessária a abertura de pequenas janelas, na parte inferior da fôrma, para facilitar a limpeza.

As formas deverão ser molhadas até a saturação a fim de evitar a absorção de água de emassamento do concreto.

Os produtos antiaderentes, destinados a facilitar a desmoldagem, serão aplicados na superfície da fôrma antes da colocação da armadura.

O escoramento deverá ser projetado de modo a não sofrer, sob a ação do peso próprio, do peso da estrutura e das cargas acidentais que possa durante a execução da obra, deformações prejudiciais a forma da estrutura ou que possam causar esforços no concreto na fase de endurecimento.

Não será admitido pontaletes de madeira com diâmetro ou menor lado de seção retangular, inferior a 5cm para madeiras duras e 7cm para madeiras moles.

Deverão ser tomadas as precauções necessárias para evitar recalques prejudiciais provocados no solo ou na parte da estrutura que suporta o escoramento, pelas cargas por este transmitida.

Emerson Patrick Alves Martins  
Engenheiro Civil - CREA/CE 321456  
RNP 061528981-9



O teor da umidade natural da madeira deverá ser compatível com o tempo a decorrer entre a execução das formas e do escoramento e a concretagem da estrutura.

Cada pontaleta de madeira só poderá ter uma emenda, qual não deverá ser feita no terço médio do seu comprimento. Nas emendas, os topos das duas peças e emendas deverão ser planos e normais ao eixo comum. Deverão ser afixadas com sobrejuntas em toda a volta das emendas.

Será objetivo de particular cuidado a execução das formas curvas. As formas serão apoiadas sobre cambotas de madeira, pré-fabricada.

## **PAVIMENTAÇÃO**

### **Pavimentação em Pedra Tosca e em Paralelepípedo:**

As pedras a serem utilizadas para esse fim deverão ter as seguintes características:

- Serão extraídas de rochas eruptivas, tais como Granitos, Sienitos, Dioritos, Gabros, Basaltos, Dibasaitos, etc;
- A resistência a compressão será igual ou superior a 50 Mpa;
- Serão resistentes, duráveis limpas e isentas de fendas ou outras imperfeições.

### **Coxim de Areia**

A areia escolhida para esse serviço deverá ser grossa, lavada e livre de materiais orgânicos e ácidos, e terá e altura mínima de 0,15 m.

## **DRENAGEM SUPERFICIAL**

### **Meio-Fio em Concreto Moldado In Loco**

Os Meios-fios serão em concreto pré-moldado com dimensões de (07x30)cm (largura x altura). Após a execução da escavação, os meios-fios serão locados de forma nivelada e alinhada sendo posteriormente confeccionados em concreto com resistência 10 Mpa.

### **Sarjeta em Concreto**

Será executada sarjeta em concreto simples com espessura de 10 cm e largura de 35 cm, conforme o projeto.

## **SERVIÇOS DIVERSOS**

### **Limpeza final**

Deverão ser cumpridos todos os prazos e os serviços entregues totalmente limpos e em perfeitas condições.

Emerson Patrick Alves Martins  
Engenheiro Civil CREA/CE 321456  
RNP 061528981-9



OBRA: CONSTRUÇÃO DE PAVIMENTAÇÃO EM PEDRA TOSCA COM REJUNTAMENTO, PARALELEPIPEDO  
COM REJUNTAMENTO E EM CONCRETO ARMADO  
LOCALIZAÇÃO: DIVERSAS LOCALIDADES DO MUNICÍPIO DE PORTEIRAS-CE

Fórmula do BDI:

$$BDI = \frac{(1 + AC + S + R + G)(1 + DF)(1 + L)}{(1 - I)} - 1$$

COMPOSIÇÃO DE BDI		
COD	DESCRIÇÃO	%
<b>Despesas Indiretas</b>		
AC	Administração Central	3,80
DF	Despesas financeiras	1,02
R	Riscos	1,00
<b>Benefício</b>		
S + G	Garantia/seguros	0,75
L	Lucro	5,33
<b>Impostos</b>		
I	Impostos	10,15
	PIS	0,65
	COFINS	3,00
	ISS	2,00
	CPRB ( 4,5%, Apenas quando tiver desoneração INSS)	4,50
	<b>TOTAL DOS IMPOSTOS</b>	<b>10,15</b>
	<b>BDI =</b>	<b>25,00%</b>

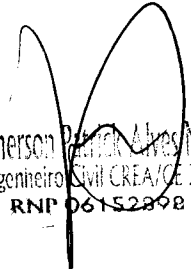
  
Emerson Patrick Alves Martins  
Engenheiro Civil CREA/CE 321456  
RNP 061528981-9



OBRA: CONSTRUÇÃO DE PAVIMENTAÇÃO EM PEDRA TOSCA COM REJUNTAMENTO, PARALELEPÍPEDO COM REJUNTAMENTO E EM CONCRETO ARMADO

LOCALIZAÇÃO: DIVERSAS LOCALIDADES DO MUNICÍPIO DE PORTEIRAS-CE

**ENCARGOS SOCIAIS DA CONSTRUÇÃO CIVIL - TABELA SEINFRA 27.1 COM DESONERAÇÃO**

GRUPO A	ENCARGOS SOCIAIS BÁSICOS	HORISTA(%)
A1	INSS	0,00
A2	SESI	1,50
A3	SENAI	1,00
A4	INCRA	0,20
A5	SEBRAE	0,60
A6	Salário Educação	2,50
A7	Seguro Contra Acidentes de Trabalho	3,00
A8	FGTS	8,00
A9	SECONCI	0,00
	<b>TOTAL</b>	<b>16,80</b>

GRUPO B	ENCARGOS SOCIAIS TRABALHISTAS	HORISTA(%)
B1	Repouso Semanal Remunerado	17,84
B2	Feridos	3,71
B3	Auxílio - Enfermidade	0,87
B4	13º Salário	10,80
B5	Licença Paternidade	0,07
B6	Faltas Justificadas	0,72
B7	Dias de Chuvas	1,55
B8	Auxílio Acidente de Trabalho	0,11
B9	Férias Gozadas	8,71
B10	Salário Maternidade	0,03
	<b>TOTAL</b>	<b>44,41</b>

GRUPO C	ENCARGOS SOCIAIS INDENIZATÓRIOS	HORISTA(%)
C1	Aviso Prévio Indenizado	5,40
C2	Aviso Prévio Trabalhado	0,13
C3	Férias Indenizadas	4,85
C4	Depósito Rescisão Sem Justa Causa	3,90
C5	Indenização Adicional	0,45
	<b>TOTAL</b>	<b>14,73</b>

GRUPO D	INCIDÊNCIAS CUMULATIVAS	HORISTA(%)
D1	Reincidência de Grupo A sobre Grupo B	7,46
D2	Reincidência de Grupo A sobre Aviso Prévio Trabalhado e Reincidência do FGTS sobre Aviso Prévio Indenizado	0,45
	<b>TOTAL</b>	<b>7,91</b>

**TOTAL DOS ENCARGOS SOCIAIS (A + B + C + D) 83,85%**

Emerson Patrício Alves Martins  
Engenheiro CIVIL CREANCE 521456  
RNP 061528981-9





OBRA: CONSTRUÇÃO DE PAVIMENTAÇÃO EM PEDRA TOSCA COM REJUNTAMENTO, PARALELEPÍEDO COM REJUNTAMENTO E EM CONCRETO ARMADO  
LOCALIZAÇÃO: DIVERSAS LOCALIDADES DO MUNICÍPIO DE PORTEIRAS-CE

### MEMÓRIA DE CÁLCULO

1.0 - SÍTIO VIEIRA							
LOCAÇÃO							
TRECHOS	COM. LADO ESQUERDO	COM. LADO DIREITO	COM. TOTAL MÉDIA	LARGURA INICIAL	LARGURA FINAL	LARGURA MÉDIA	ÁREA TOTAL (M2)
1	200,00	200,00	200,00	5,00	5,00	5,00	1.000,00
2	200,00	200,00	200,00	5,00	6,00	5,50	1.100,00
ÁREA LOCAÇÃO:							2.100,00

PAVIMENTAÇÃO							
TRECHOS	COM. LADO ESQUERDO	COM. LADO DIREITO	COM. TOTAL MÉDIA	LARGURA INICIAL	LARGURA FINAL	LARGURA MÉDIA	ÁREA TOTAL (M2)
1	200,00	200,00	200,00	4,30	4,30	4,30	860,00
2	200,00	200,00	200,00	4,30	5,30	4,80	960,00
ÁREA DA PAVIMENTAÇÃO:							1.820,00

MEIO - FIO			
TRECHOS	COM. LADO ESQUERDO	COM. LADO DIREITO	PERÍMETRO (M)
1	200,00	200,00	400,00
2	200,00	200,00	400,00
FECHAMENTO	5,00	-	5,00
COMPRIMENTO TOTAL DO MEIO FIO:			805,00

SARJETA			
SARJETA RUA SEM DENOMINAÇÃO OFICIAL 01			
TRECHOS	COM. LADO ESQUERDO	COM. LADO DIREITO	PERÍMETRO (M)
1	200,00	200,00	400,00
2	200,00	200,00	400,00
COMPRIMENTO TOTAL DA SARJETA:			800,00

#### DADOS DA OBRA:

ATL = ÁREA TOTAL DA LOCAÇÃO =	2.100,00 m <sup>2</sup>
ATP = ÁREA TOTAL DA PAVIMENTAÇÃO =	1.820,00 m <sup>2</sup>
CTM = COMPRIMENTO TOTAL DE MEIO FIO =	805,00 m
CTS = COMPRIMENTO TOTAL DE SARJETA =	800,00 m

Emerson Patrício Alves Martins  
Engenheiro Civil CREA/CE 321456  
RNP 061528981-9



**OBRA: CONSTRUÇÃO DE PAVIMENTAÇÃO EM PEDRA TOSCA COM REJUNTAMENTO, PARALELEPÍEDO COM REJUNTAMENTO E EM CONCRETO ARMADO**  
**LOCALIZAÇÃO: DIVERSAS LOCALIDADES DO MUNICÍPIO DE PORTEIRAS-CE**

### MEMÓRIA DE CÁLCULO

#### 1.1.0 SERVIÇOS PRELIMINARES

1.1.2 PLACA DA OBRA = PO

PO = ÁREA DA PLACA DA OBRA (3,00 x 2,00) 6,00 m<sup>2</sup>

1.1.3 LOCAÇÃO DA OBRA = LO

LO = ATL

ATL = ÁREA TOTAL DA LOCAÇÃO = 2.100,00 m<sup>2</sup>

**LO = LOCAÇÃO DA OBRA = 2.100,00 m<sup>2</sup>**

#### 1.2.0 MOVIMENTO DE TERRA

1.2.1 REGULARIZAÇÃO DO SUBLEITO = RS

RS = ALT

ATL = ÁREA TOTAL DA LOCAÇÃO = 2.100,00 m<sup>2</sup>

**RS = REGULARIZAÇÃO DO SUBLEITO = 2.100,00 m<sup>2</sup>**

#### 1.3.0 PAVIMENTAÇÃO

1.3.1 PAVIMENTAÇÃO EM PEDRA TOSCA COM REJUNTAMENTO = PPTR

PPTR = ATP

ATP = ÁREA TOTAL DA PAVIMENTAÇÃO = 1.820,00 m<sup>2</sup>

**PPTR = PAVIMENTAÇÃO EM PEDRA TOSCA = 1.820,00 m<sup>2</sup>**

1.3.2 MEIO-FIO EM CONCRETO = MFC

MFC = EMFP

EMFP = EXTENSÃO DE MEIO-FIO = 805,00 m

**MFC = MEIO-FIO EM CONCRETO = 805,00 m**

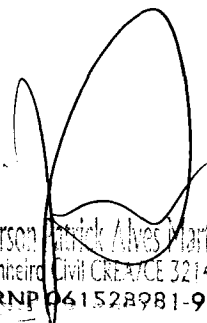
  
Emerson André Alves Martins  
Engenheiro Civil CRE-7/CE 321456  
RNP 061528981-9



**OBRA: CONSTRUÇÃO DE PAVIMENTAÇÃO EM PEDRA TOSCA COM REJUNTAMENTO, PARALELEPÍPEDO COM REJUNTAMENTO E EM CONCRETO ARMADO**

**LOCALIZAÇÃO: DIVERSAS LOCALIDADES DO MUNICÍPIO DE PORTEIRAS-CE**

### MEMÓRIA DE CÁLCULO

1.3.3 ESCAVAÇÃO MANUAL = ESC

ESC = (CTS x LGE x ESP)

CTS = COMPRIMENTO TOTAL DE SARJETA À EXECUTAR = 800,00 m

LGE = LARGURA DA ESCAVAÇÃO = 0,35 m

ESP = ESPESSURA DA ESCAVAÇÃO = 0,10 m

**ESC = ESCAVAÇÃO MANUAL = 28,00 m<sup>3</sup>**

1.3.4 SARJETA = SJ

SJ = (CTS x LGS x ESP) =

CTS = COMPRIMENTO TOTAL DE SARJETA = (VER PLANTAS EM ANEXO) = 800,00 m

LGS = LARGURA DA SARJETA = 0,35 m

ESP = ESPESSURA DA SARJETA EM CONCRETO 0,10 m

**SJ = SARJETA EM CONCRETO = 28,00 m<sup>3</sup>**

1.4.0 DIVERSOS

1.4.1 LIMPEZA GERAL = LG

LG = ATL

ATL = ÁREA TOTAL DA LOCAÇÃO = (VER PLANTAS EM ANEXO) = 2.100,00 m<sup>2</sup>

**LG = LIMPEZA GERAL = 2.100,00 m<sup>2</sup>**

2.0 - SÍTIO CANCELA							
LOCAÇÃO							
TRECHOS	COM. LADO ESQUERDO	COM. LADO DIREITO	COM.TOTAL MÉDIA	LARGURA INICIAL	LARGURA FINAL	LARGURA MÉDIA	ÁREA TOTAL (M2)
1	90,00	90,00	90,00	5,00	5,00	5,00	450,00
2	71,00	71,00	71,00	5,00	5,00	5,00	355,00
3	74,00	74,00	74,00	5,00	5,00	5,00	370,00
<b>ÁREA LOCAÇÃO:</b>							<b>1.175,00</b>

Emerson Pinheiro Alves Cavittis  
Engenheiro Civil - CREA/CE 221456  
RNP 061528981-9

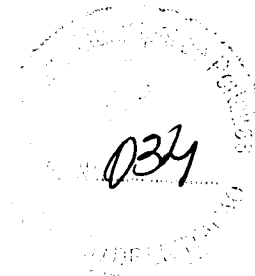

OBRA: CONSTRUÇÃO DE PAVIMENTAÇÃO EM PEDRA TOSCA COM REJUNTAMENTO, PARALELEPÍPEDO COM REJUNTAMENTO E EM CONCRETO ARMADO

LOCALIZAÇÃO: DIVERSAS LOCALIDADES DO MUNICÍPIO DE PORTEIRAS-CE

#### MEMÓRIA DE CÁLCULO

PAVIMENTAÇÃO							
TRECHOS	COM. LADO ESQUERDO	COM. LADO DIREITO	COM. TOTAL MÉDIA	LARGURA INICIAL	LARGURA FINAL	LARGURA MÉDIA	ÁREA TOTAL (M2)
1	90,00	90,00	90,00	4,30	4,30	4,30	387,00
2	71,00	71,00	71,00	4,30	4,30	4,30	305,30
3	74,00	74,00	74,00	4,30	4,30	4,30	318,20
ÁREA DA PAVIMENTAÇÃO:							1.010,50

MEIO - FIO			
TRECHOS	COM. LADO ESQUERDO	COM. LADO DIREITO	PERIMETRO (M)
1	90,00	90,00	180,00
2	71,00	71,00	142,00
3	74,00	74,00	148,00
FECHAMENTO	-	-	-
COMPRIMENTO TOTAL DO MEIO FIO:			470,00

SARJETA			
SARJETA RUA SEM DENOMINAÇÃO OFICIAL 01			
TRECHOS	COM. LADO ESQUERDO	COM. LADO DIREITO	PERIMETRO (M)
1	90,00	90,00	180,00
2	71,00	71,00	142,00
3	74,00	74,00	148,00
COMPRIMENTO TOTAL DA SARJETA:			470,00

#### DADOS DA OBRA:

ATL = ÁREA TOTAL DA LOCAÇÃO =	1.175,00 m <sup>2</sup>
ATP = ÁREA TOTAL DA PAVIMENTAÇÃO =	1.010,50 m <sup>2</sup>
CTM = COMPRIMENTO TOTAL DE MEIO FIO =	470,00 m
CTS = COMPRIMENTO TOTAL DE SARJETA =	470,00 m

Emerson Pinheiro Alves Martins  
Engenheiro Civil CREA/CE 721456  
RNP 061528981-9



**OBRA: CONSTRUÇÃO DE PAVIMENTAÇÃO EM PEDRA TOSCA COM REJUNTAMENTO, PARALELEPÍPEDO COM REJUNTAMENTO E EM CONCRETO ARMADO**  
**LOCALIZAÇÃO: DIVERSAS LOCALIDADES DO MUNICÍPIO DE PORTEIRAS-CE**

### MEMÓRIA DE CÁLCULO

#### 2.1.0 SERVIÇOS PRELIMINARES

##### 2.1.1 LOCAÇÃO DA OBRA = LO

LO = ATL

ATL = ÁREA TOTAL DA LOCAÇÃO = 1.175,00 m<sup>2</sup>

**LO = LOCAÇÃO DA OBRA = 1.175,00 m<sup>2</sup>**

#### 2.2.0 MOVIMENTO DE TERRA

##### 2.2.1 REGULARIZAÇÃO DO SUBLEITO = RS

RS = ATL

ATL = ÁREA TOTAL DA LOCAÇÃO = 1.175,00 m<sup>2</sup>

**RS = REGULARIZAÇÃO DO SUBLEITO = 1.175,00 m<sup>2</sup>**

#### 2.3.0 PAVIMENTAÇÃO

##### 2.3.1 PAVIMENTAÇÃO EM PEDRA TOSCA COM REJUNTAMENTO = PPTR

PPTR = ATP

ATP = ÁREA TOTAL DA PAVIMENTAÇÃO = 1.010,50 m<sup>2</sup>

**PPTR = PAVIMENTAÇÃO EM PEDRA TOSCA = 1.010,50 m<sup>2</sup>**

##### 2.3.2 MEIO-FIO EM CONCRETO = MFC

MFC = EMFP

EMFP = EXTENSÃO DE MEIO-FIO = 470,00 m

**MFC = MEIO-FIO EM CONCRETO = 470,00 m**

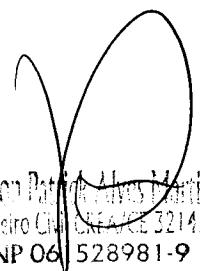
  
Emerson Patrício Alves Martins  
Engenheiro Civil - CREA/CE 321456  
RNP 061528981-9



**OBRA: CONSTRUÇÃO DE PAVIMENTAÇÃO EM PEDRA TOSCA COM REJUNTAMENTO, PARALELEPÍPEDO COM REJUNTAMENTO E EM CONCRETO ARMADO**

**LOCALIZAÇÃO: DIVERSAS LOCALIDADES DO MUNICÍPIO DE PORTEIRAS-CE**

### MEMÓRIA DE CÁLCULO

#### 2.3.3 ESCAVAÇÃO MANUAL = ESC

ESC = (CTS x LGE x ESP)

CTS = COMPRIMENTO TOTAL DE SARJETA À EXECUTAR = 470,00 m

LGE = LARGURA DA ESCAVAÇÃO = 0,35 m

ESP = ESPESSURA DA ESCAVAÇÃO = 0,10 m

**ESC = ESCAVAÇÃO MANUAL = 16,45 m<sup>3</sup>**

#### 2.3.4 SARJETA = SJ

SJ = (CTS x LGS x ESP) =

CTS = COMPRIMENTO TOTAL DE SARJETA = ( VER PLANTAS EM ANEXO ) = 470,00 m

LGS = LARGURA DA SARJETA = 0,35 m

ESP = ESPESSURA DA SARJETA EM CONCRETO 0,10 m

**SJ = SARJETA EM CONCRETO = 16,45 m<sup>3</sup>**

#### 2.4.0 DIVERSOS

##### 2.4.1 LIMPEZA GERAL = LG

LG = ATL

ATL = ÁREA TOTAL DA LOCAÇÃO = (VER PLANTAS EM ANEXO) = 1.175,00 m<sup>2</sup>

**LG = LIMPEZA GERAL = 1.175,00 m<sup>2</sup>**

3.0 - SÍTIO BARRIGUDA							
LOCAÇÃO							
TRECHOS	COM. LADO ESQUERDO	COM. LADO DIREITO	COM. TOTAL MÉDIA	LARGURA INICIAL	LARGURA FINAL	LARGURA MÉDIA	ÁREA TOTAL (M2)
1	108,00	108,00	108,00	6,00	6,00	6,00	648,00
2	100,00	100,00	100,00	3,00	4,00	3,50	350,00
3	137,00	137,00	137,00	5,00	5,00	5,00	685,00
4	190,00	190,00	190,00	3,00	3,00	3,00	570,00
5	205,00	205,00	205,00	3,00	3,00	3,00	615,00
<b>ÁREA LOCAÇÃO:</b>							<b>2.868,00</b>

Emerson Roberto de Menezes  
Engenheiro Civil CREA/CE 321426  
RNP 061528981-9



OBRA: CONSTRUÇÃO DE PAVIMENTAÇÃO EM PEDRA TOSCA COM REJUNTAMENTO, PARELELEPÍEDO COM REJUNTAMENTO E EM CONCRETO ARMADO

LOCALIZAÇÃO: DIVERSAS LOCALIDADES DO MUNICÍPIO DE PORTEIRAS-CE

MEMÓRIA DE CÁLCULO

PAVIMENTAÇÃO							
TRECHOS	COM. LADO ESQUERDO	COM. LADO DIREITO	COM. TOTAL MÉDIA	LARGURA INICIAL	LARGURA FINAL	LARGURA MÉDIA	ÁREA TOTAL (M2)
1	108,00	108,00	108,00	5,30	5,30	5,30	572,40
2	100,00	100,00	100,00	2,30	3,30	2,80	280,00
3	137,00	137,00	137,00	4,30	4,30	4,30	589,10
4	190,00	190,00	190,00	2,30	2,30	2,30	437,00
5	205,00	205,00	205,00	2,30	2,30	2,30	471,50
ÁREA DA PAVIMENTAÇÃO:							2.350,00

MEIO - FIO			
TRECHOS	COM. LADO ESQUERDO	COM. LADO DIREITO	PERIMETRO (M)
1	108,00	108,00	216,00
2	100,00	100,00	200,00
3	137,00	137,00	274,00
4	190,00	190,00	380,00
5	205,00	205,00	410,00
FECHAMENTO	8,00	-	8,00
COMPRIMENTO TOTAL DO MEIO FIO:			1.488,00

SARJETA			
SARJETA RUA SEM DENOMINAÇÃO OFICIAL 01			
TRECHOS	COM. LADO ESQUERDO	COM. LADO DIREITO	PERIMETRO (M)
1	108,00	108,00	216,00
2	100,00	100,00	200,00
3	137,00	137,00	274,00
4	190,00	190,00	380,00
5	205,00	205,00	410,00
COMPRIMENTO TOTAL DA SARJETA:			1.480,00

DADOS DA OBRA:

ATL = ÁREA TOTAL DA LOCAÇÃO =	2.868,00 m <sup>2</sup>
APR = ÁREA TOTAL DE PAVIMENTAÇÃO A RETIRAR E RECOMPOR = TR2 + TR4 =	717,00 m <sup>2</sup>
ATP = ÁREA TOTAL DA PAVIMENTAÇÃO NOVA = TR1 + TR3 + TR5 =	1.633,00 m <sup>2</sup>
CTM = COMPRIMENTO TOTAL DE MEIO FIO =	1.488,00 m
CTS = COMPRIMENTO TOTAL DE SARJETA =	1.480,00 m

Emerson Patrick Alves Martins  
Engenheiro Civil - CREA/CE 521456  
RNP 06 528981-9



**OBRA: CONSTRUÇÃO DE PAVIMENTAÇÃO EM PEDRA TOSCA COM REJUNTAMENTO, PARALELEPÍPEDO COM REJUNTAMENTO E EM CONCRETO ARMADO**  
**LOCALIZAÇÃO: DIVERSAS LOCALIDADES DO MUNICÍPIO DE PORTEIRAS-CE**

### MEMÓRIA DE CÁLCULO

#### 3.1.0 SERVIÇOS PRELIMINARES

##### 3.1.1 LOCAÇÃO DA OBRA = LO

LO = ATL

ATL = ÁREA TOTAL DA LOCAÇÃO = 2.868,00 m<sup>2</sup>

**LO = LOCAÇÃO DA OBRA = 2.868,00 m<sup>2</sup>**

##### 3.1.2 RETIRADA DE PAVIMENTAÇÃO = RP

RP = APR

APR = ÁREA TOTAL DE PAVIMENTAÇÃO A RETIRAR E RECOMPOR = TR2 + TR4 = 717,00 m<sup>2</sup>

**RP = RETIRADA DE PAVIMENTAÇÃO = 717,00 m<sup>2</sup>**

#### 3.2.0 MOVIMENTO DE TERRA

##### 3.2.1 REGULARIZAÇÃO DO SUBLEITO = RS

RS = ATL

ATL = ÁREA TOTAL DA LOCAÇÃO = 2.868,00 m<sup>2</sup>

**RS = REGULARIZAÇÃO DO SUBLEITO = 2.868,00 m<sup>2</sup>**

#### 3.3.0 PAVIMENTAÇÃO

##### 3.3.1 PAVIMENTAÇÃO EM PEDRA TOSCA COM REJUNTAMENTO = PPTR

PPTR = ATP

ATP = ÁREA TOTAL DA PAVIMENTAÇÃO = 1.633,00 m<sup>2</sup>

**PPTR = PAVIMENTAÇÃO EM PEDRA TOSCA = 1.633,00 m<sup>2</sup>**

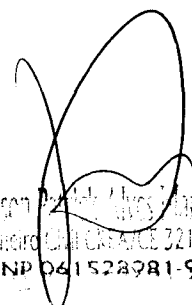
  
Emerson Bezerra Alves Cavalcini  
Engenheiro Civil - CREA/CE 321456  
RNP 041528981-9



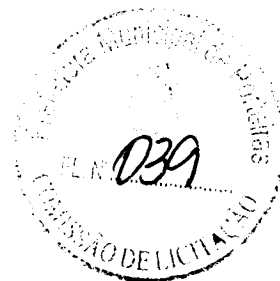

**OBRA: CONSTRUÇÃO DE PAVIMENTAÇÃO EM PEDRA TOSCA COM REJUNTAMENTO, PARALELEPÍPEDO COM REJUNTAMENTO E EM CONCRETO ARMADO**  
**LOCALIZAÇÃO: DIVERSAS LOCALIDADES DO MUNICÍPIO DE PORTEIRAS-CE**

#### MEMÓRIA DE CÁLCULO

##### 3.3.2 PAVIMENTAÇÃO A RECOMPOR = PR

PR = RP

RP = RETIRADA DE PAVIMENTAÇÃO = 717,00 m<sup>2</sup>

**PR = PAVIMENTAÇÃO A RECOMPOR = 717,00 m<sup>2</sup>**

##### 3.3.3 MEIO-FIO EM CONCRETO = MFC

MFC = EMFP

EMFP = EXTENSÃO DE MEIO-FIO = 1.488,00 m

**MFC = MEIO-FIO EM CONCRETO = 1.488,00 m**

##### 3.3.4 ESCAVAÇÃO MANUAL = ESC

ESC = (CTS x LGE x ESP)

CTS = COMPRIMENTO TOTAL DE SARJETA À EXECUTAR = 1.480,00 m

LGE = LARGURA DA ESCAVAÇÃO = 0,35 m

ESP = ESPESSURA DA ESCAVAÇÃO = 0,10 m

**ESC = ESCAVAÇÃO MANUAL = 51,80 m<sup>3</sup>**

##### 3.3.5 SARJETA = SJ

SJ = (CTS x LGS x ESP) =

CTS = COMPRIMENTO TOTAL DE SARJETA = ( VER PLANTAS EM ANEXO ) = 1.480,00 m

LGS = LARGURA DA SARJETA = 0,35 m

ESP = ESPESSURA DA SARJETA EM CONCRETO 0,10 m

**SJ = SARJETA EM CONCRETO = 51,80 m<sup>3</sup>**

#### 3.4.0 DIVERSOS

##### 3.4.1 LIMPEZA GERAL = LG

LG = ATL

ATL = ÁREA TOTAL DA LOCAÇÃO = (VER PLANTAS EM ANEXO) = 2.868,00 m<sup>2</sup>

**LG = LIMPEZA GERAL = 2.868,00 m<sup>2</sup>**

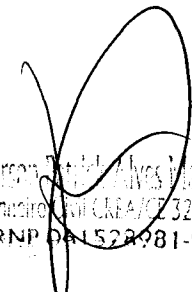
  
Emerson Antônio Alves Martins  
Engenheiro Civil CREA/CZ 321456  
RNP 041528981-9



OBRA: CONSTRUÇÃO DE PAVIMENTAÇÃO EM PEDRA TOSCA COM REJUNTAMENTO, PARALELEPÍPEDO COM REJUNTAMENTO E EM CONCRETO ARMADO

LOCALIZAÇÃO: DIVERSAS LOCALIDADES DO MUNICÍPIO DE PORTEIRAS-CE

### MEMÓRIA DE CÁLCULO

#### 4.0 - SÍTIO FREI JORGE

LOCAÇÃO							
TRECHOS	COM. LADO ESQUERDO	COM. LADO DIREITO	COM.TOTAL MÉDIA	LARGURA INICIAL	LARGURA FINAL	LARGURA MÉDIA	ÁREA TOTAL (M2)
1	90,00	90,00	90,00	3,00	5,00	4,00	360,00
2	10,00	10,00	10,00	5,00	8,00	6,50	65,00
3	100,00	100,00	100,00	4,00	4,00	4,00	400,00
<b>ÁREA LOCAÇÃO:</b>							<b>825,00</b>

PAVIMENTAÇÃO							
TRECHOS	COM. LADO ESQUERDO	COM. LADO DIREITO	COM.TOTAL MÉDIA	LARGURA INICIAL	LARGURA FINAL	LARGURA MÉDIA	ÁREA TOTAL (M2)
1	90,00	90,00	90,00	2,30	4,30	3,30	297,00
2	10,00	10,00	10,00	4,30	7,30	5,80	58,00
3	100,00	100,00	100,00	3,30	3,30	3,30	330,00
<b>ÁREA DA PAVIMENTAÇÃO:</b>							<b>685,00</b>

MEIO - FIO			
TRECHOS	COM. LADO ESQUERDO	COM. LADO DIREITO	PERIMETRO (M)
1	90,00	90,00	180,00
2	10,00	10,00	20,00
3	100,00	100,00	200,00
FECHAMENTO	4,00	8,00	12,00
<b>COMPRIMENTO TOTAL DO MEIO FIO:</b>			<b>412,00</b>

SARJETA			
SARJETA RUA SEM DENOMINAÇÃO OFICIAL 01			
TRECHOS	COM. LADO ESQUERDO	COM. LADO DIREITO	PERIMETRO (M)
1	90,00	90,00	180,00
2	10,00	10,00	20,00
3	100,00	100,00	200,00
<b>COMPRIMENTO TOTAL DA SARJETA:</b>			<b>400,00</b>

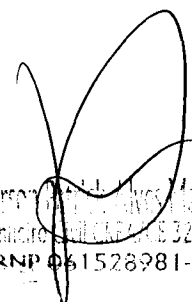
  
Emerson  
Engenheiro  
RNP 061528981-9



**OBRA: CONSTRUÇÃO DE PAVIMENTAÇÃO EM PEDRA TOSCA COM REJUNTAMENTO, PARALELEPÍPEDO COM REJUNTAMENTO E EM CONCRETO ARMADO**

**LOCALIZAÇÃO: DIVERSAS LOCALIDADES DO MUNICÍPIO DE PORTEIRAS-CE**

### MEMÓRIA DE CÁLCULO

#### DADOS DA OBRA:

<b>ATL = ÁREA TOTAL DA LOCAÇÃO =</b>	<b>825,00 m<sup>2</sup></b>
<b>ATP = ÁREA TOTAL DA PAVIMENTAÇÃO =</b>	<b>685,00 m<sup>2</sup></b>
<b>CTM = COMPRIMENTO TOTAL DE MEIO FIO =</b>	<b>412,00 m</b>
<b>CTS = COMPRIMENTO TOTAL DE SARJETA =</b>	<b>400,00 m</b>

#### 4.1.0 SERVIÇOS PRELIMINARES

##### 4.1.1 LOCAÇÃO DA OBRA = LO

LO = ATL

ATL = ÁREA TOTAL DA LOCAÇÃO = 825,00 m<sup>2</sup>

LO = LOCAÇÃO DA OBRA = 825,00 m<sup>2</sup>

#### 4.2.0 MOVIMENTO DE TERRA

##### 4.2.1 REGULARIZAÇÃO DO SUBLEITO = RS

RS = ALT

ATL = ÁREA TOTAL DA LOCAÇÃO = 825,00 m<sup>2</sup>

RS = REGULARIZAÇÃO DO SUBLEITO = 825,00 m<sup>2</sup>

#### 4.3.0 PAVIMENTAÇÃO

##### 4.3.1 PAVIMENTAÇÃO EM PEDRA TOSCA COM REJUNTAMENTO = PPTR

PPTR = AT

ATP = ÁREA TOTAL DA PAVIMENTAÇÃO = 685,00 m<sup>2</sup>

PPTR = PAVIMENTAÇÃO EM PEDRA TOSCA = 685,00 m<sup>2</sup>

##### 4.3.2 MEIO-FIO EM CONCRETO = MFC

MFC = EMFP

EMFP = EXTENSÃO DE MEIO-FIO = 412,00 m

MFC = MEIO-FIO EM CONCRETO = 412,00 m

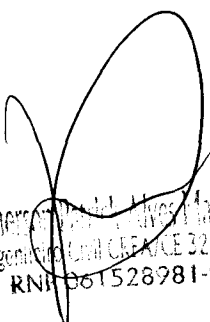
  
Emerson José Alves Martins  
Engenheiro Civil CREA 321456  
RNI 061528981-9



**OBRA: CONSTRUÇÃO DE PAVIMENTAÇÃO EM PEDRA TOSCA COM REJUNTAMENTO, PARALELEPÍEDO COM REJUNTAMENTO E EM CONCRETO ARMADO**

**LOCALIZAÇÃO: DIVERSAS LOCALIDADES DO MUNICÍPIO DE PORTEIRAS-CE**

### MEMÓRIA DE CÁLCULO

#### 4.3.3 ESCAVAÇÃO MANUAL = ESC

ESC = (CTS x LGE x ESP)

CTS = COMPRIMENTO TOTAL DE SARJETA Á EXECUTAR = 400,00 m

LGE = LARGURA DA ESCAVAÇÃO = 0,35 m

ESP = ESPESSURA DA ESCAVAÇÃO = 0,10 m

**ESC = ESCAVAÇÃO MANUAL = 14,00 m³**

#### 4.3.4 SARJETA = SJ

SJ = (CTS x LGS x ESP) =

CTS = COMPRIMENTO TOTAL DE SARJETA = ( VER PLANTAS EM ANEXO ) = 400,00 m

LGS = LARGURA DA SARJETA = 0,35 m

ESP = ESPESSURA DA SARJETA EM CONCRETO 0,10 m

**SJ = SARJETA EM CONCRETO = 14,00 m³**

#### 4.4.0 DIVERSOS

##### 4.4.1 LIMPEZA GERAL = LG

LG = ATL

ATL = ÁREA TOTAL DA LOCAÇÃO = (VER PLANTAS EM ANEXO) = 825,00 m²

**LG = LIMPEZA GERAL = 825,00 m²**

5.0 - SÍTIO SERROTE							
LOCAÇÃO							
TRECHOS	COM. LADO ESQUERDO	COM. LADO DIREITO	COM.TOTAL MÉDIA	LARGURA INICIAL	LARGURA FINAL	LARGURA MÉDIA	ÁREA TOTAL (M2)
1	110,00	110,00	110,00	6,00	6,00	6,00	660,00
2	100,00	100,00	100,00	6,00	6,00	6,00	600,00
<b>ÁREA LOCAÇÃO:</b>							<b>1.260,00</b>

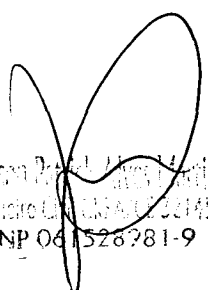
  
Empresa Proj. e Serv. Técnicos  
Engenheiro Civil CREA 001/001406  
RNP 061528281-9



**OBRA: CONSTRUÇÃO DE PAVIMENTAÇÃO EM PEDRA TOSCA COM REJUNTAMENTO, PARALELEPÍPEDO COM REJUNTAMENTO E EM CONCRETO ARMADO**  
**LOCALIZAÇÃO: DIVERSAS LOCALIDADES DO MUNICÍPIO DE PORTEIRAS-CE**

**MEMÓRIA DE CÁLCULO**

PAVIMENTAÇÃO							
TRECHOS	COM. LADO ESQUERDO	COM. LADO DIREITO	COM. TOTAL MÉDIA	LARGURA INICIAL	LARGURA FINAL	LARGURA MÉDIA	ÁREA TOTAL (M2)
1	110,00	110,00	110,00	5,30	5,30	5,30	583,00
2	100,00	100,00	100,00	5,30	5,30	5,30	530,00
<b>ÁREA DA PAVIMENTAÇÃO:</b>							<b>1.113,00</b>

MEIO - FIO			
TRECHOS	COM. LADO ESQUERDO	COM. LADO DIREITO	PERIMETRO (M)
1	110,00	110,00	220,00
2	100,00	100,00	200,00
FECHAMENTO	12,00	12,00	24,00
<b>COMPRIMENTO TOTAL DO MEIO FIO:</b>			<b>444,00</b>

SARJETA			
SARJETA RUA SEM DENOMINAÇÃO OFICIAL 01			
TRECHOS	COM. LADO ESQUERDO	COM. LADO DIREITO	PERIMETRO (M)
1	110,00	110,00	220,00
2	100,00	100,00	200,00
<b>COMPRIMENTO TOTAL DA SARJETA:</b>			<b>420,00</b>

**DADOS DA OBRA:**

<b>ATL = ÁREA TOTAL DA LOCAÇÃO =</b>	<b>1.260,00 m²</b>
<b>ATP = ÁREA TOTAL DA PAVIMENTAÇÃO =</b>	<b>1.113,00 m²</b>
<b>CTM = COMPRIMENTO TOTAL DE MEIO FIO =</b>	<b>444,00 m</b>
<b>CTS = COMPRIMENTO TOTAL DE SARJETA =</b>	<b>420,00 m</b>

**5.1.0 SERVIÇOS PRELIMINARES**

5.1.1 LOCAÇÃO DA OBRA = LO

LO = ATL

ATL = ÁREA TOTAL DA LOCAÇÃO = 1.260,00 m²

LO = LOCAÇÃO DA OBRA = 1.260,00 m²

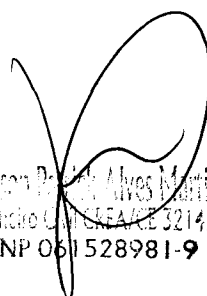
  
Emerson Roberto Alves Martins  
Engenheiro Civil - CREA/CE 321456  
RNP 0611528981-9



**OBRA: CONSTRUÇÃO DE PAVIMENTAÇÃO EM PEDRA TOSCA COM REJUNTAMENTO, PARALELEPÍPEDO COM REJUNTAMENTO E EM CONCRETO ARMADO**  
**LOCALIZAÇÃO: DIVERSAS LOCALIDADES DO MUNICÍPIO DE PORTEIRAS-CE**

### MEMÓRIA DE CÁLCULO

#### 5.2.0 MOVIMENTO DE TERRA

##### 5.2.1 REGULARIZAÇÃO DO SUBLEITO = RS

RS = ALT

ATL = ÁREA TOTAL DA LOCAÇÃO = 1.260,00 m<sup>2</sup>

**RS = REGULARIZAÇÃO DO SUBLEITO = 1.260,00 m<sup>2</sup>**

#### 5.3.0 PAVIMENTAÇÃO

##### 5.3.1 PAVIMENTAÇÃO EM PEDRA TOSCA COM REJUNTAMENTO = PPTR

PPTR = AT

ATP = ÁREA TOTAL DA PAVIMENTAÇÃO = 1.113,00 m<sup>2</sup>

**PPTR = PAVIMENTAÇÃO EM PEDRA TOSCA = 1.113,00 m<sup>2</sup>**

##### 5.3.2 MEIO-FIO EM CONCRETO = MFC

MFC = EMFP

EMFP = EXTENSÃO DE MEIO-FIO = 444,00 m

**MFC = MEIO-FIO EM CONCRETO = 444,00 m**

##### 5.3.3 ESCAVAÇÃO MANUAL = ESC

ESC = (CTS x LGE x ESP)

CTS = COMPRIMENTO TOTAL DE SARJETA À EXECUTAR = 420,00 m

LGE = LARGURA DA ESCAVAÇÃO = 0,35 m

ESP = ESPESSURA DA ESCAVAÇÃO = 0,10 m

**ESC = ESCAVAÇÃO MANUAL = 14,70 m<sup>3</sup>**

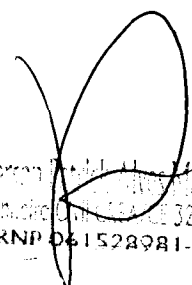
  
Emerson Fátima de Araújo  
Engenheiro Civil - CREA/CE 321456  
RNP 061528981-9



OBRA: CONSTRUÇÃO DE PAVIMENTAÇÃO EM PEDRA TOSCA COM REJUNTAMENTO, PARALELEPÍPEDO COM REJUNTAMENTO E EM CONCRETO ARMADO  
LOCALIZAÇÃO: DIVERSAS LOCALIDADES DO MUNICÍPIO DE PORTEIRAS-CE

#### MEMÓRIA DE CÁLCULO

5.3.4 SARJETA = SJ

SJ = (CTS x LGS x ESP) =

CTS = COMPRIMENTO TOTAL DE SARJETA = (VER PLANTAS EM ANEXO) = 420,00 m  
LGS = LARGURA DA SARJETA = 0,35 m  
ESP = ESPESSURA DA SARJETA EM CONCRETO 0,10 m

**SJ = SARJETA EM CONCRETO = 14,70 m³**

5.4.0 DIVERSOS

5.4.1 LIMPEZA GERAL = LG

LG = ATL

ATL = ÁREA TOTAL DA LOCAÇÃO = (VER PLANTAS EM ANEXO) = 1.260,00 m²

**LG = LIMPEZA GERAL = 1.260,00 m²**

6.0 - SÍTIO JATOBÁ							
LOCAÇÃO							
TRECHOS	COM. LADO ESQUERDO	COM. LADO DIREITO	COM.TOTAL MÉDIA	LARGURA INICIAL	LARGURA FINAL	LARGURA MÉDIA	ÁREA TOTAL (M2)
1	15,00	15,00	15,00	8,00	5,00	6,50	97,50
2	335,00	335,00	335,00	5,00	5,00	5,00	1.675,00
<b>ÁREA LOCAÇÃO:</b>							<b>1.772,50</b>

PAVIMENTAÇÃO							
TRECHOS	COM. LADO ESQUERDO	COM. LADO DIREITO	COM.TOTAL MÉDIA	LARGURA INICIAL	LARGURA FINAL	LARGURA MÉDIA	ÁREA TOTAL (M2)
1	15,00	15,00	15,00	7,30	4,30	5,80	87,00
2	335,00	335,00	335,00	4,30	4,30	4,30	1.440,50
<b>ÁREA DA PAVIMENTAÇÃO:</b>							<b>1.527,50</b>

Emerson D. de A. Silva  
Engenheiro Civil - CREA/CE 024436  
RNP 061528981-9



OBRA: CONSTRUÇÃO DE PAVIMENTAÇÃO EM PEDRA TOSCA COM REJUNTAMENTO, PARALELEPÍPEDO COM REJUNTAMENTO E EM CONCRETO ARMADO

LOCALIZAÇÃO: DIVERSAS LOCALIDADES DO MUNICÍPIO DE PORTEIRAS-CE

#### MEMÓRIA DE CÁLCULO

MEIO - FIO			
TRECHOS	COM. LADO ESQUERDO	COM. LADO DIREITO	PERIMETRO (M)
1	15,00	15,00	30,00
2	335,00	335,00	670,00
FECHAMENTO	8,00	5,00	13,00
COMPRIMENTO TOTAL DO MEIO FIO:			713,00

SARJETA			
SARJETA RUA SEM DENOMINAÇÃO OFICIAL 01			
TRECHOS	COM. LADO ESQUERDO	COM. LADO DIREITO	PERIMETRO (M)
1	15,00	15,00	30,00
2	335,00	335,00	670,00
COMPRIMENTO TOTAL DA SARJETA:			700,00

#### DADOS DA OBRA:

ATL = ÁREA TOTAL DA LOCAÇÃO =	1.772,50 m <sup>2</sup>
ATP = ÁREA TOTAL DA PAVIMENTAÇÃO =	1.527,50 m <sup>2</sup>
CTM = COMPRIMENTO TOTAL DE MEIO FIO =	713,00 m
CTS = COMPRIMENTO TOTAL DE SARJETA =	700,00 m

#### 6.1.0 SERVIÇOS PRELIMINARES

##### 6.1.1 LOCAÇÃO DA OBRA = LO

LO = ATL

ATL = ÁREA TOTAL DA LOCAÇÃO = 1.772,50 m<sup>2</sup>

LO = LOCAÇÃO DA OBRA = 1.772,50 m<sup>2</sup>

Engenheiro Pleno de Engenharia Civil  
Engenheiro de Engenharia Civil  
RNP 061528981-9



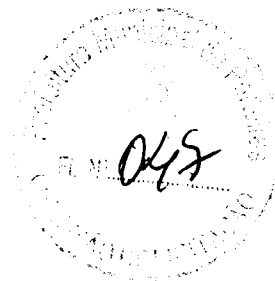

**OBRA: CONSTRUÇÃO DE PAVIMENTAÇÃO EM PEDRA TOSCA COM REJUNTAMENTO, PARALELEPIPEDO COM REJUNTAMENTO E EM CONCRETO ARMADO**

**LOCALIZAÇÃO: DIVERSAS LOCALIDADES DO MUNICÍPIO DE PORTEIRAS-CE**

### MEMÓRIA DE CÁLCULO

#### 6.2.0 MOVIMENTO DE TERRA

##### 6.2.1 REGULARIZAÇÃO DO SUBLEITO = RS

RS = ALT

ATL = ÁREA TOTAL DA LOCAÇÃO = 1.772,50 m<sup>2</sup>

RS = REGULARIZAÇÃO DO SUBLEITO = 1.772,50 m<sup>2</sup>

#### 6.3.0 PAVIMENTAÇÃO

##### 6.3.1 PAVIMENTAÇÃO EM PEDRA TOSCA COM REJUNTAMENTO = PPTR

PPTR = AT

ATP = ÁREA TOTAL DA PAVIMENTAÇÃO = 1.527,50 m<sup>2</sup>

PPTR = PAVIMENTAÇÃO EM PEDRA TOSCA = 1.527,50 m<sup>2</sup>

##### 6.3.2 MEIO-FIO EM CONCRETO = MFC

MFC = EMFP

EMFP = EXTENSÃO DE MEIO-FIO = 713,00 m

MFC = MEIO-FIO EM CONCRETO = 713,00 m

##### 6.3.3 ESCAVAÇÃO MANUAL = ESC

ESC = (CTS x LGE x ESP)

CTS = COMPRIMENTO TOTAL DE SARJETA À EXECUTAR = 700,00 m

LGE = LARGURA DA ESCAVAÇÃO = 0,35 m

ESP = ESPESSURA DA ESCAVAÇÃO = 0,10 m

ESC = ESCAVAÇÃO MANUAL = 24,50 m<sup>3</sup>

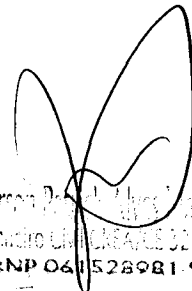
  
Emerson Roberto Alves Loureiro  
Engenheiro Civil - CREA 70532/1-56  
RNP 0611528981-9



**OBRA: CONSTRUÇÃO DE PAVIMENTAÇÃO EM PEDRA TOSCA COM REJUNTAMENTO, PARALELEPÍPEDO COM REJUNTAMENTO E EM CONCRETO ARMADO**

**LOCALIZAÇÃO: DIVERSAS LOCALIDADES DO MUNICÍPIO DE PORTEIRAS-CE**

### MEMÓRIA DE CÁLCULO

6.3.4 SARJETA = SJ

$SJ = (CTS \times LGS \times ESP) =$

CTS = COMPRIMENTO TOTAL DE SARJETA = (VER PLANTAS EM ANEXO) = 700,00 m

LGS = LARGURA DA SARJETA = 0,35 m

ESP = ESPESSURA DA SARJETA EM CONCRETO 0,10 m

**SJ = SARJETA EM CONCRETO = 24,50 m³**

6.4.0 DIVERSOS

6.4.1 LIMPEZA GERAL = LG

LG = ATL

ATL = ÁREA TOTAL DA LOCAÇÃO = (VER PLANTAS EM ANEXO) = 1.772,50 m²

**LG = LIMPEZA GERAL = 1.772,50 m²**

7.0 - SÍTIO LOGRADOURO							
LOCAÇÃO							
TRECHOS	COM. LADO ESQUERDO	COM. LADO DIREITO	COM.TOTAL MÉDIA	LARGURA INICIAL	LARGURA FINAL	LARGURA MÉDIA	ÁREA TOTAL (M2)
1	130,00	130,00	130,00	5,00	5,00	5,00	650,00
2	62,00	62,00	62,00	6,00	6,00	6,00	372,00
<b>ÁREA LOCAÇÃO:</b>							<b>1.022,00</b>

PAVIMENTAÇÃO							
TRECHOS	COM. LADO ESQUERDO	COM. LADO DIREITO	COM.TOTAL MÉDIA	LARGURA INICIAL	LARGURA FINAL	LARGURA MÉDIA	ÁREA TOTAL (M2)
1	130,00	130,00	130,00	4,30	4,30	4,30	559,00
2	62,00	62,00	62,00	5,30	5,30	5,30	328,60
<b>ÁREA DA PAVIMENTAÇÃO:</b>							<b>887,60</b>

Engenheiro Civil  
Engenheiro Civil  
RNP 04 528981-9



OBRA: CONSTRUÇÃO DE PAVIMENTAÇÃO EM PEDRA TOSCA COM REJUNTAMENTO, PARALELEPÍPEDO COM REJUNTAMENTO E EM CONCRETO ARMADO

LOCALIZAÇÃO: DIVERSAS LOCALIDADES DO MUNICÍPIO DE PORTEIRAS-CE

#### MEMÓRIA DE CÁLCULO

MEIO - FIO			
TRECHOS	COM. LADO ESQUERDO	COM. LADO DIREITO	PERIMETRO (M)
1	130,00	130,00	260,00
2	62,00	62,00	124,00
FECHAMENTO	5,00	-	5,00
COMPRIMENTO TOTAL DO MEIO FIO:			389,00

SARJETA			
SARJETA RUA SEM DENOMINAÇÃO OFICIAL 01			
TRECHOS	COM. LADO ESQUERDO	COM. LADO DIREITO	PERIMETRO (M)
1	130,00	130,00	260,00
2	62,00	62,00	124,00
COMPRIMENTO TOTAL DA SARJETA:			384,00

#### DADOS DA OBRA:

ATL = ÁREA TOTAL DA LOCAÇÃO =	1.022,00 m <sup>2</sup>
ATP = ÁREA TOTAL DA PAVIMENTAÇÃO =	887,60 m <sup>2</sup>
CTM = COMPRIMENTO TOTAL DE MEIO FIO =	389,00 m
CTS = COMPRIMENTO TOTAL DE SARJETA =	384,00 m

#### 7.1.0 SERVIÇOS PRELIMINARES

##### 7.1.1 LOCAÇÃO DA OBRA = LO

LO = ATL

ATL = ÁREA TOTAL DA LOCAÇÃO = 1.022,00 m<sup>2</sup>

LO = LOCAÇÃO DA OBRA = 1.022,00 m<sup>2</sup>

Emerson Dantas Brito  
Engenheiro de Edifícios  
RNP 04 528981-9

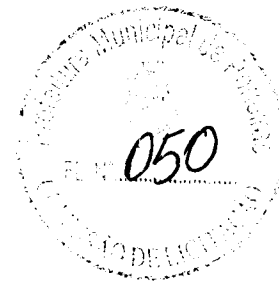

**OBRA: CONSTRUÇÃO DE PAVIMENTAÇÃO EM PEDRA TOSCA COM REJUNTAMENTO, PARALELEPÍPEDO COM REJUNTAMENTO E EM CONCRETO ARMADO**  
**LOCALIZAÇÃO: DIVERSAS LOCALIDADES DO MUNICÍPIO DE PORTEIRAS-CE**

### MEMÓRIA DE CÁLCULO

#### 7.2.0 MOVIMENTO DE TERRA

##### 7.2.1 REGULARIZAÇÃO DO SUBLEITO = RS

RS = ALT

ATL = ÁREA TOTAL DA LOCAÇÃO = 1.022,00 m<sup>2</sup>

**RS = REGULARIZAÇÃO DO SUBLEITO = 1.022,00 m<sup>2</sup>**

#### 7.3.0 PAVIMENTAÇÃO

##### 7.3.1 PAVIMENTAÇÃO EM PEDRA TOSCA COM REJUNTAMENTO = PPTR

PPTR = AT

ATP = ÁREA TOTAL DA PAVIMENTAÇÃO = 887,60 m<sup>2</sup>

**PPTR = PAVIMENTAÇÃO EM PEDRA TOSCA = 887,60 m<sup>2</sup>**

##### 7.3.2 MEIO-FIO EM CONCRETO = MFC

MFC = EMFP

EMFP = EXTENSÃO DE MEIO-FIO = 389,00 m

**MFC = MEIO-FIO EM CONCRETO = 389,00 m**

##### 7.3.3 ESCAVAÇÃO MANUAL = ESC

ESC = (CTS x LGE x ESP)

CTS = COMPRIMENTO TOTAL DE SARJETA Á EXECUTAR = 384,00 m

LGE = LARGURA DA ESCAVAÇÃO = 0,35 m

ESP = ESPESSURA DA ESCAVAÇÃO = 0,10 m

**ESC = ESCAVAÇÃO MANUAL = 13,44 m<sup>3</sup>**

  
Emerson de Almeida Mendes  
Engenheiro Civil - Matrícula 321456  
RNP 061528981-9



**OBRA: CONSTRUÇÃO DE PAVIMENTAÇÃO EM PEDRA TOSCA COM REJUNTAMENTO, PARALELEPÍPEDO COM REJUNTAMENTO E EM CONCRETO ARMADO**

**LOCALIZAÇÃO: DIVERSAS LOCALIDADES DO MUNICÍPIO DE PORTEIRAS-CE**

### MEMÓRIA DE CÁLCULO

7.3.4 SARJETA = SJ

SJ = (CTS x LGS x ESP) =

CTS = COMPRIMENTO TOTAL DE SARJETA = (VER PLANTAS EM ANEXO) = 384,00 m  
LGS = LARGURA DA SARJETA = 0,35 m  
ESP = ESPESSURA DA SARJETA EM CONCRETO 0,10 m

**SJ = SARJETA EM CONCRETO = 13,44 m<sup>3</sup>**

7.4.0 DIVERSOS

7.4.1 LIMPEZA GERAL = LG

LG = ATL

ATL = ÁREA TOTAL DA LOCAÇÃO = (VER PLANTAS EM ANEXO) = 1.022,00 m<sup>2</sup>

**LG = LIMPEZA GERAL = 1.022,00 m<sup>2</sup>**

8.0 - SÍTIO MASSAPÉ							
LOCAÇÃO							
TRECHOS	COM. LADO ESQUERDO	COM. LADO DIREITO	COM.TOTAL MÉDIA	LARGURA INICIAL	LARGURA FINAL	LARGURA MÉDIA	ÁREA TOTAL (M2)
1	130,00	130,00	130,00	5,00	5,00	5,00	650,00
<b>ÁREA LOCAÇÃO:</b>							<b>650,00</b>

PAVIMENTAÇÃO							
TRECHOS	COM. LADO ESQUERDO	COM. LADO DIREITO	COM.TOTAL MÉDIA	LARGURA INICIAL	LARGURA FINAL	LARGURA MÉDIA	ÁREA TOTAL (M2)
1	130,00	130,00	130,00	4,30	4,30	4,30	559,00
<b>ÁREA DA PAVIMENTAÇÃO:</b>							<b>559,00</b>

MEIO - FIO			
TRECHOS	COM. LADO ESQUERDO	COM. LADO DIREITO	PERIMETRO (M)
1	130,00	130,00	260,00
FECHAMENTO	5,00	-	5,00
<b>COMPRIMENTO TOTAL DO MEIO FIO:</b>			<b>265,00</b>

Emerson de Alencar Martins  
Engenheiro Civil - CREA/CE 021456  
RNP 041528981-9



OBRA: CONSTRUÇÃO DE PAVIMENTAÇÃO EM PEDRA TOSCA COM REJUNTAMENTO, PARALELEPÍPEDO COM REJUNTAMENTO E EM CONCRETO ARMADO

LOCALIZAÇÃO: DIVERSAS LOCALIDADES DO MUNICÍPIO DE PORTEIRAS-CE

#### MEMÓRIA DE CÁLCULO

SARJETA			
SARJETA RUA SEM DENOMINAÇÃO OFICIAL 01			
TRECHOS	COM. LADO ESQUERDO	COM. LADO DIREITO	PERIMETRO (M)
1	130,00	130,00	260,00
COMPRIMENTO TOTAL DA SARJETA:			260,00

#### DADOS DA OBRA:

ATL = ÁREA TOTAL DA LOCAÇÃO =	650,00 m <sup>2</sup>
ATP = ÁREA TOTAL DA PAVIMENTAÇÃO =	559,00 m <sup>2</sup>
CTM = COMPRIMENTO TOTAL DE MEIO FIO =	265,00 m
CTS = COMPRIMENTO TOTAL DE SARJETA =	260,00 m

#### 8.1.0 SERVIÇOS PRELIMINARES

##### 8.1.1 LOCAÇÃO DA OBRA = LO

LO = ATL

ATL = ÁREA TOTAL DA LOCAÇÃO = 650,00 m<sup>2</sup>

LO = LOCAÇÃO DA OBRA = 650,00 m<sup>2</sup>

#### 8.2.0 MOVIMENTO DE TERRA

##### 8.2.1 REGULARIZAÇÃO DO SUBLEITO = RS

RS = ALT

ATL = ÁREA TOTAL DA LOCAÇÃO = 650,00 m<sup>2</sup>

RS = REGULARIZAÇÃO DO SUBLEITO = 650,00 m<sup>2</sup>

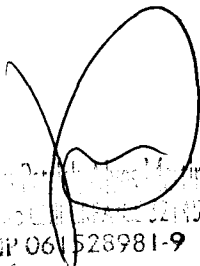
  
Engenheiro de Edificações  
RNP 06/526981-9

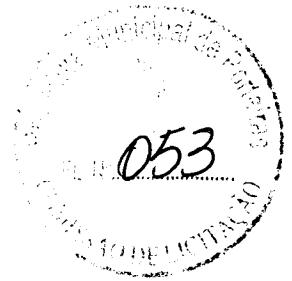

**OBRA: CONSTRUÇÃO DE PAVIMENTAÇÃO EM PEDRA TOSCA COM REJUNTAMENTO, PARALELEPÍPEDO COM REJUNTAMENTO E EM CONCRETO ARMADO**  
**LOCALIZAÇÃO: DIVERSAS LOCALIDADES DO MUNICÍPIO DE PORTEIRAS-CE**

### MEMÓRIA DE CÁLCULO

#### 8.3.0 PAVIMENTAÇÃO

##### 8.3.1 PAVIMENTAÇÃO EM PEDRA TOSCA COM REJUNTAMENTO = PPTR

PPTR = ATP

ATP = ÁREA TOTAL DA PAVIMENTAÇÃO = 559,00 m<sup>2</sup>

**PPTR = PAVIMENTAÇÃO EM PEDRA TOSCA = 559,00 m<sup>2</sup>**

##### 8.3.2 MEIO-FIO EM CONCRETO = MFC

MFC = EMFP

EMFP = EXTENSÃO DE MEIO-FIO = 265,00 m

**MFC = MEIO-FIO EM CONCRETO = 265,00 m**

##### 8.3.3 ESCAVAÇÃO MANUAL = ESC

ESC = (CTS x LGE x ESP)

CTS = COMPRIMENTO TOTAL DE SARJETA À EXECUTAR = 260,00 m

LGE = LARGURA DA ESCAVAÇÃO = 0,35 m

ESP = ESPESSURA DA ESCAVAÇÃO = 0,10 m

**ESC = ESCAVAÇÃO MANUAL = 9,10 m<sup>3</sup>**

##### 8.3.4 SARJETA = SJ

SJ = (CTS x LGS x ESP) =

CTS = COMPRIMENTO TOTAL DE SARJETA = (VER PLANTAS EM ANEXO) = 260,00 m

LGS = LARGURA DA SARJETA = 0,35 m

ESP = ESPESSURA DA SARJETA EM CONCRETO 0,10 m

**SJ = SARJETA EM CONCRETO = 9,10 m<sup>3</sup>**

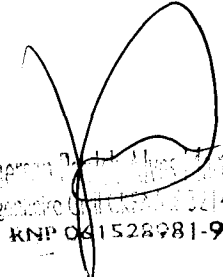
  
Empresa: [illegible]  
Engenheiro Civil nº 021456  
RNP 041528981-9



OBRA: CONSTRUÇÃO DE PAVIMENTAÇÃO EM PEDRA TOSCA COM REJUNTAMENTO, PARALELEPÍEDO COM REJUNTAMENTO E EM CONCRETO ARMADO

LOCALIZAÇÃO: DIVERSAS LOCALIDADES DO MUNICÍPIO DE PORTEIRAS-CE

### MEMÓRIA DE CÁLCULO

#### 8.4.0 DIVERSOS

##### 8.4.1 LIMPEZA GERAL = LG

LG = ATL

ATL = ÁREA TOTAL DA LOCAÇÃO = (VER PLANTAS EM ANEXO) = 650,00 m<sup>2</sup>

LG = LIMPEZA GERAL = 650,00 m<sup>2</sup>

9.0 - ESTRADA QUE LIGA O SÍTIO MASSAPÊ AO DISTRITO SIMÃO							
LOCAÇÃO							
TRECHOS	COM. LADO ESQUERDO	COM. LADO DIREITO	COM.TOTAL MÉDIA	LARGURA INICIAL	LARGURA FINAL	LARGURA MÉDIA	ÁREA TOTAL (M2)
1	100,00	100,00	100,00	5,00	5,00	5,00	500,00
2	320,00	320,00	320,00	5,00	5,00	5,00	1.600,00
3	120,00	120,00	120,00	5,00	5,00	5,00	600,00
ÁREA LOCAÇÃO:							2.700,00

PAVIMENTAÇÃO							
TRECHOS	COM. LADO ESQUERDO	COM. LADO DIREITO	COM.TOTAL MÉDIA	LARGURA INICIAL	LARGURA FINAL	LARGURA MÉDIA	ÁREA TOTAL (M2)
1	100,00	100,00	100,00	4,30	4,30	4,30	430,00
2	320,00	320,00	320,00	4,30	4,30	4,30	1.376,00
3	120,00	120,00	120,00	4,30	4,30	4,30	516,00
ÁREA DA PAVIMENTAÇÃO:							2.322,00

MEIO - FIO			
TRECHOS	COM. LADO ESQUERDO	COM. LADO DIREITO	PERÍMETRO (M)
1	100,00	100,00	200,00
2	320,00	320,00	640,00
3	120,00	120,00	240,00
FECHAMENTO	10,00	5,00	15,00
COMPRIMENTO TOTAL DO MEIO FIO:			1.095,00

Emerson D. M. M. M. M. M.  
Engenheiro Civil - CREA 03/201456  
RNP 031528981-9





**OBRA: CONSTRUÇÃO DE PAVIMENTAÇÃO EM PEDRA TOSCA COM REJUNTAMENTO, PARALELEPÍPEDO COM REJUNTAMENTO E EM CONCRETO ARMADO**

**LOCALIZAÇÃO: DIVERSAS LOCALIDADES DO MUNICÍPIO DE PORTEIRAS-CE**

**MEMÓRIA DE CÁLCULO**

<b>SARJETA</b>			
<b>SARJETA RUA SEM DENOMINAÇÃO OFICIAL 01</b>			
<b>TRECHOS</b>	<b>COM. LADO ESQUERDO</b>	<b>COM. LADO DIREITO</b>	<b>PERIMETRO (M)</b>
1	100,00	100,00	200,00
2	320,00	320,00	640,00
3	120,00	120,00	240,00
<b>COMPRIMENTO TOTAL DA SARJETA:</b>			<b>1.080,00</b>

**DADOS DA OBRA:**

<b>ATL = ÁREA TOTAL DA LOCAÇÃO =</b>	<b>2.700,00 m<sup>2</sup></b>
<b>ATP = ÁREA TOTAL DA PAVIMENTAÇÃO =</b>	<b>2.322,00 m<sup>2</sup></b>
<b>CTM = COMPRIMENTO TOTAL DE MEIO FIO =</b>	<b>1.095,00 m</b>
<b>CTS = COMPRIMENTO TOTAL DE SARJETA =</b>	<b>1.080,00 m</b>

**9.1.0 SERVIÇOS PRELIMINARES**

**9.1.1 LOCAÇÃO DA OBRA = LO**

LO = ATL + ALC

ATL = ÁREA TOTAL DA LOCAÇÃO = 2.700,00 m<sup>2</sup>

ALC = ÁREA DA LAJE DE CONCRETO ARMADO = 25,00m x 5,00m = 125,00 m<sup>2</sup>

**LO = LOCAÇÃO DA OBRA = 2.825,00 m<sup>2</sup>**

**9.2.0 MOVIMENTO DE TERRA**

**9.2.1 REGULARIZAÇÃO DO SUBLEITO = RS**

RS = ALT

ATL = ÁREA TOTAL DA LOCAÇÃO = 2.700,00 m<sup>2</sup>

**RS = REGULARIZAÇÃO DO SUBLEITO = 2.700,00 m<sup>2</sup>**

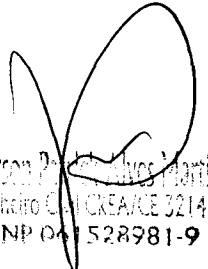
  
Emerson Pinheiro dos Santos  
Engenheiro Civil - CREA/CE 321456  
RNP 01528981-9



**OBRA: CONSTRUÇÃO DE PAVIMENTAÇÃO EM PEDRA TOSCA COM REJUNTAMENTO, PARALELEPÍPEDO COM REJUNTAMENTO E EM CONCRETO ARMADO**  
**LOCALIZAÇÃO: DIVERSAS LOCALIDADES DO MUNICÍPIO DE PORTEIRAS-CE**

### MEMÓRIA DE CÁLCULO

#### 9.3.0 PAVIMENTAÇÃO

##### 9.3.1 PAVIMENTAÇÃO EM PEDRA TOSCA COM REJUNTAMENTO = PPTR

PPTR = AT

ATP = ÁREA TOTAL DA PAVIMENTAÇÃO = 2.322,00 m<sup>2</sup>

**PPTR = PAVIMENTAÇÃO EM PEDRA TOSCA = 2.322,00 m<sup>2</sup>**

##### 9.3.2 MEIO-FIO EM CONCRETO = MFC

MFC = EMFP

EMFP = EXTENSÃO DE MEIO-FIO = 1.095,00 m

**MFC = MEIO-FIO EM CONCRETO = 1.095,00 m**

##### 9.3.3 ESCAVAÇÃO MANUAL = ESC

ESC = (CTS x LGE x ESP)

CTS = COMPRIMENTO TOTAL DE SARJETA Á EXECUTAR = 1.080,00 m

LGE = LARGURA DA ESCAVAÇÃO = 0,35 m

ESP = ESPESSURA DA ESCAVAÇÃO = 0,10 m

**ESC = ESCAVAÇÃO MANUAL = 37,80 m<sup>3</sup>**

##### 9.3.4 SARJETA = SJ

SJ = (CTS x LGS x ESP) =

CTS = COMPRIMENTO TOTAL DE SARJETA = (VER PLANTAS EM ANEXO) = 1.080,00 m

LGS = LARGURA DA SARJETA = 0,35 m

ESP = ESPESSURA DA SARJETA EM CONCRETO 0,10 m

**SJ = SARJETA EM CONCRETO = 37,80 m<sup>3</sup>**

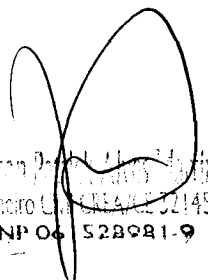
  
Emerson Prata de Alencar  
Engenheiro Civil - CREA/CE 021456  
RNP 06 528981-9



**OBRA: CONSTRUÇÃO DE PAVIMENTAÇÃO EM PEDRA TOSCA COM REJUNTAMENTO, PARALELEPÍPEDO COM REJUNTAMENTO E EM CONCRETO ARMADO**  
**LOCALIZAÇÃO: DIVERSAS LOCALIDADES DO MUNICÍPIO DE PORTEIRAS-CE**

### MEMÓRIA DE CÁLCULO

#### 9.4.0 LAJE DE CONCRETO ARMADO

##### 9.4.1 LASTRO DE CONCRETO PARA REGULARIZAÇÃO = LCR

LCR = ALC

ALC = ÁREA DA LAJE DE CONCRETO ARMADO = 25,00m x 5,00m = 125,00 m<sup>2</sup>

**LCR = LASTRO DE CONCRETO PARA REGULARIZAÇÃO = 125,00 m<sup>2</sup>**

##### 9.4.2 CONCRETO C25 = C25

C25 = ALC x ESP.L

ALC = ÁREA DA LAJE DE CONCRETO ARMADO = 25,00m x 5,00m = 125,00 m<sup>2</sup>  
ESP.L = ESPESSURA DA LAJE DE CONCRETO = 0,15 m

**C25 = CONCRETO C25 = 18,75 m<sup>3</sup>**

##### 9.4.3 LANÇAMENTO DE CONCRETO SEM ELEVAÇÃO = LCSE

LCSE = C25

C25 = CONCRETO C25 = 18,75 m<sup>3</sup>

**LCSE = LANÇAMENTO DE CONCRETO SEM ELEVAÇÃO = 18,75 m<sup>3</sup>**

##### 9.4.4 ARMADURA DE AÇO CA50 = ACA50

ACA50 = CA50 x (LCCP + LCIF)

CA50 = ARMADURA DE AÇO CA-50 PARA 1m<sup>2</sup> DE LAJE = (PROJ. ESTRUTURAL) = 7,90 kg/m<sup>2</sup>  
ALE = ÁREA DA LAJE À EXECUTAR = 125,00 m<sup>2</sup>

**ACA50 = ARMADURA DE AÇO CA50 = 987,50 kg**

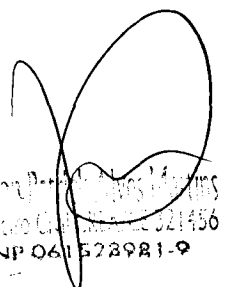
  
Empresa Porteira's Construções  
Engenheiro Civil nº 021456  
RNP 061528981-9



**OBRA: CONSTRUÇÃO DE PAVIMENTAÇÃO EM PEDRA TOSCA COM REJUNTAMENTO, PARALELEPÍPEDO COM REJUNTAMENTO E EM CONCRETO ARMADO**

**LOCALIZAÇÃO: DIVERSAS LOCALIDADES DO MUNICÍPIO DE PORTEIRAS-CE**

### MEMÓRIA DE CÁLCULO

9.4.5 ARMADURA DE AÇO CA60 = ACA60

$ACA60 = CA60 \times (LCCP + LCIF)$

CA-60 = ARMADURA DE AÇO CA-60 (VER PROJ. ESTRUTURAL) = 0,82 kg/m<sup>2</sup>  
ALE = ÁREA DA LAJE À EXECUTAR = 125,00 m<sup>2</sup>

**ACA60 = ARMADURA DE AÇO CA60 = 102,50 kg**

9.4.6 FORMAS LATERAIS = FL

$FL = ESP.L \times CL \times 2$

ESP.L = ESPESSURA DA LAJE DE CONCRETO = 0,15 m  
CL = COMPRIMENTO DA LAJE = 25,00 m

**FL = FORMAS LATERAIS = 7,50 m<sup>2</sup>**

9.4.7 REGULARIZAÇÃO SUPERFICIAL DO CONCRETO = RSC

RSC = ALC

ALC = ÁREA DA LAJE DE CONCRETO ARMADO = 25,00m x 5,00m = 125,00 m<sup>2</sup>

**RSC = REGULARIZAÇÃO SUPERFICIAL DO CONCRETO = 125,00 m<sup>2</sup>**

9.5.0 DIVERSOS

9.5.1 LIMPEZA GERAL = LG

LG = LO

LO = LOCAÇÃO DA OBRA = 2.825,00 m<sup>2</sup>

**LG = LIMPEZA GERAL = 2.825,00 m<sup>2</sup>**

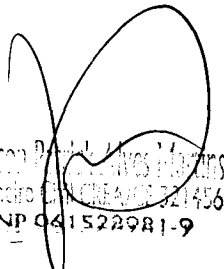
  
Emerson Daniel Alves Martins  
Engenheiro Civil - CREA/CE 021456  
RNP 041522981-9



OBRA: CONSTRUÇÃO DE PAVIMENTAÇÃO EM PEDRA TOSCA COM REJUNTAMENTO, PARALELEPÍEDO COM REJUNTAMENTO E EM CONCRETO ARMADO  
LOCALIZAÇÃO: DIVERSAS LOCALIDADES DO MUNICÍPIO DE PORTEIRAS-CE

MEMÓRIA DE CÁLCULO

10.0 - DISTRITO SIMÃO (ENTORNO DO CAMPO DE FUTEBOL)							
LOCAÇÃO							
TRECHOS	COM. LADO ESQUERDO	COM. LADO DIREITO	COM.TOTAL MÉDIA	LARGURA INICIAL	LARGURA FINAL	LARGURA MÉDIA	ÁREA TOTAL (M2)
1	115,40	115,40	115,40	6,00	6,00	6,00	692,40
ÁREA LOCAÇÃO:							692,40

PAVIMENTAÇÃO							
TRECHOS	COM. LADO ESQUERDO	COM. LADO DIREITO	COM.TOTAL MÉDIA	LARGURA INICIAL	LARGURA FINAL	LARGURA MÉDIA	ÁREA TOTAL (M2)
1	115,40	115,40	115,40	5,30	5,30	5,30	611,62
ÁREA DA PAVIMENTAÇÃO:							611,62

MEIO - FIO			
TRECHOS	COM. LADO ESQUERDO	COM. LADO DIREITO	PERIMETRO (M)
FECHAMENTO	6,00	115,40	115,40
COMPRIMENTO TOTAL DO MEIO FIO:			121,40

SARJETA			
SARJETA RUA SEM DENOMINAÇÃO OFICIAL 01			
TRECHOS	COM. LADO ESQUERDO	COM. LADO DIREITO	PERIMETRO (M)
1	115,40	115,40	230,80
COMPRIMENTO TOTAL DA SARJETA:			230,80

DADOS DA OBRA:

ATL = ÁREA TOTAL DA LOCAÇÃO =	692,40 m <sup>2</sup>
ATP = ÁREA TOTAL DA PAVIMENTAÇÃO =	611,62 m <sup>2</sup>
CTM = COMPRIMENTO TOTAL DE MEIO FIO =	121,40 m
CTS = COMPRIMENTO TOTAL DE SARJETA =	230,80 m

Engenharia Civil  
Engenharia de Estruturas  
RNP 061528981-9



**OBRA: CONSTRUÇÃO DE PAVIMENTAÇÃO EM PEDRA TOSCA COM REJUNTAMENTO, PARALELEPÍPEDO COM REJUNTAMENTO E EM CONCRETO ARMADO**

**LOCALIZAÇÃO: DIVERSAS LOCALIDADES DO MUNICÍPIO DE PORTEIRAS-CE**

### MEMÓRIA DE CÁLCULO

#### 10.11.0 SERVIÇOS PRELIMINARES

10.11.1 LOCAÇÃO DA OBRA = LO

LO = ATL

ATL = ÁREA TOTAL DA LOCAÇÃO = 692,40 m<sup>2</sup>

LO = LOCAÇÃO DA OBRA = 692,40 m<sup>2</sup>

#### 10.12.0 MOVIMENTO DE TERRA

10.12.1 REGULARIZAÇÃO DO SUBLEITO = RS

RS = ALT

ATL = ÁREA TOTAL DA LOCAÇÃO = 692,40 m<sup>2</sup>

RS = REGULARIZAÇÃO DO SUBLEITO = 692,40 m<sup>2</sup>

#### 10.13.0 PAVIMENTAÇÃO

10.13.1 PAVIMENTAÇÃO EM PARALELEPÍPEDO COM REJUNTAMENTO = PPTR

PPTR = ATP

ATP = ÁREA TOTAL DA PAVIMENTAÇÃO = 611,62 m<sup>2</sup>

PPTR = PAVIMENTAÇÃO EM PARALELEPÍPEDO = 611,62 m<sup>2</sup>

10.13.2 MEIO-FIO EM CONCRETO = MFC

MFC = EMFP

EMFP = EXTENSÃO DE MEIO-FIO = 121,40 m

MFC = MEIO-FIO EM CONCRETO = 121,40 m

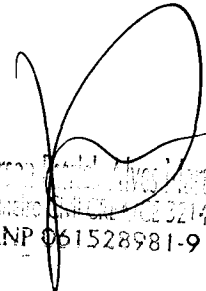
  
Emerson Carlos Alves Martins  
Engenheiro Civil nº 321456  
RNP 061528981-9



**OBRA: CONSTRUÇÃO DE PAVIMENTAÇÃO EM PEDRA TOSCA COM REJUNTAMENTO, PARALELEPÍPEDO COM REJUNTAMENTO E EM CONCRETO ARMADO**  
**LOCALIZAÇÃO: DIVERSAS LOCALIDADES DO MUNICÍPIO DE PORTEIRAS-CE**

#### MEMÓRIA DE CÁLCULO

10.13.3 ESCAVAÇÃO MANUAL = ESC

ESC = (CTS x LGE x ESP)

CTS = COMPRIMENTO TOTAL DE SARJETA À EXECUTAR = 230,80 m  
LGE = LARGURA DA ESCAVAÇÃO = 0,35 m  
ESP = ESPESSURA DA ESCAVAÇÃO = 0,10 m

**ESC = ESCAVAÇÃO MANUAL = 8,08 m³**

10.13.4 SARJETA = SJ

SJ = (CTS x LGS x ESP) =

CTS = COMPRIMENTO TOTAL DE SARJETA = ( VER PLANTAS EM ANEXO ) = 230,80 m  
LGS = LARGURA DA SARJETA = 0,35 m  
ESP = ESPESSURA DA SARJETA EM CONCRETO 0,10 m

**SJ = SARJETA EM CONCRETO = 8,08 m³**

10.14.0 DIVERSOS

10.14.1 LIMPEZA GERAL = LG

LG = ATL

ATL = ÁREA TOTAL DA LOCAÇÃO = (VER PLANTAS EM ANEXO) = 692,40 m²

**LG = LIMPEZA GERAL = 692,40 m²**

  
Emerson de Almeida Santos  
Engenheiro Civil CREA/RN 021456  
RNP 061528981-9

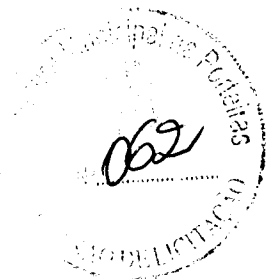

OBRA: CONSTRUÇÃO DE PAVIMENTAÇÃO EM PEDRA TOSCA COM REJUNTAMENTO, PARALELEPÍPEDO COM REJUNTAMENTO E EM CONCRETO ARMADO

LOCALIZAÇÃO: DIVERSAS LOCALIDADES DO MUNICÍPIO DE PORTEIRAS-CE

### ORÇAMENTO GERAL DA OBRA

Data: MARÇO / 2022

Tabela: Seinfra 027.1 Desonerada

BDI: 25,00%

Leis Sociais: 83,85%

Item	Código	Discriminação	Quantidade	Un	Preço Unitário Sem BDI	Preço Unitário Com BDI	Preço Total Com BDI
------	--------	---------------	------------	----	------------------------	------------------------	---------------------

#### 1.0 - SÍTIO VIEIRA

1.1.0	Grupo:	SERVIÇOS PRELIMINARES					
1.1.1	C1937	PLACAS PADRÃO DE OBRA	6,00	M2	151,47	189,34	1.136,04
1.1.2	C2873	LOCAÇÃO DA OBRA COM AUXILIO TOPOGRAFICO (AREA ATÉ 5000 M2)	2.100,00	M2	0,26	0,33	693,00
<b>TOTAL R\$</b>							<b>1.829,04</b>
1.2.0	Grupo:	MOVIMENTO DE TERRA					
1.2.1	C3232	RECONFORMAÇÃO/PATROLAGEM DA PLATAFORMA	2.100,00	M2	0,07	0,09	189,00
<b>TOTAL R\$</b>							<b>189,00</b>
1.3.0	Grupo:	PAVIMENTAÇÃO					
1.3.1	C2895	PAVIMENTAÇÃO EM PEDRA TOSCA C/ REJUNTAMENTO (AGREGADO ADQUIRIDO)	1.820,00	M2	55,65	69,56	126.599,20
1.3.2	C3449	MEIO FIO PRÉ MOLDADO (0,07x0,30x1,00)m C/REJUNTAMENTO	805,00	M	22,28	27,85	22.419,25
1.3.3	C1256	ESCAVAÇÃO MANUAL CAMPO ABERTO EM TERRA ATÉ 2M	28,00	M3	45,56	56,95	1.594,60
1.3.4	C0836	CONCRETO NÃO ESTRUTURAL PREPARO MANUAL	28,00	M3	404,80	506	14.168,00
<b>TOTAL R\$</b>							<b>164.781,05</b>
1.4.0	Grupo:	DIVERSOS					
1.4.1	C3447	LIMPEZA DE PISO EM ÁREA URBANIZADA	2.100,00	M2	1,17	1,46	3.066,00
<b>TOTAL R\$</b>							<b>3.066,00</b>
<b>SUBTOTAL 01 R\$</b>							<b>169.865,09</b>

#### 2.0 - SÍTIO CANCELA

2.1.0	Grupo:	SERVIÇOS PRELIMINARES					
2.1.1	C2873	LOCAÇÃO DA OBRA COM AUXILIO TOPOGRAFICO (AREA ATÉ 5000 M2)	1.175,00	M2	0,26	0,33	387,75
<b>TOTAL R\$</b>							<b>387,75</b>
2.2.0	Grupo:	MOVIMENTO DE TERRA					
2.2.1	C3232	RECONFORMAÇÃO/PATROLAGEM DA PLATAFORMA	1.175,00	M2	0,07	0,09	105,75
<b>TOTAL R\$</b>							<b>105,75</b>
2.3.0	Grupo:	PAVIMENTAÇÃO					
2.3.1	C2895	PAVIMENTAÇÃO EM PEDRA TOSCA C/ REJUNTAMENTO (AGREGADO ADQUIRIDO)	1.010,50	M2	55,65	69,56	70.290,38
2.3.2	C3449	MEIO FIO PRÉ MOLDADO (0,07x0,30x1,00)m C/REJUNTAMENTO	470,00	M	22,28	27,85	13.089,50

Eng.º Civil  
RNP 03.528931-9



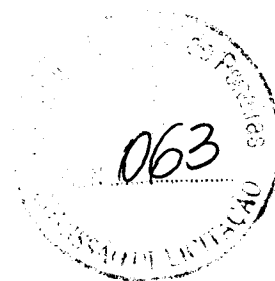

OBRA: CONSTRUÇÃO DE PAVIMENTAÇÃO EM PEDRA TOSCA COM REJUNTAMENTO, PARALELEPÍPEDO COM REJUNTAMENTO E EM CONCRETO ARMADO

LOCALIZAÇÃO: DIVERSAS LOCALIDADES DO MUNICÍPIO DE PORTEIRAS-CE

### ORÇAMENTO GERAL DA OBRA

Data: MARÇO / 2022

Tabela: Seinfra 027.1 Desonerada

BDI: 25,00%

Leis Sociais: 83,85%

Item	Código	Discriminação	Quantidade	Un	Preço Unitário Sem BDI	Preço Unitário Com BDI	Preço Total Com BDI
2.3.3	C1256	ESCAVAÇÃO MANUAL CAMPO ABERTO EM TERRA ATÉ 2M	16,45	M3	45,56	56,95	936,83
2.3.4	C0836	CONCRETO NÃO ESTRUTURAL PREPARO MANUAL	16,45	M3	404,80	506	8.323,70
<b>TOTAL R\$</b>							<b>92.640,41</b>
<b>2.4.0</b>	<b>Grupo:</b>	<b>DIVERSOS</b>					
2.4.1	C3447	LIMPEZA DE PISO EM ÁREA URBANIZADA	1.175,00	M2	1,17	1,46	1.715,50
<b>TOTAL R\$</b>							<b>1.715,50</b>
<b>SUBTOTAL 02 R\$</b>							<b>94.849,41</b>

### 3.0 - SÍTIO BARRIGUDA

Item	Código	Discriminação	Quantidade	Un	Preço Unitário Sem BDI	Preço Unitário Com BDI	Preço Total Com BDI
<b>3.1.0</b>	<b>Grupo:</b>	<b>SERVIÇOS PRELIMINARES</b>					
3.1.1	C2873	LOCAÇÃO DA OBRA COM AUXILIO TOPOGRAFICO (AREA ATÉ 5000 M2)	2.868,00	M2	0,26	0,33	946,44
3.1.2	C2940	RETIRADA DE PAVIMENTAÇÃO EM PARALELEPÍPEDO OU PEDRA TOSCA	717,00	M2	9,33	11,66	8.360,22
<b>TOTAL R\$</b>							<b>9.306,66</b>
<b>3.2.0</b>	<b>Grupo:</b>	<b>MOVIMENTO DE TERRA</b>					
3.2.1	C3232	RECONFORMAÇÃO/PATROLAGEM DA PLATAFORMA	2.868,00	M2	0,07	0,09	258,12
<b>TOTAL R\$</b>							<b>258,12</b>
<b>3.3.0</b>	<b>Grupo:</b>	<b>PAVIMENTAÇÃO</b>					
3.3.1	C2895	PAVIMENTAÇÃO EM PEDRA TOSCA C/ REJUNTAMENTO (AGREGADO ADQUIRIDO)	1.633,00	M2	55,65	69,56	113.591,48
3.3.2	C2932	RECOMPOSIÇÃO DE PAVIMENTAÇÃO EM PEDRA TOSCA C/REJUNTAMENTO	717,00	M2	27,18	33,98	24.363,66
3.3.3	C3449	MEIO FIO PRÉ MOLDADO (0,07x0,30x1,00)m C/REJUNTAMENTO	1.488,00	M	22,28	27,85	41.440,80
3.3.4	C1256	ESCAVAÇÃO MANUAL CAMPO ABERTO EM TERRA ATÉ 2M	51,80	M3	45,56	56,95	2.950,01
3.3.5	C0836	CONCRETO NÃO ESTRUTURAL PREPARO MANUAL	51,80	M3	404,80	506	26.210,80
<b>TOTAL R\$</b>							<b>208.556,75</b>
<b>3.4.0</b>	<b>Grupo:</b>	<b>DIVERSOS</b>					
3.4.1	C3447	LIMPEZA DE PISO EM ÁREA URBANIZADA	2.868,00	M2	1,17	1,46	4.187,28
<b>TOTAL R\$</b>							<b>4.187,28</b>
<b>SUBTOTAL 03 R\$</b>							<b>222.308,81</b>

Empresário: [Assinatura]  
Engenheiro: [Assinatura]  
RNP 061528981-9



OBRA: CONSTRUÇÃO DE PAVIMENTAÇÃO EM PEDRA TOSCA COM REJUNTAMENTO, PARALELEPÍEDO COM REJUNTAMENTO E EM CONCRETO ARMADO

LOCALIZAÇÃO: DIVERSAS LOCALIDADES DO MUNICÍPIO DE PORTEIRAS-CE

### ORÇAMENTO GERAL DA OBRA

Data: MARÇO / 2022

Tabela: Seinfra 027.1 Desonerada

BDI: 25,00%

Leis Sociais: 83,85%

Item	Código	Discriminação	Quantidade	Un	Preço Unitário Sem BDI	Preço Unitário Com BDI	Preço Total Com BDI
------	--------	---------------	------------	----	------------------------	------------------------	---------------------

#### 4.0 - SÍTIO FREI JORGE

Item	Código	Discriminação	Quantidade	Un	Preço Unitário Sem BDI	Preço Unitário Com BDI	Preço Total Com BDI
4.1.0	Grupo:	SERVIÇOS PRELIMINARES					
4.1.1	C2873	LOCAÇÃO DA OBRA COM AUXÍLIO TOPOGRÁFICO (ÁREA ATÉ 5000 M2)	825,00	M2	0,26	0,33	272,25
<b>TOTAL R\$</b>							<b>272,25</b>
4.2.0	Grupo:	MOVIMENTO DE TERRA					
4.2.1	C3232	RECONFORMAÇÃO/PATROLAGEM DA PLATAFORMA	825,00	M2	0,07	0,09	74,25
<b>TOTAL R\$</b>							<b>74,25</b>
4.3.0	Grupo:	PAVIMENTAÇÃO					
4.3.1	C2895	PAVIMENTAÇÃO EM PEDRA TOSCA C/ REJUNTAMENTO (AGREGADO ADQUIRIDO)	685,00	M2	55,65	69,56	47.648,60
4.3.2	C3449	MEIO FIO PRÉ MOLDADO (0,07x0,30x1,00)m C/REJUNTAMENTO	412,00	M	22,28	27,85	11.474,20
4.3.3	C1256	ESCAVAÇÃO MANUAL CAMPO ABERTO EM TERRA ATÉ 2M	14,00	M3	45,56	56,95	797,30
4.3.4	C0836	CONCRETO NÃO ESTRUTURAL PREPARO MANUAL	14,00	M3	404,80	506	7.084,00
<b>TOTAL R\$</b>							<b>67.004,10</b>
4.4.0	Grupo:	DIVERSOS					
4.4.1	C3447	LIMPEZA DE PISO EM ÁREA URBANIZADA	825,00	M2	1,17	1,46	1.204,50
<b>TOTAL R\$</b>							<b>1.204,50</b>
<b>SUBTOTAL 04 R\$</b>							<b>68.555,10</b>

#### 5.0 - SÍTIO SERROTE

Item	Código	Discriminação	Quantidade	Un	Preço Unitário Sem BDI	Preço Unitário Com BDI	Preço Total Com BDI
5.1.0	Grupo:	SERVIÇOS PRELIMINARES					
5.1.1	C2873	LOCAÇÃO DA OBRA COM AUXÍLIO TOPOGRÁFICO (ÁREA ATÉ 5000 M2)	1.260,00	M2	0,26	0,33	415,80
<b>TOTAL R\$</b>							<b>415,80</b>
5.2.0	Grupo:	MOVIMENTO DE TERRA					
5.2.1	C3232	RECONFORMAÇÃO/PATROLAGEM DA PLATAFORMA	1.260,00	M2	0,07	0,09	113,40
<b>TOTAL R\$</b>							<b>113,40</b>
5.3.0	Grupo:	PAVIMENTAÇÃO					
5.3.1	C2895	PAVIMENTAÇÃO EM PEDRA TOSCA C/ REJUNTAMENTO (AGREGADO ADQUIRIDO)	1.113,00	M2	55,65	69,56	77.420,28
5.3.2	C3449	MEIO FIO PRÉ MOLDADO (0,07x0,30x1,00)m C/REJUNTAMENTO	444,00	M	22,28	27,85	12.365,40
5.3.3	C1256	ESCAVAÇÃO MANUAL CAMPO ABERTO EM TERRA ATÉ 2M	14,70	M3	45,56	56,95	837,17

Empresário: [Assinatura]  
Engenheiro: [Assinatura]  
RNP 041528981-9



OBRA: CONSTRUÇÃO DE PAVIMENTAÇÃO EM PEDRA TOSCA COM REJUNTAMENTO, PARALELEPÍEDO COM REJUNTAMENTO E EM CONCRETO ARMADO  
LOCALIZAÇÃO: DIVERSAS LOCALIDADES DO MUNICÍPIO DE PORTEIRAS-CE

### ORÇAMENTO GERAL DA OBRA

Data: MARÇO / 2022

Tabela: Seinfra 027.1 Desonerada

BDI: 25,00%

Leis Sociais: 83,85%

Item	Código	Discriminação	Quantidade	Un	Preço Unitário Sem BDI	Preço Unitário Com BDI	Preço Total Com BDI
5.3.4	C0836	CONCRETO NÃO ESTRUTURAL PREPARO MANUAL	14,70	M3	404,80	506	7.438,20
<b>TOTAL R\$</b>							<b>98.061,05</b>
<b>5.4.0</b>	<b>Grupo:</b>	<b>DIVERSOS</b>					
5.4.1	C3447	LIMPEZA DE PISO EM ÁREA URBANIZADA	1.260,00	M2	1,17	1,46	1.839,60
<b>TOTAL R\$</b>							<b>1.839,60</b>
<b>SUBTOTAL 05 R\$</b>							<b>100.429,85</b>

#### 6.0 - SÍTIO JATOBÁ

<b>6.1.0</b>	<b>Grupo:</b>	<b>SERVIÇOS PRELIMINARES</b>					
6.1.1	C2873	LOCAÇÃO DA OBRA COM AUXÍLIO TOPOGRÁFICO (ÁREA ATÉ 5000 M2)	1.772,50	M2	0,26	0,33	584,93
<b>TOTAL R\$</b>							<b>584,93</b>
<b>6.2.0</b>	<b>Grupo:</b>	<b>MOVIMENTO DE TERRA</b>					
6.2.1	C3232	RECONFORMAÇÃO/PATROLAGEM DA PLATAFORMA	1.772,50	M2	0,07	0,09	159,53
<b>TOTAL R\$</b>							<b>159,53</b>
<b>6.3.0</b>	<b>Grupo:</b>	<b>PAVIMENTAÇÃO</b>					
6.3.1	C2895	PAVIMENTAÇÃO EM PEDRA TOSCA C/ REJUNTAMENTO (AGREGADO ADQUIRIDO)	1.527,50	M2	55,65	69,56	106.252,90
6.3.2	C3449	MEIO FIO PRÉ MOLDADO (0,07x0,30x1,00)m C/REJUNTAMENTO	713,00	M	22,28	27,85	19.857,05
6.3.3	C1256	ESCAVAÇÃO MANUAL CAMPO ABERTO EM TERRA ATÉ 2M	24,50	M3	45,56	56,95	1.395,28
6.3.4	C0836	CONCRETO NÃO ESTRUTURAL PREPARO MANUAL	24,50	M3	404,80	506	12.397,00
<b>TOTAL R\$</b>							<b>139.902,23</b>
<b>6.4.0</b>	<b>Grupo:</b>	<b>DIVERSOS</b>					
6.4.1	C3447	LIMPEZA DE PISO EM ÁREA URBANIZADA	1.772,50	M2	1,17	1,46	2.587,85
<b>TOTAL R\$</b>							<b>2.587,85</b>
<b>SUBTOTAL 06 R\$</b>							<b>143.234,54</b>

#### 7.0 - SÍTIO LOGRADOURO

<b>7.1.0</b>	<b>Grupo:</b>	<b>SERVIÇOS PRELIMINARES</b>					
7.1.1	C2873	LOCAÇÃO DA OBRA COM AUXÍLIO TOPOGRÁFICO (ÁREA ATÉ 5000 M2)	1.022,00	M2	0,26	0,33	337,26
<b>TOTAL R\$</b>							<b>337,26</b>

Emerson ...  
Engenheiro ...  
RNP 06 528981-9



OBRA: CONSTRUÇÃO DE PAVIMENTAÇÃO EM PEDRA TOSCA COM REJUNTAMENTO, PARALELEPÍEDO COM REJUNTAMENTO E EM CONCRETO ARMADO

LOCALIZAÇÃO: DIVERSAS LOCALIDADES DO MUNICÍPIO DE PORTEIRAS-CE

### ORÇAMENTO GERAL DA OBRA

Data: MARÇO / 2022

Tabela: Seinfra 027.1 Desonerada

BDI: 25,00%

Leis Sociais: 83,85%

Item	Código	Discriminação	Quantidade	Un	Preço Unitário Sem BDI	Preço Unitário Com BDI	Preço Total Com BDI
------	--------	---------------	------------	----	------------------------	------------------------	---------------------

<b>7.2.0</b>	<b>Grupo:</b>	<b>MOVIMENTO DE TERRA</b>
--------------	---------------	---------------------------

7.2.1	C3232	RECONFORMAÇÃO/PATROLAGEM DA PLATAFORMA	1.022,00	M2	0,07	0,09	91,98
<b>TOTAL R\$</b>							<b>91,98</b>

<b>7.3.0</b>	<b>Grupo:</b>	<b>PAVIMENTAÇÃO</b>
--------------	---------------	---------------------

7.3.1	C2895	PAVIMENTAÇÃO EM PEDRA TOSCA C/ REJUNTAMENTO (AGREGADO ADQUIRIDO)	887,60	M2	55,65	69,56	61.741,46
7.3.2	C3449	MEIO FIO PRÉ MOLDADO (0,07x0,30x1,00)m C/REJUNTAMENTO	389,00	M	22,28	27,85	10.833,65
7.3.3	C1256	ESCAVAÇÃO MANUAL CAMPO ABERTO EM TERRA ATÉ 2M	13,44	M3	45,56	56,95	765,41
7.3.4	C0836	CONCRETO NÃO ESTRUTURAL PREPARO MANUAL	13,44	M3	404,80	506	6.800,64
<b>TOTAL R\$</b>							<b>80.141,16</b>

<b>7.4.0</b>	<b>Grupo:</b>	<b>DIVERSOS</b>
--------------	---------------	-----------------

7.4.1	C3447	LIMPEZA DE PISO EM ÁREA URBANIZADA	1.022,00	M2	1,17	1,46	1.492,12
<b>TOTAL R\$</b>							<b>1.492,12</b>
<b>SUBTOTAL 07 R\$</b>							<b>82.062,52</b>

### 8.0 - SÍTIO MASSAPÊ

<b>8.1.0</b>	<b>Grupo:</b>	<b>SERVIÇOS PRELIMINARES</b>
--------------	---------------	------------------------------

8.1.1	C2873	LOCAÇÃO DA OBRA COM AUXÍLIO TOPOGRÁFICO (ÁREA ATÉ 5000 M2)	650,00	M2	0,26	0,33	214,50
<b>TOTAL R\$</b>							<b>214,50</b>

<b>8.2.0</b>	<b>Grupo:</b>	<b>MOVIMENTO DE TERRA</b>
--------------	---------------	---------------------------

8.2.1	C3232	RECONFORMAÇÃO/PATROLAGEM DA PLATAFORMA	650,00	M2	0,07	0,09	58,50
<b>TOTAL R\$</b>							<b>58,50</b>

<b>8.3.0</b>	<b>Grupo:</b>	<b>PAVIMENTAÇÃO</b>
--------------	---------------	---------------------

8.3.1	C2895	PAVIMENTAÇÃO EM PEDRA TOSCA C/ REJUNTAMENTO (AGREGADO ADQUIRIDO)	559,00	M2	55,65	69,56	38.884,04
8.3.2	C3449	MEIO FIO PRÉ MOLDADO (0,07x0,30x1,00)m C/REJUNTAMENTO	265,00	M	22,28	27,85	7.380,25
8.3.3	C1256	ESCAVAÇÃO MANUAL CAMPO ABERTO EM TERRA ATÉ 2M	9,10	M3	45,56	56,95	518,25
8.3.4	C0836	CONCRETO NÃO ESTRUTURAL PREPARO MANUAL	9,10	M3	404,80	506	4.604,60
<b>TOTAL R\$</b>							<b>51.387,14</b>

Engenheiro Civil  
Engenheiro Civil  
RNP 061522981-9



OBRA: CONSTRUÇÃO DE PAVIMENTAÇÃO EM PEDRA TOSCA COM REJUNTAMENTO, PARALELEPÍEDO COM REJUNTAMENTO E EM CONCRETO ARMADO  
LOCALIZAÇÃO: DIVERSAS LOCALIDADES DO MUNICÍPIO DE PORTEIRAS-CE

### ORÇAMENTO GERAL DA OBRA

Data: MARÇO / 2022

Tabela: Seinfra 027.1 Desonerada

BDI: 25,00%

Leis Sociais: 83,85%

Item	Código	Discriminação	Quantidade	Un	Preço Unitário Sem BDI	Preço Unitário Com BDI	Preço Total Com BDI
------	--------	---------------	------------	----	------------------------	------------------------	---------------------

<b>8.4.0</b>	<b>Grupo:</b>	<b>DIVERSOS</b>					
8.4.1	C3447	LIMPEZA DE PISO EM ÁREA URBANIZADA	650,00	M2	1,17	1,46	949,00
<b>TOTAL R\$</b>							<b>949,00</b>
<b>SUBTOTAL 08 R\$</b>							<b>52.609,14</b>

9.0 - ESTRADA QUE LIGA O SÍTIO MASSAPÊ AO DISTRITO SIMÃO							
<b>9.1.0</b>	<b>Grupo:</b>	<b>SERVIÇOS PRELIMINARES</b>					
9.1.1	C2873	LOCAÇÃO DA OBRA COM AUXÍLIO TOPOGRÁFICO (ÁREA ATÉ 5000 M2)	2.825,00	M2	0,26	0,33	932,25
<b>TOTAL R\$</b>							<b>932,25</b>
<b>9.2.0</b>	<b>Grupo:</b>	<b>MOVIMENTO DE TERRA</b>					
9.2.1	C3232	RECONFORMAÇÃO/PATROLAGEM DA PLATAFORMA	2.700,00	M2	0,07	0,09	243,00
<b>TOTAL R\$</b>							<b>243,00</b>
<b>9.3.0</b>	<b>Grupo:</b>	<b>PAVIMENTAÇÃO</b>					
9.3.1	C2895	PAVIMENTAÇÃO EM PEDRA TOSCA C/ REJUNTAMENTO (AGREGADO ADQUIRIDO)	2.322,00	M2	55,65	69,56	161.518,32
9.3.2	C3449	MEIO FIO PRÉ MOLDADO (0,07x0,30x1,00)m C/REJUNTAMENTO	1.095,00	M	22,28	27,85	30.495,75
9.3.3	C1256	ESCAVAÇÃO MANUAL CAMPO ABERTO EM TERRA ATÉ 2M	37,80	M3	45,56	56,95	2.152,71
9.3.4	C0836	CONCRETO NÃO ESTRUTURAL PREPARO MANUAL	37,80	M3	404,80	506	19.126,80
<b>TOTAL R\$</b>							<b>213.293,58</b>
<b>9.4.0</b>	<b>Grupo:</b>	<b>LAJE EM CONCRETO ARMADO</b>					
9.4.1	C1611	LASTRO DE CONCRETO REGULARIZADO ESP = 5CM	125,00	M2	37,97	47,46	5.932,50
9.4.2	C0843	CONCRETO P/MBR., FCK 25 MPa COM AGREGADO ADQUIRIDO	18,75	M3	426,40	533	9.993,75
9.4.3	C1604	LANÇAMENTO E APLICAÇÃO DE CONCRETO S/ ELEVAÇÃO	18,75	M3	134,84	168,55	3.160,31
9.4.4	C0216	ARMADURA CA-50A MÉDIA D= 6,3 A 10,0mm	987,50	KG	14,13	17,66	17.439,25
9.4.5	C0217	ARMADURA CA-60 FINA D=3,40 A 6,40mm	102,50	KG	12,35	15,44	1.582,60
9.4.6	C4301	FORMA PARA CONCRETO "IN LOCO", INCLUSIVE DESFORMA	7,50	M2	117,27	146,59	1.099,43
9.4.7	C0027	ADENSAMENTO/REGULARIZAÇÃO SUPERFICIAL DE CONCRETO C/RÉGUA SIMPLES L= 3m	125,00	M2	3,83	4,79	598,75
<b>TOTAL R\$</b>							<b>39.806,59</b>

Engenheiro Daniel Alves de M. Lima  
Engenheiro Civil - R. 021156  
RNP 061528981-9

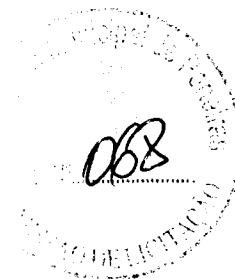

OBRA: CONSTRUÇÃO DE PAVIMENTAÇÃO EM PEDRA TOSCA COM REJUNTAMENTO, PARALELEPÍEDO COM REJUNTAMENTO E EM CONCRETO ARMADO

LOCALIZAÇÃO: DIVERSAS LOCALIDADES DO MUNICÍPIO DE PORTEIRAS-CE

### ORÇAMENTO GERAL DA OBRA

Data: MARÇO / 2022

Tabela: Seinfra 027.1 Desonerada

BDI: 25,00%

Leis Sociais: 83,85%

Item	Código	Discriminação	Quantidade	Un	Preço Unitário Sem BDI	Preço Unitário Com BDI	Preço Total Com BDI
------	--------	---------------	------------	----	------------------------	------------------------	---------------------

<b>9.5.0</b>	<b>Grupo:</b>	<b>DIVERSOS</b>					
9.5.1	C3447	LIMPEZA DE PISO EM ÁREA URBANIZADA	2.825,00	M2	1,17	1,46	4.124,50
<b>TOTAL R\$</b>							<b>4.124,50</b>
<b>SUBTOTAL 09 R\$</b>							<b>258.399,92</b>

#### 10.0 - DISTRITO SIMÃO (ENTORNO DO CAMPO DE FUTEBOL)

<b>9.1.0</b>	<b>Grupo:</b>	<b>SERVIÇOS PRELIMINARES</b>					
9.1.1	C2873	LOCAÇÃO DA OBRA COM AUXÍLIO TOPOGRÁFICO (ÁREA ATÉ 5000 M2)	692,40	M2	0,26	0,33	228,49
<b>TOTAL R\$</b>							<b>228,49</b>

<b>9.2.0</b>	<b>Grupo:</b>	<b>MOVIMENTO DE TERRA</b>					
9.2.1	C3233	REGULARIZAÇÃO DO SUB-LEITO	692,40	M2	2,13	2,66	1.841,78
<b>TOTAL R\$</b>							<b>1.841,78</b>

<b>9.3.0</b>	<b>Grupo:</b>	<b>PAVIMENTAÇÃO</b>					
9.3.1	C2893	PAVIMENTAÇÃO EM PARALELEPÍEDO C/ REJUNTAMENTO (AGREGADO ADQUIRIDO)	611,62	M2	64,63	80,79	49.412,78
9.3.2	C3449	MEIO FIO PRÉ MOLDADO (0,07x0,30x1,00)m C/REJUNTAMENTO	121,40	M	22,28	27,85	3.380,99
9.3.3	C1256	ESCAVAÇÃO MANUAL CAMPO ABERTO EM TERRA ATÉ 2M	8,08	M3	45,56	56,95	460,16
9.3.4	C0836	CONCRETO NÃO ESTRUTURAL PREPARO MANUAL	8,08	M3	404,80	506	4.088,48
<b>TOTAL R\$</b>							<b>57.342,41</b>

<b>9.4.0</b>	<b>Grupo:</b>	<b>DIVERSOS</b>					
9.4.1	C3447	LIMPEZA DE PISO EM ÁREA URBANIZADA	692,40	M2	1,17	1,46	1.010,90
<b>TOTAL R\$</b>							<b>1.010,90</b>
<b>SUBTOTAL 10 R\$</b>							<b>60.423,58</b>

<b>TOTAL GERAL R\$</b>							<b>1.252.737,96</b>
------------------------	--	--	--	--	--	--	---------------------

Emerson de Almeida Martins  
Engenheiro Civil CREA/CE 021456  
RNP 061528981-9



OBRA: CONSTRUÇÃO DE PAVIMENTAÇÃO EM PEDRA TOSCA COM REJUNTAMENTO, PARALELEPÍPEDO COM REJUNTAMENTO E EM CONCRETO ARMADO  
LOCALIZAÇÃO: DIVERSAS LOCALIDADES DO MUNICÍPIO DE PORTEIRAS-CE

### RESUMO GERAL DO ORÇAMENTO

ITEM	SERVIÇO	ÁREA (M2)	% TOTAL	TOTAL
001	PAVIMENTAÇÃO EM PEDRA TOSCA NO SÍTIO VIEIRA	2.100,00	13,56%	169.865,09
002	PAVIMENTAÇÃO EM PEDRA TOSCA NO SÍTIO CANCELA	1.175,00	7,57%	94.849,41
003	PAVIMENTAÇÃO EM PEDRA TOSCA NO SÍTIO BARRIGUDA	2.868,00	17,75%	222.308,81
004	PAVIMENTAÇÃO EM PEDRA TOSCA NO SÍTIO FREI JORGE	825,00	5,47%	68.555,10
005	PAVIMENTAÇÃO EM PEDRA TOSCA NO SÍTIO SERROTE	1.260,00	8,02%	100.429,85
006	PAVIMENTAÇÃO EM PEDRA TOSCA NO SÍTIO JATOBÁ	1.772,50	11,43%	143.234,54
007	PAVIMENTAÇÃO EM PEDRA TOSCA NO SÍTIO LOGRADOURO	1.022,00	6,55%	82.062,52
008	PAVIMENTAÇÃO EM PEDRA TOSCA NO SÍTIO MASSAPÊ	650,00	4,20%	52.609,14
009	PAVIMENTAÇÃO EM PEDRA TOSCA E EM CONCRETO ARMADO NA ESTRADA QUE LIGA O SÍTIO MASSAPÊ AO DISTRITO SIMÃO	2.825,00	20,63%	258.399,92
010	PAVIMENTAÇÃO EM PARALELEPÍPEDO NO DISTRITO SIMÃO (ENTORNO DO CAMPO DE FUTEBOL)	692,40	4,82%	60.423,58
<b>TOTAL GERAL:</b>		<b>15.189,90</b>	<b>100,00%</b>	<b>1.252.737,96</b>

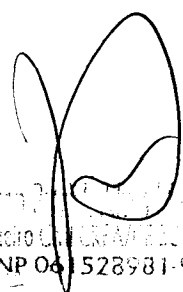
  
Emerson de Oliveira  
Engenheiro Civil - CREA/CE 001150  
RNP 061528981-9



OBRA: CONSTRUÇÃO DE PAVIMENTAÇÃO EM PEDRA TOSCA COM REJUNTAMENTO, PARALELEPÍPEDO COM REJUNTAMENTO E EM CONCRETO ARMADO  
LOCALIZAÇÃO: DIVERSAS LOCALIDADES DO MUNICÍPIO DE PORTERIAS-CE

**CRONOGRAMA FÍSICO - FINANCEIRO GERAL DA OBRA**

ITEM	SERVIÇOS	MÊS 01		MÊS 02		MÊS 03		MÊS 04		MÊS 05		MÊS 06		TOTAL	%
		Valor(R\$)	%	Valor(R\$)	%	Valor(R\$)	%	Valor(R\$)	%	Valor(R\$)	%	Valor(R\$)	%		
001	PAVIMENTAÇÃO EM PEDRA TOSCA NO SÍTIO VIEIRA	169.865,09	100,00	-	-	-	-	-	-	-	-	-	-	169.865,09	13,56%
002	PAVIMENTAÇÃO EM PEDRA TOSCA NO SÍTIO CANCELADA	-	-	94.849,41	100,00	-	-	-	-	-	-	-	-	94.849,41	7,57%
003	PAVIMENTAÇÃO EM PEDRA TOSCA NO SÍTIO BARRIGUDA	-	-	-	-	222.308,81	100,00	-	-	-	-	-	-	222.308,81	17,75%
004	PAVIMENTAÇÃO EM PEDRA TOSCA NO SÍTIO FREI JORGE	-	-	-	-	-	-	68.555,10	100,00	-	-	-	-	68.555,10	5,47%
005	PAVIMENTAÇÃO EM PEDRA TOSCA NO SÍTIO SERROTE	-	-	100.429,85	100,00	-	-	-	-	-	-	-	-	100.429,85	8,02%
006	PAVIMENTAÇÃO EM PEDRA TOSCA NO SÍTIO JATOBA	-	-	-	-	-	-	143.234,54	100,00	-	-	-	-	143.234,54	11,43%
007	PAVIMENTAÇÃO EM PEDRA TOSCA NO SÍTIO LOGRADOURO	-	-	-	-	-	-	-	-	82.062,52	100,00	-	-	82.062,52	6,55%
008	PAVIMENTAÇÃO EM PEDRA TOSCA NO SÍTIO MASSAPÉ	52.609,14	100,00	-	-	-	-	-	-	-	-	-	-	52.609,14	4,20%
009	PAVIMENTAÇÃO EM PEDRA TOSCA E EM CONCRETO ARMADO NA ESTRADA QUE LIGA O SÍTIO MASSAPÉ AO DISTRITO SIMÃO	-	-	-	-	-	-	-	-	-	-	258.399,92	100,00	258.399,92	20,63%
010	PAVIMENTAÇÃO EM PARALELEPÍPEDO NO DISTRITO SIMÃO (ENTORNO DO CAMPO DE FUTEBOL)	-	-	-	-	-	-	-	-	60.423,58	100,00	-	-	60.423,58	4,82%
<b>TOTAL GERAL</b>		<b>222.474,23</b>	<b>17,76%</b>	<b>195.279,26</b>	<b>15,59%</b>	<b>222.308,81</b>	<b>17,75%</b>	<b>211.789,64</b>	<b>16,91%</b>	<b>142.486,10</b>	<b>11,37%</b>	<b>258.399,92</b>	<b>20,63%</b>	<b>1.252.737,96</b>	<b>100,00%</b>
<b>TOTAL ACUMULADO</b>		<b>222.474,23</b>	<b>17,76%</b>	<b>417.753,49</b>	<b>33,35%</b>	<b>640.062,30</b>	<b>51,09%</b>	<b>851.851,94</b>	<b>68,00%</b>	<b>994.338,04</b>	<b>79,37%</b>	<b>1.252.737,96</b>	<b>100,00%</b>		

Empreiteira  
Engenheiro Civil  
RNP 041523981-9

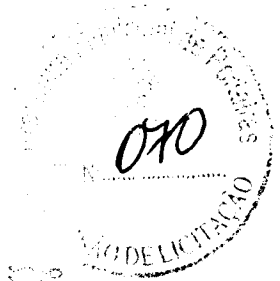





OBRA: CONSTRUÇÃO DE PAVIMENTAÇÃO EM PEDRA TOSCA COM REJUNTAMENTO, PARALELEPÍPEDO COM REJUNTAMENTO E EM LOCALIZAÇÃO: DIVERSAS LOCALIDADES DO MUNICÍPIO DE PORTEIRAS-CE

### COMPOSIÇÕES DO ORÇAMENTO

Tabela de Referência de Custos: Seinfra-CE 27.1 Com Desoneração

#### C1937 - PLACAS PADRÃO DE OBRA - M2

MAO DE OBRA		Unidade	Coefficiente	Preço	Total
12543	SERVENTE	H	2,0000	15,5500	31,1000
				Total:	31,1000
MATERIAIS					
10537	CHAPA DE AÇO GALVANIZADA ESP. 0.3MM	M2	1,0200	35,5900	36,3018
11100	ESMALTE SINTETICO	L	1,0000	24,9900	24,9900
11691	PONTALETE / BARROTE DE 3"x3"	M	4,5000	12,6100	56,7450
11725	PREGO 15X15 (1.1/4" x 13) (APROXIMADAMENTE 672UN/KG)	KG	0,1500	15,5400	2,3310
				Total:	120,3678
				<b>Total Simples:</b>	<b>151,47</b>
				<b>Encargos Sociais:</b>	<b>INCLUSO</b>
				<b>Valor BDI:</b>	<b>0,00</b>
				<b>Valor Geral:</b>	<b>151,47</b>

#### C2873 - LOCAÇÃO DA OBRA COM AUXÍLIO TOPOGRÁFICO (ÁREA ATÉ 5000 M2) - M2

EQUIPAMENTOS (CHORARIO)		Unidade	Coefficiente	Preço	Total
10700	CAMINHONETE SAVEIRO (CHP)	H	0,0010	75,0454	0,0750
10758	NÍVEL (CHP)	H	0,0020	0,6895	0,0014
10775	TEODOLITO (CHP)	H	0,0020	1,3612	0,0027
				Total:	0,0791
MAO DE OBRA					
10037	AJUDANTE	H	0,0040	16,7700	0,0671
12382	NIVELADOR	H	0,0020	24,8600	0,0497
12445	TOPOGRAFO	H	0,0020	30,3400	0,0607
				Total:	0,1775
				<b>Total Simples:</b>	<b>0,26</b>
				<b>Encargos Sociais:</b>	<b>INCLUSO</b>
				<b>Valor BDI:</b>	<b>0,00</b>
				<b>Valor Geral:</b>	<b>0,26</b>

Emerson Pinheiro Alves Martins  
Engenheiro Civil - CREA/CE 0114456  
RNP 061528981-9



OBRA: CONSTRUÇÃO DE PAVIMENTAÇÃO EM PEDRA TOSCA COM REJUNTAMENTO, PARALELEPÍEDO COM REJUNTAMENTO E EM LOCALIZAÇÃO: DIVERSAS LOCALIDADES DO MUNICÍPIO DE PORTEIRAS-CE

### COMPOSIÇÕES DO ORÇAMENTO

Tabela de Referência de Custos: Seinfra-CE 27.1 Com Desoneração

#### C2940 - RETIRADA DE PAVIMENTAÇÃO EM PARALELEPÍEDO OU PEDRA TOSCA - M2

MAO DE OBRA	Unidade	Coefficiente	Preço	Total
12543 SERVENTE	H	0,6000	15,5500	9,3300
			Total:	9,3300
			<b>Total Simples:</b>	<b>9,33</b>
			<b>Encargos Sociais:</b>	<b>INCLUSO</b>
			<b>Valor BDI:</b>	<b>0,00</b>
			<b>Valor Geral:</b>	<b>9,33</b>

#### C3232 - RECONFORMAÇÃO/PATROLAGEM DA PLATAFORMA - M2

EQUIPAMENTOS (CHORARIO)	Unidade	Coefficiente	Preço	Total
10642 MOTO NIVELADORA (CHI)	H	0,0000	76,5747	0,0000
10756 MOTO NIVELADORA (CHP)	H	0,0003	218,3516	0,0607
			Total:	0,0607
MAO DE OBRA				
12543 SERVENTE	H	0,0006	15,5500	0,0086
			Total:	0,0086
			<b>Total Simples:</b>	<b>0,07</b>
			<b>Encargos Sociais:</b>	<b>INCLUSO</b>
			<b>Valor BDI:</b>	<b>0,00</b>
			<b>Valor Geral:</b>	<b>0,07</b>

Emerson Teófilo Alves dos Santos  
Engenheiro Civil CRFA 0221486  
RNP 061528981-9



OBRA: CONSTRUÇÃO DE PAVIMENTAÇÃO EM PEDRA TOSCA COM REJUNTAMENTO, PARALELEPÍPEDO COM REJUNTAMENTO E EM LOCALIZAÇÃO: DIVERSAS LOCALIDADES DO MUNICÍPIO DE PORTEIRAS-CE

### COMPOSIÇÕES DO ORÇAMENTO

Tabela de Referência de Custos: Seinfra-CE 27.1 Com Desoneração

#### C3233 - REGULARIZAÇÃO DO SUB-LEITO - M2

##### EQUIPAMENTOS (CHORARIO)

		Unidade	Coefficiente	Preço	Total
10590	CAMINHÃO TANQUE 8.000 l (CHI)	H	0,0011	48,6827	0,0549
10607	COMPAC. DE PNEUS PRES. VAR. AUTOPR. (CHI)	H	0,0022	62,1534	0,1371
10610	COMPAC. PÉ DE CARNEIRO VIBRAT. AUTOPROP. (CHI)	H	0,0017	55,8815	0,0946
10625	GRADE DE DISCOS (CHI)	H	0,0004	2,7079	0,0010
10642	MOTO NIVELADORA (CHI)	H	0,0000	76,5747	0,0000
10667	TRATOR DE PNEUS (CHI)	H	0,0004	27,3511	0,0105
10698	CAMINHÃO TANQUE 8.000 l (CHP)	H	0,0040	159,4976	0,6380
10721	COMPAC. DE PNEUS PRES. VAR. AUTOPR. (CHP)	H	0,0004	179,5523	0,0645
10723	COMPAC. PÉ DE CARNEIRO VIBRAT. AUTOPROP. (CHP)	H	0,0009	170,9808	0,1491
10739	GRADE DE DISCOS (CHP)	H	0,0022	4,0798	0,0089
10756	MOTO NIVELADORA (CHP)	H	0,0026	218,3516	0,5599
10780	TRATOR DE PNEUS (CHP)	H	0,0022	97,4393	0,2124
				Total:	1,9309

##### MAO DE OBRA

12543	SERVENTE	H	0,0128	15,5500	0,1994
-------	----------	---	--------	---------	--------

Total: 0,1994

Total Simples: 2,13

Encargos Sociais: **INCLUSO**

Valor BDI: 0,00

Valor Geral: 2,13

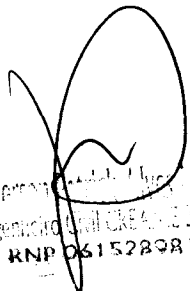
  
Empresário: **Marcos Aurélio**  
Engenheiro Civil: **061528981-9**  
RNP 061528981-9



OBRA: CONSTRUÇÃO DE PAVIMENTAÇÃO EM PEDRA TOSCA COM REJUNTAMENTO, PARALELEPÍPEDO COM REJUNTAMENTO E EM LOCALIZAÇÃO: DIVERSAS LOCALIDADES DO MUNICÍPIO DE PORTEIRAS-CE

### COMPOSIÇÕES DO ORÇAMENTO

Tabela de Referência de Custos: Seinfra-CE 27.1 Com Desoneração

#### C2895 - PAVIMENTAÇÃO EM PEDRA TOSCA C/ REJUNTAMENTO (AGREGADO ADQUIRIDO) - M2

EQUIPAMENTOS (CHORARIO)		Unidade	Coefficiente	Preço	Total
10724	COMPACTADOR DE PLACA VIBRATÓRIA HP 4 (CHP)	H	0,0500	24,0836	1,2042
10726	COMPACTADOR LISO TANDEM AUTOPROPELIDO (CHP)	H	0,0100	83,9284	0,8393
				Total:	2,0435
MAO DE OBRA					
10445	CALCETEIRO	H	0,3000	20,7700	6,2310
12543	SERVENTE	H	0,6000	15,5500	9,3300
				Total:	15,5610
MATERIAIS					
10111	AREIA VERMELHA	M3	0,1500	60,8800	9,1320
11600	PEDRA DE MÃO (RACHÃO)	M3	0,1500	66,0600	9,9090
				Total:	19,0410
SERVIÇOS					
C0171	ARGAMASSA DE CIMENTO E AREIA S/PEN. TRAÇO 1:4	M3	0,0430	441,9800	19,0051
				Total:	19,0051
					<b>Total Simples: 55,65</b>
					<b>Encargos Sociais: INCLUSO</b>
					<b>Valor BDI: 0,00</b>
					<b>Valor Geral: 55,65</b>

#### C2932 - RECOMPOSIÇÃO DE PAVIMENTAÇÃO EM PEDRA TOSCA C/REJUNTAMENTO - M2

MAO DE OBRA		Unidade	Coefficiente	Preço	Total
10445	CALCETEIRO	H	0,5000	20,7700	10,3850
12543	SERVENTE	H	0,4500	15,5500	6,9975
				Total:	17,3825
MATERIAIS					
10108	AREIA GROSSA	M3	0,0088	74,7200	0,6575
10111	AREIA VERMELHA	M3	0,1200	60,8800	7,3056
10805	CIMENTO PORTLAND	KG	3,2800	0,5600	1,8368
				Total:	9,7999
					<b>Total Simples: 27,18</b>
					<b>Encargos Sociais: INCLUSO</b>
					<b>Valor BDI: 0,00</b>
					<b>Valor Geral: 27,18</b>

Empresa de Engenharia e Arquitetura  
Engenheiro Civil CREA/CE 321456  
KNP 061528981-9



OBRA: CONSTRUÇÃO DE PAVIMENTAÇÃO EM PEDRA TOSCA COM REJUNTAMENTO, PARALELEPÍEDO COM REJUNTAMENTO E EM LOCALIZAÇÃO: DIVERSAS LOCALIDADES DO MUNICÍPIO DE PORTEIRAS-CE

### COMPOSIÇÕES DO ORÇAMENTO

Tabela de Referência de Custos: Seinfra-CE 27.1 Com Desoneração

#### C2893 - PAVIMENTAÇÃO EM PARALELEPÍEDO C/ REJUNTAMENTO (AGREGADO ADQUIRIDO) - M2

EQUIPAMENTOS (CHORARIO)		Unidade	Coefficiente	Preço	Total
10726	COMPACTADOR LISO TANDEM AUTOPROPELIDO (CHP)	H	0,0100	83,9284	0,8393
				Total:	0,8393
MAO DE OBRA					
10445	CALCETEIRO	H	0,1500	20,7700	3,1155
12543	SERVENTE	H	0,4000	15,5500	6,2200
				Total:	9,3355
MATERIAIS					
10111	AREIA VERMELHA	M3	0,1500	60,8800	9,1320
12527	PARALELEPIPEDO (11 X 18 CM)	UN	32,0000	1,1400	36,4800
				Total:	45,6120
SERVIÇOS					
C0171	ARGAMASSA DE CIMENTO E AREIA S/PEN. TRAÇO 1:4	M3	0,0200	441,9800	8,8396
				Total:	8,8396
				<b>Total Simples:</b>	<b>64,63</b>
				<b>Encargos Sociais:</b>	<b>INCLUSO</b>
				<b>Valor BDI:</b>	<b>0,00</b>
				<b>Valor Geral:</b>	<b>64,63</b>

Engenheiro Civil - R. 10.214/56  
KNP 061526981-9



OBRA: CONSTRUÇÃO DE PAVIMENTAÇÃO EM PEDRA TOSCA COM REJUNTAMENTO, PARALELEPÍPEDO COM REJUNTAMENTO E EM LOCALIZAÇÃO: DIVERSAS LOCALIDADES DO MUNICÍPIO DE PORTEIRAS-CE

### COMPOSIÇÕES DO ORÇAMENTO

Tabela de Referência de Custos: Seinfra-CE 27.1 Com Desoneração

#### C0365 - BANQUETA/ MEIO FIO DE CONCRETO MOLDADO NO LOCAL - M

MAO DE OBRA		Unidade	Coefficiente	Preço	Total
12391	PEDREIRO	H	0,1500	20,7700	3,1155
12543	SERVENTE	H	0,2500	15,5500	3,8875
				Total:	7,0030
MATERIAIS					
12544	FORMA METÁLICA P/BANQUETAS (ALUGUEL)	M	1,0000	3,4400	3,4400
				Total:	3,4400
SERVIÇOS					
C0588	CAIAÇÃO EM DUAS DEMÃOS COM SUPERCAL	M2	0,2500	4,4990	1,1248
C2784	ESCAVAÇÃO MANUAL SOLO DE 1A.CAT. PROF. ATÉ 1.50m	M3	0,0150	41,2075	0,6181
C3211	ESCAVAÇÃO E CARGA DE MATERIAL DE JAZIDA	M3	0,0370	4,1417	0,1532
C3268	CONCRETO P/MIBR., FCK=10MPa COM AGREGADO PRODUZIDO (S/TRANSP.)	M3	0,0340	337,0759	11,4606
				Total:	13,3567
				<b>Total Simples:</b>	<b>23,80</b>
				<b>Encargos Sociais:</b>	<b>INCLUSO</b>
				<b>Valor BDI:</b>	<b>0,00</b>
				<b>Valor Geral:</b>	<b>23,80</b>

#### C1256 - ESCAVAÇÃO MANUAL CAMPO ABERTO EM TERRA ATÉ 2M - M3

MAO DE OBRA		Unidade	Coefficiente	Preço	Total
12543	SERVENTE	H	2,9300	15,5500	45,5615
				Total:	45,5615
				<b>Total Simples:</b>	<b>45,56</b>
				<b>Encargos Sociais:</b>	<b>INCLUSO</b>
				<b>Valor BDI:</b>	<b>0,00</b>
				<b>Valor Geral:</b>	<b>45,56</b>

Empresário: [Assinatura]  
Engenheiro: [Assinatura]  
RNP 041528981-9



OBRA: CONSTRUÇÃO DE PAVIMENTAÇÃO EM PEDRA TOSCA COM REJUNTAMENTO, PARALELEPÍPEDO COM REJUNTAMENTO E EM LOCALIZAÇÃO: DIVERSAS LOCALIDADES DO MUNICÍPIO DE PORTEIRAS-CE

### COMPOSIÇÕES DO ORÇAMENTO

Tabela de Referência de Custos: Seinfra-CE 27.1 Com Desoneração

#### C0836 - CONCRETO NÃO ESTRUTURAL PREPARO MANUAL - M3

MAO DE OBRA		Unidade	Coefficiente	Preço	Total
12543	SERVENTE	H	10,0000	15,5500	155,5000
				Total:	155,5000
MATERIAIS					
10109	AREIA MEDIA	M3	0,7780	67,5000	52,5150
10280	BRITA	M3	0,9658	76,1900	73,5843
10805	CIMENTO PORTLAND	KG	220,0000	0,5600	123,2000
				Total:	249,2993
				<b>Total Simples:</b>	<b>404,80</b>
				<b>Encargos Sociais:</b>	<b>INCLUSO</b>
				<b>Valor BDI:</b>	<b>0,00</b>
				<b>Valor Geral:</b>	<b>404,80</b>

#### C1611 - LASTRO DE CONCRETO REGULARIZADO ESP.= 5CM - M2

EQUIPAMENTOS (CHORARIO)		Unidade	Coefficiente	Preço	Total
10682	BETONEIRA ELÉTRICA 580L (CHP)	H	0,0360	22,3108	0,8032
				Total:	0,8032
MAO DE OBRA					
12391	PEDREIRO	H	0,4000	20,7700	8,3080
12543	SERVENTE	H	1,1000	15,5500	17,1050
				Total:	25,4130
MATERIAIS					
10109	AREIA MEDIA	M3	0,0332	67,5000	2,2410
10280	BRITA	M3	0,0440	76,1900	3,3524
10805	CIMENTO PORTLAND	KG	11,0000	0,5600	6,1600
				Total:	11,7534
				<b>Total Simples:</b>	<b>37,97</b>
				<b>Encargos Sociais:</b>	<b>INCLUSO</b>
				<b>Valor BDI:</b>	<b>0,00</b>
				<b>Valor Geral:</b>	<b>37,97</b>

Engenheiro de Edifícios  
RNP 061.528981-9



OBRA: CONSTRUÇÃO DE PAVIMENTAÇÃO EM PEDRA TOSCA COM REJUNTAMENTO, PARALELEPÍEDO COM REJUNTAMENTO E EM LOCALIZAÇÃO: DIVERSAS LOCALIDADES DO MUNICÍPIO DE PORTEIRAS-CE

### COMPOSIÇÕES DO ORÇAMENTO

Tabela de Referência de Custos: Seinfra-CE 27.1 Com Desoneração

#### C0843 - CONCRETO P/VIBR., FCK 25 MPa COM AGREGADO ADQUIRIDO - M3

EQUIPAMENTOS (CHORARIO)		Unidade	Coefficiente	Preço	Total
10682	BETONEIRA ELÉTRICA 580L (CHP)	H	0,7140	22,3108	15,9299
				Total:	15,9299
MAO DE OBRA					
12543	SERVENTE	H	6,0000	15,5500	93,3000
				Total:	93,3000
MATERIAIS					
10109	AREIA MEDIA	M3	0,8669	67,5000	58,5158
10280	BRITA	M3	0,6270	76,1900	47,7711
10805	CIMENTO PORTLAND	KG	349,0000	0,5600	195,4400
11605	PEDRISCO	M3	0,2090	73,9000	15,4451
				Total:	317,1720
				<b>Total Simples:</b>	<b>426,40</b>
				<b>Encargos Sociais:</b>	<b>INCLUSO</b>
				<b>Valor BDI:</b>	<b>0,00</b>
				<b>Valor Geral:</b>	<b>426,40</b>

#### C1604 - LANÇAMENTO E APLICAÇÃO DE CONCRETO SI/ ELEVÇÃO - M3

MAO DE OBRA					
12391	PEDREIRO	H	2,0000	20,7700	41,5400
12543	SERVENTE	H	6,0000	15,5500	93,3000
				Total:	134,8400
				<b>Total Simples:</b>	<b>134,84</b>
				<b>Encargos Sociais:</b>	<b>INCLUSO</b>
				<b>Valor BDI:</b>	<b>0,00</b>
				<b>Valor Geral:</b>	<b>134,84</b>

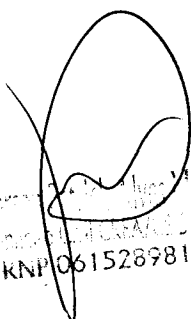
  
Empresário: João Vitorino  
Engenheiro: CARVALHO, SERGIO  
KNP 061528981-9





OBRA: CONSTRUÇÃO DE PAVIMENTAÇÃO EM PEDRA TOSCA COM REJUNTAMENTO, PARALELEPÍEDO COM REJUNTAMENTO E EM LOCALIZAÇÃO: DIVERSAS LOCALIDADES DO MUNICÍPIO DE PORTEIRAS-CE

### COMPOSIÇÕES DO ORÇAMENTO

Tabela de Referência de Custos: Seinfra-CE 27.1 Com Desoneração

#### C0216 - ARMADURA CA-50A MÉDIA D= 6,3 A 10,0mm - KG

MAO DE OBRA		Unidade	Coefficiente	Preço	Total
I0040	AJUDANTE DE ARMADOR/FERREIRO	H	0,0800	16,7700	1,3416
I0121	ARMADOR/FERREIRO	H	0,0800	20,7700	1,6616
				Total:	3,0032
MATERIAIS					
I0103	ARAME RECOZIDO N.18 BWG	KG	0,0200	10,0500	0,2010
I0163	AÇO CA-50	KG	1,1500	9,5000	10,9250
				Total:	11,1260
				<b>Total Simples:</b>	<b>14,13</b>
				<b>Encargos Sociais:</b>	<b>INCLUSO</b>
				<b>Valor BDI:</b>	<b>0,00</b>
				<b>Valor Geral:</b>	<b>14,13</b>

#### C0217 - ARMADURA CA-60 FINA D=3,40 A 6,40mm - KG

MAO DE OBRA		Unidade	Coefficiente	Preço	Total
I0040	AJUDANTE DE ARMADOR/FERREIRO	H	0,0700	16,7700	1,1739
I0121	ARMADOR/FERREIRO	H	0,0700	20,7700	1,4539
				Total:	2,6278
MATERIAIS					
I0103	ARAME RECOZIDO N.18 BWG	KG	0,0200	10,0500	0,2010
I0169	AÇO CA-60	KG	1,1500	8,2800	9,5220
				Total:	9,7230
				<b>Total Simples:</b>	<b>12,35</b>
				<b>Encargos Sociais:</b>	<b>INCLUSO</b>
				<b>Valor BDI:</b>	<b>0,00</b>
				<b>Valor Geral:</b>	<b>12,35</b>

Emerson Teófilo de Azevedo  
Engenheiro Civil - CREA 02/1050  
RNP 041528981-9

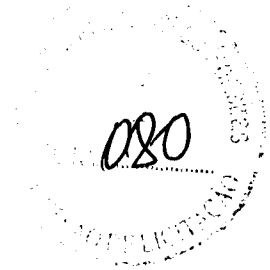

OBRA: CONSTRUÇÃO DE PAVIMENTAÇÃO EM PEDRA TOSCA COM REJUNTAMENTO, PARALELEPÍEDO COM REJUNTAMENTO E EM LOCALIZAÇÃO: DIVERSAS LOCALIDADES DO MUNICÍPIO DE PORTEIRAS-CE

### COMPOSIÇÕES DO ORÇAMENTO

Tabela de Referência de Custos: Seinfra-CE 27.1 Com Desoneração

#### C4301 - FORMA PARA CONCRETO "IN LOCO", INCLUSIVE DESFORMA - M2

MAO DE OBRA		Unidade	Coefficiente	Preço	Total
10041	AJUDANTE DE CARPINTEIRO	H	0,2500	16,7700	4,1925
10498	CARPINTEIRO	H	0,2500	20,7700	5,1925
				Total:	9,3850
SERVIÇOS					
C4281	FORMA P/ CONCRETO "IN LOCO" (FABRICAÇÃO)	M2	0,2000	164,8370	32,9674
C4282	FORMA P/ CONCRETO "IN LOCO" (APLICAÇÃO)	M2	1,0000	74,9212	74,9212
				Total:	107,8886
				<b>Total Simples:</b>	<b>117,27</b>
				<b>Encargos Sociais:</b>	<b>INCLUSO</b>
				<b>Valor BDI:</b>	<b>0,00</b>
				<b>Valor Geral:</b>	<b>117,27</b>

#### C0027 - ADENSAMENTO/RÉGULARIZAÇÃO SUPERFICIAL DE CONCRETO C/RÉGUA SIMPLES L= 3m - M2

EQUIPAMENTOS (CHORARIO)		Unidade	Coefficiente	Preço	Total
10762	RÉGUA VIBRATÓRIA DE CONCRETO HP 1,5 (CHP)	H	0,0300	18,5659	0,5570
				Total:	0,5570
MAO DE OBRA					
12391	PEDREIRO	H	0,0900	20,7700	1,8693
12543	SERVENTE	H	0,0900	15,5500	1,3995
				Total:	3,2688
				<b>Total Simples:</b>	<b>3,83</b>
				<b>Encargos Sociais:</b>	<b>INCLUSO</b>
				<b>Valor BDI:</b>	<b>0,00</b>
				<b>Valor Geral:</b>	<b>3,83</b>

#### C3447 - LIMPEZA DE PISO EM ÁREA URBANIZADA - M2

MAO DE OBRA		Unidade	Coefficiente	Preço	Total
12543	SERVENTE	H	0,0750	15,5500	1,1663
				Total:	1,1662
				<b>Total Simples:</b>	<b>1,17</b>
				<b>Encargos Sociais:</b>	<b>INCLUSO</b>
				<b>Valor BDI:</b>	<b>0,00</b>
				<b>Valor Geral:</b>	<b>1,17</b>

Emerson ...  
Engenheiro ...  
RNP 061528981-9

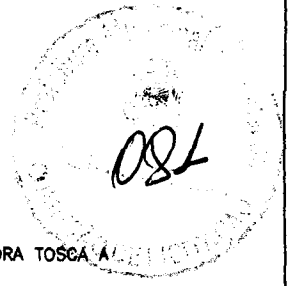

LEGENDA

- \_\_\_\_\_ PAVIMENTAÇÃO EXISTENTE EM PEDRA TOSCA A RECOMPOR
- \_\_\_\_\_ PAVIMENTAÇÕES A EXECUTAR

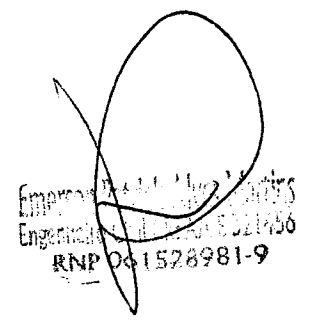

NOTAS

NOTAS (faint text describing project details and design requirements)

INA PERTO  
EIRÃO  
UTM / UPS

DATA	PROJETO	DESENHO	ESCALA
MARÇO/2022	ALPHA PROJETOS	CECILIANO MACHADO	INDICADA

OBJETO  
CONSTRUÇÃO DE PAVIMENTAÇÕES EM PEDRA, PARALELEPÍPEDO E CONCRETO

PROPRIETÁRIO  
PREFEITURA MUNICIPAL DE PORTEIRAS - CE

ENDEREÇO/OBRA  
DIVERSAS LOCALIDADES ZONA RURAL DO MUNICIPIO DE PORTEIRAS - CE

ASSUNTO:  
**LOCALIZAÇÃO**

CONTEÚDO:

- PLANTA BAIXA DE LOCALIZAÇÃO
- LEGENDA

PRANCHA:

**01** / 01

COM  
BALSAMO  
NADA UTM / UPS  
326  
225

PROJETO DESENVOLVIDO POR:

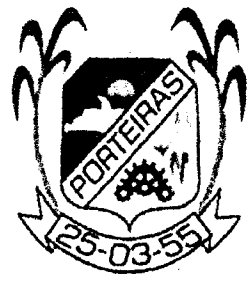

PROJETO DESENVOLVIDO POR:  
CNPJ: 44.608.778/0001-53  
RODOVIA CE-293, KM 18 CONJ. CAFÉ DA LINHA GALPÃO 01,  
ZONA RURAL, ABAIARA-CE TELEFONE: (88) 98842-8488

PAVIMENTAÇÃO EM PEDRA  
TOSCA À EXECUTAR



PAVIMENTAÇÃO EM PEDRA  
TOSCA À EXECUTAR

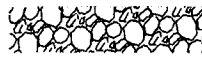

SEM PAVIMENTAÇÃO

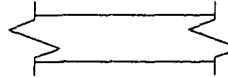

MEIO FIO À EXECUTAR



MEIO FIO EXISTENTE



Emerson Teófilo Alves Martins  
Engenheiro Civil - CRP 021456  
RNP 061528981-9

NOTAS

DATA

MARÇO/2022

PROJETO

ALPHA PROJETOS

DESENHO

CECILIANO MACHADO

ESCALA

INDICADA

OBJETO

CONSTRUÇÃO DE PAVIMENTAÇÃO EM PEDRA TOSCA COM REJUNTAMENTO

PROPRIETÁRIO

PREFEITURA MUNICIPAL DE PORTEIRAS - CE

ENDEREÇO/OBRA

SITIO VIEIRA ZONA RURAL DO MUNICIPIO DE PORTEIRAS - CE

ASSUNTO:

ARQUITETÔNICO

CONTEÚDO:

- PLANTA BAIXA - PAVIMENTAÇÃO
- CORTES DA PAVIMENTAÇÃO
- DETALHES MEIO FIO
- PERFIL LONGITUDINAL

PRANCHA:

01/01



PROJETO DESENVOLVIDO POR:

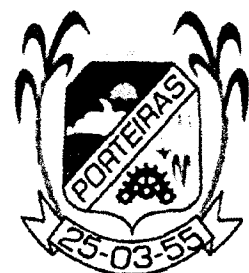

ALPHA  
Projetos de Engenharia  
CNPJ: 44.608.778/0001-53  
RODOVIA CE-293, KM 18 COM. CAFÉ DA LINHA GALPÃO 01,  
ZDIA RURAL, ABAJARA-CE TELEFONE: (88) 98842-5488

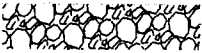
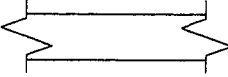
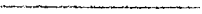

# LEGENDA

PAVIMENTAÇÃO EM PEDRA TOSCA À EXECUTAR	
PAVIMENTAÇÃO EM PEDRA TOSCA EXISTENTE	
SEM PAVIMENTAÇÃO	
MEIO FIO À EXECUTAR	
MEIO FIO EXISTENTE	

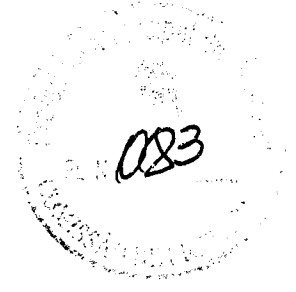

*(Handwritten signature)*  
 Engenharia Civil - 021456  
 RNP 061528981-9

## NOTAS

1 - OBRAS DE PAVIMENTAÇÃO EM PEDRA TOSCA COM REJUNTAMENTO  
 2 - OBRAS DE RECONSTRUÇÃO DE MEIO FIO  
 3 - OBRAS DE RECONSTRUÇÃO DE CORTES DE PAVIMENTAÇÃO  
 4 - OBRAS DE RECONSTRUÇÃO DE PERFIL LONGITUDINAL  
 5 - OBRAS DE RECONSTRUÇÃO DE PLANTA BAIXA DE PAVIMENTAÇÃO

DATA	PROJETO	DESENHO	ESCALA
MARÇO/2022	ALPHA PROJETOS	CECILIANO MACHADO	INDICADA

OBJETO  
 CONSTRUÇÃO DE PAVIMENTAÇÃO EM PEDRA TOSCA COM REJUNTAMENTO

PROPRIETÁRIO  
 PREFEITURA MUNICIPAL DE PORTEIRAS - CE

ENDEREÇO/OBRA  
 SÍTIO CANCELA ZONA RURAL DO MUNICÍPIO DE PORTEIRAS - CE

ASSUNTO:  
**ARQUITETÔNICO**

CONTEÚDO:	PRANCHA:
<ul style="list-style-type: none"> <li>- PLANTA BAIXA - PAVIMENTAÇÃO</li> <li>- CORTES DA PAVIMENTAÇÃO</li> <li>- DETALHES MEIO FIO</li> <li>- PERFIL LONGITUDINAL</li> </ul>	<b>01</b> / <b>01</b>

PROJETO DESENVOLVIDO POR:



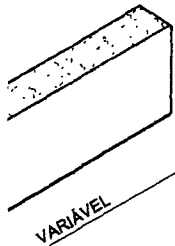

**PERSPECTIVA**  
ESC.....1/25

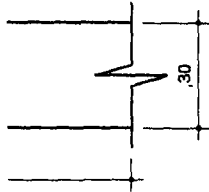

**ELEVAÇÃO**  
.....1/25

**LEGENDA**

PAVIMENTAÇÃO EM PEDRA TOSCA À EXECUTAR	
PAVIMENTAÇÃO EM PEDRA TOSCA RECOMFOR	
PAVIMENTAÇÃO EM PEDRA TOSCA À EXISTENTE	
SEM PAVIMENTAÇÃO	
MEIO FIO À EXECUTAR	
MEIO FIO À EXISTENTE	

084

*[Handwritten Signature]*  
 Empresa de Engenharia e Arquitetura  
 Engenharia Civil - 021.756  
 RNP 061528981-9

**NOTAS**

1 - EXECUTAR EM PAVIMENTO DE CIMENTO PORTLAND  
 2 - CORTES DA PAVIMENTAÇÃO COM REJUNTAMENTO  
 3 - DETALHES MEIO FIO COM REJUNTAMENTO  
 4 - PERFIL LONGITUDINAL DA PAVIMENTAÇÃO

DATA	PROJETO	DESENHO	ESCALA
MARÇO/2022	ALPHA PROJETOS	CECILIANO MACHADO	INDICADA

**OBJETO**  
 CONSTRUÇÃO DE PAVIMENTAÇÃO EM PEDRA TOSCA COM REJUNTAMENTO

**PROPRIETÁRIO**  
 PREFEITURA MUNICIPAL DE PORTEIRAS - CE

**ENDEREÇO/OBRA**  
 SÍTIO BARRIGUDA ZONA RURAL DO MUNICÍPIO DE PORTEIRAS - CE



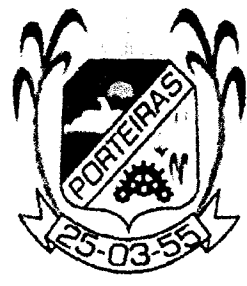

**ASSUNTO:**  
**ARQUITETÔNICO**

<b>CONTEÚDO:</b>	- PLANTA BAIXA - PAVIMENTAÇÃO	<b>PRANCHA:</b> <b>01</b> / 03
	- CORTES DA PAVIMENTAÇÃO	
	- DETALHES MEIO FIO	
	- PERFIL LONGITUDINAL	

PROJETO DESENVOLVIDO POR:

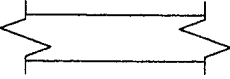
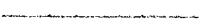

# LEGENDA

PAVIMENTAÇÃO EM PEDRA TOSCA À EXECUTAR	
PAVIMENTAÇÃO EM PEDRA TOSCA À EXECUTAR	
SEM PAVIMENTAÇÃO	
MEIO FIO À EXECUTAR	
MEIO FIO À EXISTENTE	

085

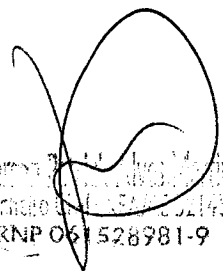
  
 Empresa de Engenharia e Arquitetura  
 Engenharia e Arquitetura  
 RNP 061528981-9

## NOTAS

- COTAS EM PERCENTUAL
- COTAS EM M.M. EM METROS
- CONTORNEAMENTOS DE PAREDES, PORTAS, JANELAS, ETC. DE ACORDO COM O PROJETO
- MEDIDAS EM COTAS - PROJEÇÃO ORTOGONAL
- ESTE DESENHO DEVE SER VISTO DE CIMA

DATA	PROJETO	DESENHO	ESCALA
MARÇO/2022	ALPHA PROJETOS	CECILIANO MACHADO	INDICADA

**OBJETO**  
 CONSTRUÇÃO DE PAVIMENTAÇÃO EM PEDRA TOSCA COM REJUNTAMENTO

**PROPRIETÁRIO**  
 PREFEITURA MUNICIPAL DE PORTEIRAS - CE

**ENDEREÇO/OBRA**  
 SÍTIO BARRIGUDA ZONA RURAL DO MUNICÍPIO DE PORTEIRAS - CE

**ASSUNTO:**  
**ARQUITETÔNICO**

<b>CONTEÚDO:</b> - PLANTA BAIXA - PAVIMENTAÇÃO - CORTES DA PAVIMENTAÇÃO - DETALHES MEIO FIO - PERFIL LONGITUDINAL	<b>PRANCHA:</b> 02 / 03
-------------------------------------------------------------------------------------------------------------------------------	----------------------------

PROJETO DESENVOLVIDO POR:



**ALPHA**  
 PROJETOS DE ENGENHARIA  
 CNPJ: 44.608.778/0001-53  
 RODOVIA CE-293, KM 18 CONJ. CAFÉ DA LINHA GALPÃO 01,  
 ZONA RURAL, ABAIARA-CE TELEFONE: (88) 98842-5488

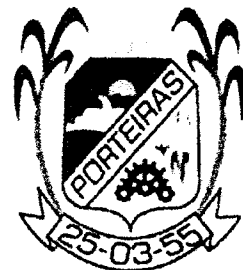

# LEGENDA

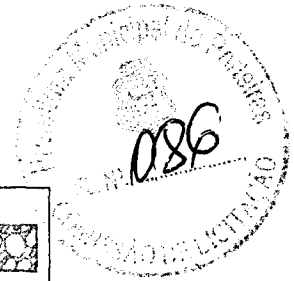

PAVIMENTAÇÃO EM PEDRA TOSCA À EXECUTAR	
PAVIMENTAÇÃO EM PEDRA TOSCA À EXECUTAR	
SEM PAVIMENTAÇÃO	
MEIO FIO À EXECUTAR	
MEIO FIO À EXISTENTE	

Empresa de Engenharia e Arquitetura  
 Engenharia Civil - CREA 1528981-9  
 RNP 041528981-9

## NOTAS

- OBRAS DE RECONSTRUÇÃO
- OBRAS DE RECONSTRUÇÃO
- OBRAS DE RECONSTRUÇÃO
- OBRAS DE RECONSTRUÇÃO
- OBRAS DE RECONSTRUÇÃO

DATA	PROJETO	DESENHO	ESCALA
MARÇO/2022	ALPHA PROJETOS	CECILIANO MACHADO	INDICADA

OBJETO  
**CONSTRUÇÃO DE PAVIMENTAÇÃO EM PEDRA TOSCA COM REJUNTAMENTO**

PROPRIETÁRIO  
**PREFEITURA MUNICIPAL DE PORTEIRAS-CE**

ENDEREÇO/OBRA  
**SITIO BARRIGUDA TR.04,05 ZONA RURAL DO MUNICIPIO DE PORTEIRAS-CE**

ASSUNTO:  
**ARQUITETÔNICO**

CONTEÚDO: - PLANTA BAIXA - CORTES - FACHADAS - QUADRO DE ESQUADRIAS	PRANCHA: <b>03</b> / <b>03</b>
---------------------------------------------------------------------------------	-----------------------------------

PROJETO DESENVOLVIDO POR:

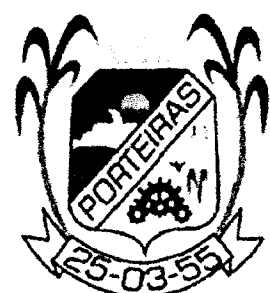



087

LEGENDA

DETALHE DO  
CORTES DE  
PAVIMENTAÇÃO

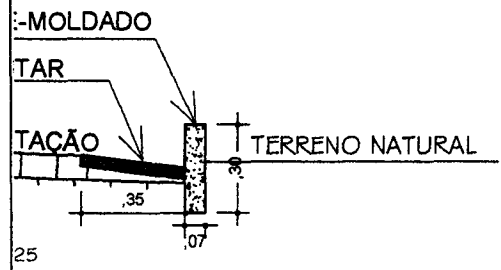

PAVIMENTAÇÃO EM PEDRA TOSCA À EXECUTAR	
PAVIMENTAÇÃO EM PEDRA TOSCA À EXISTENTE	
SEM PAVIMENTAÇÃO	
MEIO FIO À EXECUTAR	
MEIO FIO EXISTENTE	

Engenheiro  
RNP 06 522981-9

NOTAS

- COTAS EM METROS,
- COTAS DE NÍVEL EM METROS
- CONFERIR MEDIDAS, ABERTURAS, VÁZIOS E PERFILES DO LOCAL.
- MUDAR AS COTAS PROVAISSE SEREM DIFERENTES
- ESTE DESENHO NÃO SER INTERLUDE CALORADO

DATA MARÇO/2022	PROJETO ALPHA PROJETOS	DESENHO CECILIANO MACHADO	ESCALA INDICADA
OBJETO CONSTRUÇÃO DE PAVIMENTAÇÃO EM PEDRA TOSCA COM REJUNTAMENTO			
PROPRIETÁRIO PREFEITURA MUNICIPAL DE PORTEIRAS - CE			
ENDEREÇO/OBRA SITIO FREI JORGE ZONA RURAL DO MUNICIPIO DE PORTEIRAS - CE			
ASSUNTO: <b>ARQUITETÔNICO</b>			

CONTEÚDO: - PLANTA BAIXA - PAVIMENTAÇÃO - CORTES DA PAVIMENTAÇÃO - DETALHES MEIO FIO - PERFIL LONGITUDINAL	PRANCHA: <b>01</b> / 02
------------------------------------------------------------------------------------------------------------------------	-------------------------------

PROJETO DESENVOLVIDO POR:



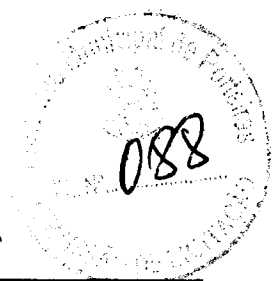

### LEGENDA

PAVIMENTAÇÃO EM PEDRA TOSCA À EXECUTAR	
PAVIMENTAÇÃO EM PEDRA TOSCA À EXISTENTE	
SEM PAVIMENTAÇÃO	
MEIO FIO À EXECUTAR	
MEIO FIO EXISTENTE	

### E DO AMENTO PAVIMENTAÇÃO

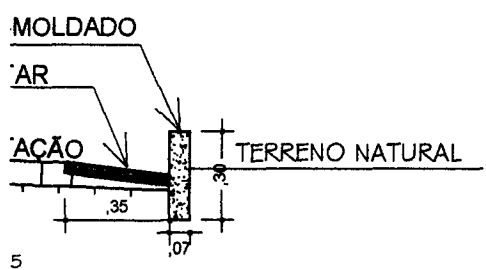

Engenheiro de Arquitetura  
 Engenheiro de Edificação  
 RNP 041524981-9

### NOTAS

- CURVAS EM METROS.
- NÍVEL DE NÍVEL DO TERRENO.
- COLOCAR MEDIDAS ASSEPTUADAS NÍVEL E ANCHO DO MOLDADO.
- MEDIDAS EM CURVAS FROVALEDO, SOBRE O DECÍMIO.
- ESTE DESENHO DEVE SER IMPRESSO COULEDO.

DATA	PROJETO	DESENHO	ESCALA
MARÇO/2022	ALPHA PROJETOS	CECILIANO MACHADO	INDICADA

OBJETO  
 CONSTRUÇÃO DE PAVIMENTAÇÃO EM PEDRA TOSCA COM REJUNTAMENTO

PROPRIETÁRIO  
 PREFEITURA MUNICIPAL DE PORTEIRAS - CE

ENDEREÇO/OBRA  
 SÍTIO FREI JORGE ZONA RURAL DO MUNICÍPIO DE PORTEIRAS - CE

ASSUNTO:  
**ARQUITETÔNICO**

CONTEÚDO:	PRANCHA:
<ul style="list-style-type: none"> <li>- PLANTA BAIXA - PAVIMENTAÇÃO</li> <li>- CORTES DA PAVIMENTAÇÃO</li> <li>- DETALHES MEIO FIO</li> <li>- PERFIL LONGITUDINAL</li> </ul>	<b>02</b> / <b>02</b>

PROJETO DESENVOLVIDO POR:



O FIO

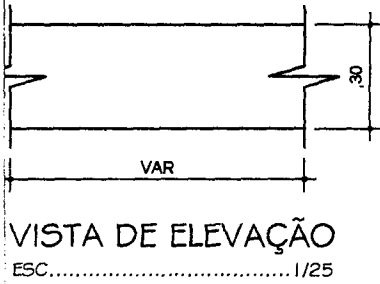
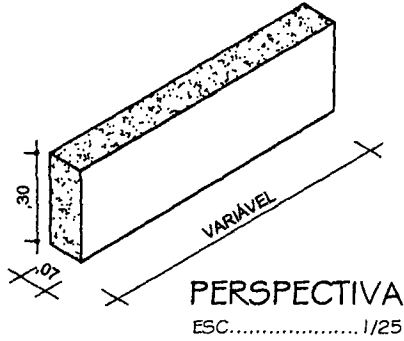

### LEGENDA

089

PAVIMENTAÇÃO EM PEDRA TOSCA À EXECUTAR	
PAVIMENTAÇÃO EM PEDRA TOSCA EXISTENTE	
SEM PAVIMENTAÇÃO	
MEIO FIO À EXECUTAR	
MEIO FIO EXISTENTE	

*[Handwritten Signature]*  
 Engenharia de Arquitetura e Urbanismo  
 Engenheiro(a) CREA 021936  
 RNP 061528981-9

#### NOTAS

- COTAS EM VÍTRIOS,
- COTAS DE NÍVEL EM METROS
- DIMENSIONAR MELHORES ABERTURAS, TUBOS E REBAIXOS DE DRENAGEM,
- MEDIDAS EM DIMENSÃO PREVALECEM SOBRE O DESENHO,
- ESSE DESENHO DEVE SER IMPRESSO COLORIDO.

DATA	PROJETO	DESENHO	ESCALA
MARÇO/2022	ALPHA PROJETOS	CECILIANO MACHADO	INDICADA

#### OBJETO

CONSTRUÇÃO DE PAVIMENTAÇÃO EM PEDRA TOSCA COM REJUNTAMENTO

#### PROPRIETÁRIO

PREFEITURA MUNICIPAL DE PORTEIRAS-CE

#### ENDEREÇO/OBRA

SITIO SERROTE ZONA RURAL DO MUNICIPIO DE PORTEIRAS- CE

#### ASSUNTO:

ARQUITETÔNICO

#### CONTEÚDO:

- PLANTA BAIXA
- CORTES
- FACHADAS
- QUADRO DE ESQUADRIAS

#### PRANCHA:

01/02

#### PROJETO DESENVOLVIDO POR:

**ALPHA**  
 Projetos de Engenharia  
 CNPJ:44.608.778/0001-53  
 RODOVIA CE-293, KM 18 CONJ. CAFÉ DA LINHA GALPÃO 01,  
 ZONA RURAL. ABAJARA-CE TELEFONE: (88) 98842-5488

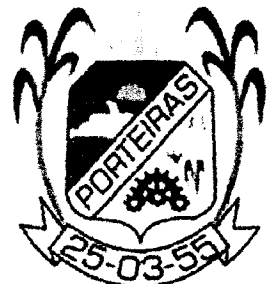

100,00/20,00

IO FIO

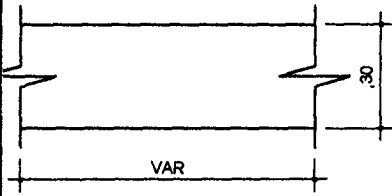
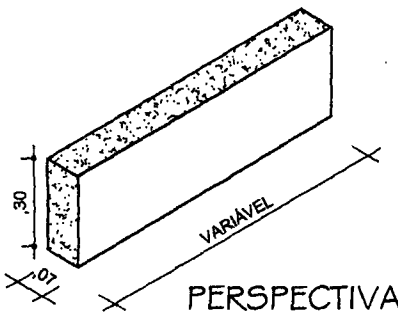

# LEGENDA

0910

PAVIMENTAÇÃO EM PEDRA TOSCA À EXECUTAR	
PAVIMENTAÇÃO EM PEDRA TOSCA EXISTENTE	
SEM PAVIMENTAÇÃO	
MEIO FIO À EXECUTAR	
MEIO FIO EXISTENTE	

*[Handwritten Signature]*  
 Engenharia Civil CREA nº 021456  
 RNP 061528981-9

### NOTAS

- CORTES EM METROS,
- COTA DE NÍVEL EM METROS,
- CONFERIR MEDIDAS, ABERTURAS, NÍVEL E DIMENSÕES DO LOCAL
- MEDIDAS EM COTAS PREVALECEM SOBRE O DESENHO
- ESSE DESENHO DEVE SER IMPRESSO COLORIDO

DATA	PROJETO	DESENHO	ESCALA
MARÇO/2022	ALPHA PROJETOS	CECILIANO MACHADO	INDICADA

OBJETO  
**CONSTRUÇÃO DE PAVIMENTAÇÃO EM PEDRA TOSCA COM REJUNTAMENTO**

PROPRIETÁRIO  
**PREFEITURA MUNICIPAL DE PORTEIRAS-CE**

ENDEREÇO/OBRA  
**SÍTIO SERROTE ZONA RURAL DO MUNICÍPIO DE PORTEIRAS- CE**

ASSUNTO:  
**ARQUITETÔNICO**

CONTEÚDO:  
 - PLANTA BAIXA  
 - CORTES  
 - FACHADAS  
 - QUADRO DE ESQUADRIAS

PRANCHA:  
**02 / 02**

100,00/20,00

PROJETO DESENVOLVIDO POR:

**ALPHA**  
 Projetos de Engenharia  
 CNPJ: 44.608.778/0001-53  
 RODOVIA CE-293, KM 18 CONJ. CAPE DA LINHA GALPÃO 01,  
 ZONA RURAL, ABAIARA-CE TELEFONE: (88) 98642-5488

**PORTEIRAS**  
 25-03-55

# LEGENDA

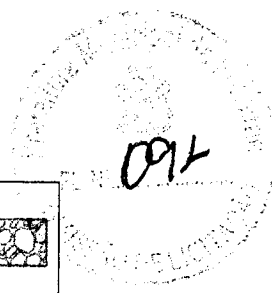

PAVIMENTAÇÃO EM PEDRA TOSCA À EXECUTAR	
PAVIMENTAÇÃO EM PEDRA TOSCA EXISTENTE	
SEM PAVIMENTAÇÃO	
MEIO FIO À EXECUTAR	
MEIO FIO EXISTENTE	

X  
VA  
1/25

Emerson P. dos Santos  
Engenheiro Profissional 021456  
RNP 061528981-9

## NOTAS

- COLOCAR EM MOLDURA
- COTAR DE NÍVEL EM RESTRAS,
- COTAR POR MEDIÇÃO ABERTURAS, NÍVEL DE FUNDOS DE VAZÃO
- MEDIDAS EM COTA PREVALECEM SOBRE O DESENHO
- ESSE DESENHO DEVE SER IMPRESSO A COLORIDO.

DATA	PROJETO	DESENHO	ESCALA
MARÇO/2022	ALPHA PROJETOS	CECILIANO MACHADO	INDICADA

OBJETO  
CONSTRUÇÃO DE PAVIMENTAÇÃO EM PEDRA TOSCA COM REJUNTAMENTO

PROPRIETÁRIO  
PREFEITURA MUNICIPAL DE PORTEIRAS - CE

ENDEREÇO/OBRA  
SÍTIO JATOBÁ ZONA RURAL DO MUNICÍPIO DE PORTEIRAS - CE

ASSUNTO:  
**ARQUITETÔNICO**

CONTEÚDO:  
- PLANTA BAIXA  
- CORTES  
- FACHADAS  
- QUADRO DE ESQUADRIAS

PRANCHA:  
**01**  
/ 01

PROJETO DESENVOLVIDO POR:

**ALPHA**  
PROJETOS DE ENGENHARIA  
CNPJ: 44.608.778/0001-53  
RODOVIA CE-293, KM 18 CONJ. CAFÉ DA LINHA GALPÃO 01,  
ZONA RURAL, ABAJARA-CE TELEFONE: (88) 98842-6486

**PORTEIRAS**  
25-03-55

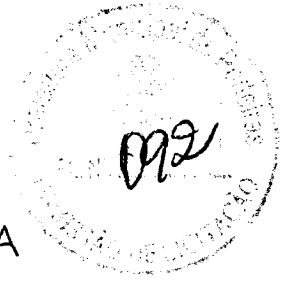

# LEGENDA

PAVIMENTAÇÃO EM PEDRA TOSCA À EXECUTAR	
PAVIMENTAÇÃO EM PEDRA TOSCA À EXISTENTE	
SEM PAVIMENTAÇÃO	
MEIO FIO À EXECUTAR	
MEIO FIO EXISTENTE	

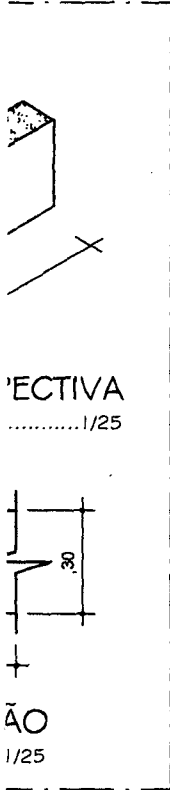

*(Handwritten signature)*

Empresário: *(illegible)*  
 Engenheiro: *(illegible)*  
 RNP 061528981-9

### NOTAS

- COTAS EM METROS,
- CORTES DE NÍVEL EM METROS
- COTAS EM MEDIDAS, ABERTURAS, NÍVELS E REJUNTOS DEVIDO ÀS
- MEDIDAS EM COTAS PREVALECEREM SOBRE AS QUANTIFICADAS
- ESSA DESENHO DEVE SER IMPRESSO COLOREDO

DATA	PROJETO	DESENHO	ESCALA
MARÇO/2022	ALPHA PROJETOS	CECILIANO MACHADO	INDICADA
<b>OBJETO</b>			
CONSTRUÇÃO DE PAVIMENTAÇÃO EM PEDRA TOSCA COM REJUNTAMENTO			
<b>PROPRIETÁRIO</b>			
PREFEITURA MUNICIPAL DE PORTEIRAS - CE			
<b>ENDEREÇO/OBRA</b>			
SÍTIO LOGRADOURO ZONA RURAL DO MUNICIPIO DE PORTEIRAS - CE			
<b>ASSUNTO:</b>			
<b>ARQUITETÔNICO</b>			
<b>CONTEÚDO:</b>			<b>PRANCHA:</b>
<ul style="list-style-type: none"> <li>- PLANTA BAIXA - PAVIMENTAÇÃO</li> <li>- CORTES DA PAVIMENTAÇÃO</li> <li>- DETALHES MEIO FIO</li> <li>- PERFIL LONGITUDINAL</li> </ul>			02 / 02

PROJETO DESENVOLVIDO POR:



DO MEIO FIO

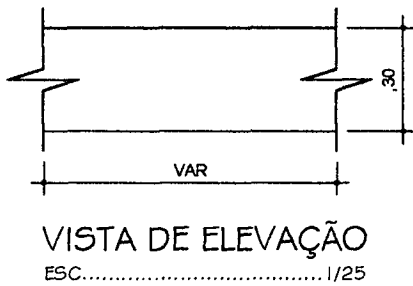
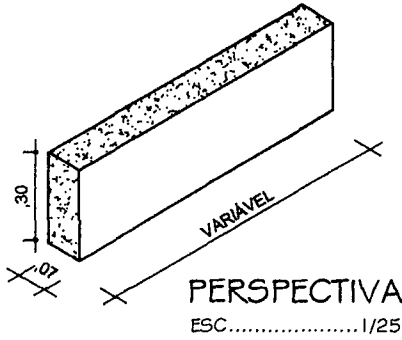

LEGENDA

PAVIMENTAÇÃO EM PEDRA TOSCA À EXECUTAR	
PAVIMENTAÇÃO EM PEDRA TOSCA À EXISTENTE	
SEM PAVIMENTAÇÃO	
MEIO FIO À EXECUTAR	
MEIO FIO EXISTENTE	

Empresa de Engenharia e Arquitetura  
Engenheiro Civil - R.F. Nº 321456  
RNP 06 1528981-9

NOTAS

- COTAS EM METROS.
- COTAS DE NÍVEL EM ALTIMETRIA.
- CONTERIR MEDIDAS DESEMPENHO, NÍVEL E PAVIMENTAÇÃO.
- MEDIDAS EM COTAS PREVALÊNCIA SOBRE O DESENHO.
- ESSE DESENHO DEVE SER IMPRESSO COLORIDO.

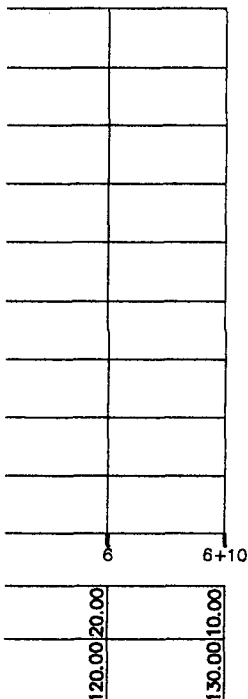

DATA MARÇO/2022	PROJETO ALPHA PROJETOS	DESENHO CECILIANO MACHADO	ESCALA INDICADA
OBJETO CONSTRUÇÃO DE PAVIMENTAÇÃO EM PEDRA TOSCA COM REJUNTAMENTO			
PROPRIETÁRIO PREFEITURA MUNICIPAL DE PORTEIRAS - CE			
ENDEREÇO/OBRA SÍTIO LOGRADOURO ZONA RURAL DO MUNICIPIO DE PORTEIRAS - CE			
ASSUNTO: <b>ARQUITETÔNICO</b>			
CONTEÚDO: - PLANTA BAIXA - PAVIMENTAÇÃO - CORTES DA PAVIMENTAÇÃO - DETALHES MEIO FIO - PERFIL LONGITUDINAL			PRANCHA: <b>01</b> / 02

PROJETO DESENVOLVIDO POR:

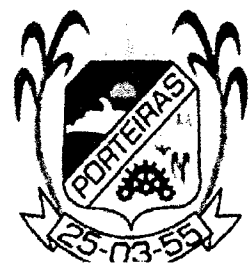



### LEGENDA

PAVIMENTAÇÃO EM PEDRA TOSCA À EXECUTAR	
PAVIMENTAÇÃO EM PEDRA TOSCA EXISTENTE	
SEM PAVIMENTAÇÃO	
MEIO FIO À EXECUTAR	
MEIO FIO EXISTENTE	

RENO NATURAL

*[Handwritten Signature]*  
 Engenheiro Civil  
 RNP 081528981-9

#### NOTAS

- COTAS EM METROS;
- COTAS DE NÍVEL EM METROS;
- CUMPRIR MEDIDAS, ABERTURAS, NÍVELS E PAVIMENTAÇÃO DE ACORDO COM O PROJETO;
- MEDIDAS EM COTAS PREVALECEM SOBRE O DESENHO;
- ESSE DESENHO DEVE SER IMPRESSO COLORIDA.

DATA	PROJETO	DESENHO	ESCALA
MARÇO/2022	ALPHA PROJETOS	CECILIANO MACHADO	INDICADA

OBJETO  
**CONSTRUÇÃO DE PAVIMENTAÇÃO EM PEDRA TOSCA COM REJUNTAMENTO**

PROPRIETÁRIO  
**PREFEITURA MUNICIPAL DE PORTEIRAS - CE**

ENDEREÇO/OBRA  
**SÍTIO MASSAPÉ ZONA RURAL DO MUNICÍPIO DE PORTEIRAS - CE**

ASSUNTO:  
**ARQUITETÔNICO**

- CONTEÚDO:
- PLANTA BAIXA - PAVIMENTAÇÃO
  - CORTES DA PAVIMENTAÇÃO
  - DETALHES MEIO FIO
  - PERFIL LONGITUDINAL

PRANCHA:  
**01 / 01**

PROJETO DESENVOLVIDO POR:





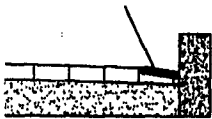

COXIM DE AREIA

# LEGENDA

095

PAVIMENTAÇÃO EM PEDRA TOSCA À EXECUTAR	
PAVIMENTAÇÃO EM PEDRA TOSCA EXISTENTE	
PAVIMENTAÇÃO EM PARALELEPIPEDO PROJETADO	
PAVIMENTAÇÃO EM PEDRA TOSCA PROJETADO	
LAJE EM CONCRETO ARMADO A EXECUTAR	
SEM PAVIMENTAÇÃO	
MEIO FIO À EXECUTAR	
MEIO FIO EXISTENTE	

Engenheiro Civil CECILIANO MACHADO  
 RNP 061528981-9

### NOTAS

- COXIM DE AREIA EM MEIO FIO
- COXIM DE AREIA EM MEIO FIO
- CORTAR MEDIDAS, ABERTURAS, VALAS E PROTETORAS EM LOMAS
- MEDIDAS EM COTAS PRIVILEGIADA SOBRE O DESENHO
- ESTE DESENHO DEVE SER IMPRESSO APLICADO

DATA	PROJETO	DESENHO	ESCALA
MARÇO/2022	ALPHA PROJETOS	CECILIANO MACHADO	INDICADA

### OBJETO

CONSTRUÇÃO DE PAVIMENTAÇÃO EM PEDRA TOSCA E EM CONCRETO

### PROPRIETÁRIO

PREFEITURA MUNICIPAL DE PORTEIRAS - CE

### ENDEREÇO/OBRA

DISTRITO DO SIMÃO AO SÍTIO MASSAPÉ  
ZONA RURAL DO MUNICÍPIO DE PORTEIRAS - CE

### ASSUNTO:

## ARQUITETÔNICO

### CONTEÚDO:

- PLANTA BAIXA DA PAVIMENTAÇÃO
- CORTE DA PAVIMENTAÇÃO
- DETALHES MEIO FIO
- LEGENDA
- DETALHAMENTO ESTRUTURAL

### PRANCHA:

01 / 02

### PROJETO DESENVOLVIDO POR:



# ALPHA

PROJETOS DE ENGENHARIA  
 CNPJ: 44.608.778/0001-53  
 RODOVIA CE-293, KM 18 CONJ. CAFÉ DA LINHA GALPÃO 01,  
 ZONA RURAL, ABAIARA-CE TELEFONE: (88) 98842-8488



TIVA

...1/25

30

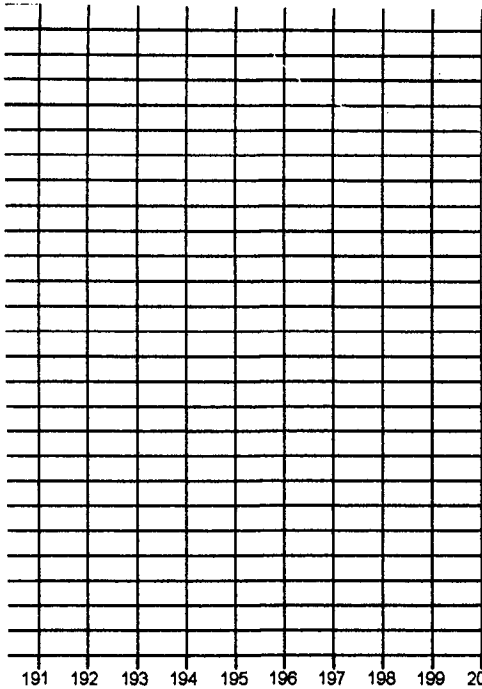

3820,00	20,00
3840,00	20,00
3860,00	20,00
3880,00	20,00
3900,00	20,00
3920,00	20,00
3940,00	20,00
3960,00	20,00
3980,00	20,00
4000,00	20,00

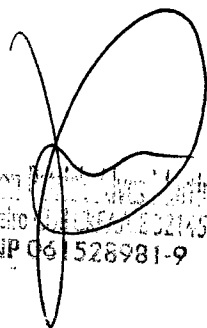

  
 Engenheiro Civil  
 RNP 06 1526981-9

**NOTAS**

- COTAS EM METROS;
- COTAS DE NÍVEL EM METROS;
- CONFERIR MEDIDAS, ABERTURAS, NÍVEL E PROFILO DE TERRA
- MEDIDAS EM COTAS PREVALECEM SOBRE O DESENHO;
- ESTE DESENHO DEVE SER IMPRESSO COLORIDO

DATA	PROJETO	DESENHO	ESCALA
MARÇO/2022	ALPHA PROJETOS	CECILIANO MACHADO	INDICADA

**OBJETO**

CONSTRUÇÃO DE PAVIMENTAÇÃO EM PEDRA TOSCA E EM CONCRETO

**PROPRIETÁRIO**

PREFEITURA MUNICIPAL DE PORTEIRAS - CE

**ENDEREÇO/OBRA**

DISTRITO DO SIMÃO AO SÍTIO MASSAPÉ  
ZONA RURAL DO MUNICÍPIO DE PORTEIRAS - CE

**ASSUNTO:**

**ARQUITETÔNICO**

**CONTEÚDO:**

- PERFIL LONGITUDINAL

**PRANCHA:**

**02**  
/ 02

**PROJETO DESENVOLVIDO POR:**





### LEGENDA

PAV. EM PARALELEPIPEDO PROJETADA	
PAV. EM PARALELEPIPEDO A EXECUTAR	
SEM PAVIMENTAÇÃO	
MEIO FIO À EXECUTAR	
MEIO FIO PROJETADO	

Engenheiro Civil nº 17478/CE-21456  
RNP 061528981-9

#### NOTAS

- COTAS EM METROS;
- QUADRO DE NÍVEL EM METROS;
- OBTENIR MEDIDAS, ABERTURAS, NÍVELS E PROFUNDIDADES;
- MEDIDAS EM COTAS PREVALECEM SOBRE O DESENHO, O SE DESENHO DEVE SER IMPRESSO COLORIDO.

DATA	PROJETO	DESENHO	ESCALA
MARÇO/2022	ALPHA PROJETOS	CECILIANO MACHADO	INDICADA

**OBJETO**  
CONSTRUÇÃO DE PAVIMENTAÇÃO EM PARALELEPIPEDO C/ REJUNTAMENTO

**PROPRIETÁRIO**  
PREFEITURA MUNICIPAL DE PORTEIRAS - CE

**ENDEREÇO/OBRA**  
DISTRITO DO SIMÃO ZONA RURAL DO MUNICIPIO DE PORTEIRAS - CE

**ASSUNTO:**  
**ARQUITETÔNICO**

**CONTEÚDO:**

- PLANTA BAIXA DA PAVIMENTAÇÃO
- CORTES DA PAVIMENTAÇÃO
- DETALHES MEIO FIO
- PERFIL LONGITUDINAL

**PRANCHA:**  
**01/01**

TIVA  
... 1/25

30

PROJETO DESENVOLVIDO POR:



**ALPHA**  
Projetos de Engenharia  
CNPJ: 44.808.778/0001-53  
RODOVIA CE-293, KM 18 CONJ. CAFÉ DA LINHA GALPÃO 01,  
ZONA RURAL, ABAIARA-CE TELEFONE: (88) 98842-5488



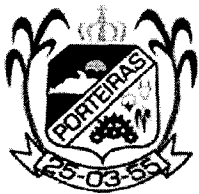

**Prefeitura Municipal de Porteiras**  
**Governo Municipal**  
CNPJ nº 07.654.114/0001-02

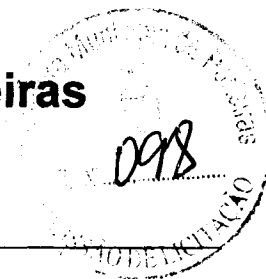

**ANEXO II**  
**MINUTA DO CONTRATO**

Contratação de serviços de engenharia a serem prestados nas obras de construção de pavimentação em pedra tosca com rejuntamento, paralelepípedo com rejuntamento e em concreto armado em diversas localidades do Município de Porteiras/CE, nos moldes do contrato de repasse nº 0602639, firmado com a Caixa Econômica Federal, por intermédio do Financiamento à Infraestrutura e ao Saneamento – FINISA, conforme projetos e orçamentos apresentados junto ao Edital Convocatório, que entre si fazem de um lado, o Município de Porteiras/CE, e de outro

O Município de Porteiras, Estado do Ceará, pessoa jurídica de direito público interno, inscrito no CNPJ/MF sob o nº 07.654.114/0001-02, através da Secretaria Municipal de Obras e Serviços Públicos, neste ato representada por seu Ordenador de Despesas, o Sr. Cicero Manoel de Lima, residente e domiciliado(a) nesta Cidade, apenas denominado **CONTRATANTE**, e de outro lado ..... estabelecida na ....., inscrita no CNPJ/MF sob o nº ....., neste ato representada por ..... portador(a) do CPF nº ....., apenas denominada de **CONTRATADA**, resolvem firmar o presente Contrato, tendo em vista o resultado da Licitação na modalidade Tomada de Preços nº 2022.03.29.2, tudo de acordo com as normas gerais da Lei nº 8.666/93, e suas alterações posteriores, na forma das seguintes cláusulas e condições.

**CLÁUSULA 1ª - DA CONVENÇÃO**

1.1 - Ficam convencionadas as designações de **CONTRATANTE** para a Secretaria Municipal de Obras e Serviços Públicos, e de **CONTRATADA** para ....., e de **FISCALIZADOR** para representante da Prefeitura Municipal de Porteiras, designado para acompanhar a execução da Obra e o cumprimento das Cláusulas Contratuais.

**CLÁUSULA 2ª - DO OBJETO E DO REGIME DE EXECUÇÃO**

2.1 - O presente Instrumento tem por objeto a contratação de serviços de engenharia a serem prestados nas obras de construção de pavimentação em pedra tosca com rejuntamento, paralelepípedo com rejuntamento e em concreto armado em diversas localidades do Município de Porteiras/CE, nos moldes do contrato de repasse nº 0602639, firmado com a Caixa Econômica Federal, por intermédio do Financiamento à Infraestrutura e ao Saneamento – FINISA, conforme projetos e orçamentos anexados junto ao Edital Convocatório, bem como pela proposta comercial apresentada pela empresa contratada.

2.2 – O regime de execução será o indireto, na modalidade de empreitada por preço global.

**CLÁUSULA 3ª – DO VALOR CONTRATUAL**

3.1 – A **CONTRATANTE** se obriga a pagar a **CONTRATADA** para realizar os serviços objeto do presente Contrato, o preço global de R\$ ..... (.....), a ser pago segundo o cronograma de pagamento e conforme os serviços executados e medições apresentadas e visadas pelo órgão fiscalizador.

**CLÁUSULA 4ª – DAS CONDIÇÕES DE PAGAMENTO**



**Prefeitura Municipal de Porteiras**  
**Governo Municipal**  
CNPJ nº 07.654.114/0001-02

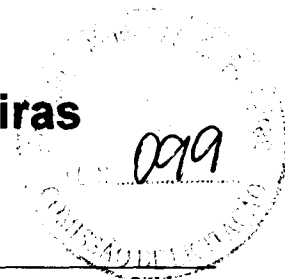

4.1 – A fatura relativa aos serviços executados no período de cada mês civil, cujo valor será apurado através de medição, deverá ser apresentada à Secretaria Municipal de Obras de Porteiras, até o 5º (quinto) dia útil do mês subsequente a realização dos serviços, para fins de conferência e atestação.

4.2 – A CONTRATADA se obriga a apresentar junto à fatura dos serviços prestados, cópia da quitação das seguintes obrigações patronais referente ao mês anterior ao do pagamento:

- a) recolhimento das contribuições devidas ao INSS (parte do empregador e parte do empregado), relativas aos empregados envolvidos na execução do objeto deste instrumento;
- b) recolhimento do FGTS, relativo aos empregados referidos na alínea superior;
- c) comprovante de recolhimento do PIS e ISS, quando for o caso, dentro de 20 (vinte) dias a partir do recolhimento destes encargos.

4.3 – Os pagamentos serão efetuados, mediante a apresentação da fatura, nota fiscal de serviços e recibo, até 30 (trinta) dias após a sua certificação pela Secretaria Municipal de Obras.

4.4 – Nenhum pagamento isentará a CONTRATADA das suas responsabilidades contratuais, nem implicará na aprovação definitiva dos serviços executados, total ou parcialmente.

4.5 – Ocorrendo erro na fatura ou outra circunstância que desaconselhe o pagamento, a CONTRATADA será cientificada, a fim de que tome providências.

4.6 – Poderá a CONTRATANTE sustar o pagamento da CONTRATADA nos seguintes casos:

- a) quando a CONTRATADA deixar de recolher multas a que estiver sujeita, dentro do prazo fixado;
- b) quando a CONTRATADA assumir obrigações em geral para com terceiros, que possam de qualquer forma prejudicar a CONTRATANTE;
- c) inadimplência da CONTRATADA na execução dos serviços.

#### **CLÁUSULA 5ª – DAS DESPESAS CONTRATUAIS**

5.1 – Serão da exclusiva responsabilidade da CONTRATADA, todas as despesas e providências necessárias à regularização do presente Contrato, inclusive sua publicação, registro e aprovação dos projetos nos órgãos competentes.

#### **CLÁUSULA 6ª – DOS RECURSOS ORÇAMENTÁRIOS**

6.1 – As despesas decorrentes deste Contrato correrão à conta de recursos oriundos do Tesouro Municipal, previstos na seguinte dotação orçamentária

.....

#### **CLÁUSULA 7ª - DOS PRAZOS**

7.1 - O presente Contrato terá vigência até 31/12/2022, sendo que os serviços deverão ser executados e concluídos dentro do prazo de 06(seis) meses, a contar da data de recebimento da 1ª ordem de serviços, podendo ser prorrogado nos termos da Lei nº 8.666/93, e suas alterações.

7.2 - Os pedidos de prorrogação deverão se fazer acompanhar de um relatório circunstanciado e do novo cronograma físico-financeiro adaptado às novas condições propostas. Esses pedidos serão analisados e julgados pela fiscalização da Secretaria Municipal de Obras.

7.3 - Os pedidos de prorrogação de prazos serão dirigidos à Secretaria Municipal de Obras, até 30 (trinta) dias antes da data do término do prazo contratual.

7.4 - Os atrasos ocasionados por motivo de força maior ou caso fortuito, desde que notificados no prazo de 48 (quarenta e oito) horas e aceitos pela Secretaria Municipal de Obras, não serão considerados como inadimplemento contratual.

#### **CLÁUSULA 8ª - DAS OBRIGAÇÕES DA CONTRATADA**

8.1 - A CONTRATADA estará obrigada a satisfazer aos requisitos e atender a todas as exigências e condições a seguir estabelecidas:

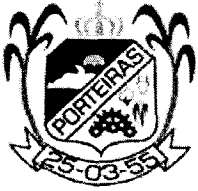

**Prefeitura Municipal de Porteiras**  
**Governo Municipal**  
CNPJ nº 07.654.114/0001-02

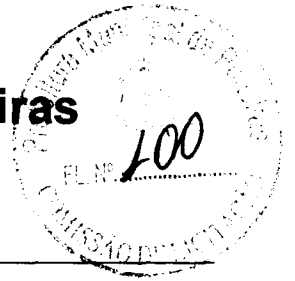

- a) Recrutar elementos habilitados e com experiência comprovada, fornecendo à CONTRATANTE relação nominal dos profissionais, contendo identidade e atribuição/especificação técnica.
- b) Executar os serviços através de pessoas idôneas, assumindo total responsabilidade por quaisquer danos ou falta que venham a cometer no desempenho de suas funções, podendo a CONTRATANTE solicitar a substituição daqueles, cuja conduta seja julgada inconveniente.
- c) Substituir os profissionais nos casos de impedimentos fortuitos, de maneira que não se prejudiquem o bom andamento e a boa prestação dos serviços.
- d) Facilitar a ação da FISCALIZAÇÃO na inspeção da obra, prestando, prontamente, os esclarecimentos que forem solicitados pela CONTRATANTE.
- e) Responder perante a CONTRATANTE, mesmo no caso de ausência ou omissão da FISCALIZAÇÃO, indenizando-a devidamente por quaisquer atos ou fatos lesivos aos seus interesses, que possam interferir na execução do contrato, quer sejam eles praticados por empregados, prepostos ou mandatários seus. A responsabilidade se estenderá a danos causados a terceiros, devendo a CONTRATADA adotar medidas preventivas contra esses danos, com fiel observância das normas emanadas das autoridades competentes e das disposições legais vigentes.
- f) Responder, perante as leis vigentes, pelo sigilo dos documentos manuseados, sendo que a CONTRATADA não deverá, mesmo após o término do CONTRATO, sem consentimento prévio por escrito da CONTRATANTE, fazer uso de quaisquer documentos ou informações relativas ao serviço, a não ser para fins de execução do CONTRATO.
- g) Pagar seus empregados no prazo previsto em lei, sendo também de sua responsabilidade o pagamento de todos os tributos que, direta ou indiretamente, incidam sobre a prestação dos serviços contratados inclusive as contribuições previdenciárias fiscais e parafiscais, FGTS, PIS, emolumentos, seguros de acidentes de trabalho, etc., ficando excluída qualquer solidariedade da CONTRATANTE, por eventuais autuações administrativas e/ou judiciais uma vez que a inadimplência da CONTRATADA com referência às suas obrigações não se transfere a CONTRATANTE.
- h) Disponibilizar, a qualquer tempo, toda documentação referente ao pagamento dos tributos, seguros, encargos sociais, trabalhistas e previdenciários relacionados com o objeto do CONTRATO.
- i) Responder, pecuniariamente, por todos os danos e/ou prejuízos que forem causados à União, Estado, Município ou terceiros, decorrentes da prestação dos serviços.
- j) Respeitar as normas de segurança e medicina do trabalho, previstas na Consolidação das Leis do Trabalho e legislação pertinente.
- k) Responsabilizar-se pela adoção das medidas necessárias à proteção ambiental e às precauções para evitar a ocorrência de danos ao meio ambiente e a terceiros, observando o disposto na legislação federal, estadual e municipal em vigor, inclusive a Lei nº 9.605, publicada no D.O.U de 13/02/98.
- l) Responsabilizar-se perante os órgãos e representantes do Poder Público e terceiros por eventuais danos ao meio ambiente causados por ação ou omissão sua, de seus empregados, prepostos ou contratados.
- m) Manter durante toda a execução dos serviços, em compatibilidade com as obrigações por ele assumidas, todas as condições de habilitação e qualificação exigidas na licitação.
- n) Prestar os serviços de acordo com os Projetos elaborados pela Secretaria Municipal de Obras.
- o) Responsabilizar-se pela conformidade, adequação, desempenho e qualidade dos serviços e bens, bem como de cada material, matéria-prima ou componente individualmente considerado, mesmo que não sejam de sua fabricação, garantindo seu perfeito desempenho.
- p) Registrar o Contrato decorrente desta licitação no CREA-CE (Conselho Regional de Engenharia e Arquitetura do Ceará), na forma da Lei, e apresentar o comprovante de ART (Anotação de Responsabilidade Técnica) correspondente antes da apresentação da primeira fatura, perante a CONTRATANTE, sob pena de retardar o processo de pagamento.
- q) Aceitar nas mesmas condições contratuais, acréscimos ou supressões que se fizerem necessários na forma estabelecida no Art. 65, § 1º da Lei nº 8.666/93, alterada e consolidada.



**Prefeitura Municipal de Porteiras**  
**Governo Municipal**  
CNPJ nº 07.654.114/0001-02



**CLÁUSULA 9ª - DAS OBRIGAÇÕES DA CONTRATANTE**

9.1 - A Contratante obriga-se a:

- a) Exigir o fiel cumprimento do Edital e Contrato, bem como zelo na prestação dos serviços e o cumprimento dos prazos.
- b) Fazer o acompanhamento da execução dos serviços objeto do presente contrato, através da Secretaria Municipal competente.
- c) Efetuar o pagamento conforme previsto neste Instrumento.

9.2 - A Contratante reserva-se o direito de, a qualquer tempo, introduzir modificações ou alterações no projeto, plantas e especificações.

9.3 - Caso as alterações ou modificações impliquem aumento ou diminuição dos serviços que tenham preços unitários cotados na proposta, valor respectivo, para efeito de pagamento ou abatimento, será apurado com base nas cotações apresentadas no orçamento.

9.4 - Caso as alterações e ou modificações não tenham no orçamento da licitante os itens correspondentes com os seus respectivos preços unitários, serão utilizados os preços unitários constantes da tabela de preços utilizada pela Prefeitura Municipal de Porteiras.

9.5 - À Prefeitura Municipal de Porteiras caberá o direito de promover acréscimos ou supressões nas obras ou serviços, que se fizerem necessários, até o limite correspondente a 25% (vinte e cinco por cento) do valor inicial do contrato, mantendo-se as demais condições do contrato nos termos do art. 65, parágrafo 1º, da Lei nº 8.666/93.

**CLÁUSULA 10ª - DAS PENALIDADES E SANÇÕES**

10.1 - A empresa Contratada pela CONTRATANTE para execução dos serviços objeto deste, no caso de inadimplemento, ficará sujeita às seguintes sanções:

- a) Advertência;
- b) Multas pecuniárias, conforme segue:
  - b.1) O prazo de entrega deverá ser rigorosamente observado, ficando desde já estabelecido a multa de 0,3% (três décimos por cento) por dia de atraso, até o limite de 10% (dez por cento) sobre o valor total da operação, caso o atraso seja inferior a 30 (trinta) dias.
  - b.2) Multa de 20% (vinte por cento) sobre o valor da etapa do cronograma físico-financeiro não realizado, no caso de atraso superior a 30 (trinta) dias.
- c) Suspensão temporária do direito de participar em licitações e impedimento de contratar com a Prefeitura Municipal de Porteiras, por prazo não superior a 02 (dois) anos;
- d) Declaração de inidoneidade para licitar ou contratar com Administração Municipal, enquanto perdurarem os motivos determinantes da punição, ou até que seja promovida reabilitação, perante a própria autoridade que aplicou a penalidade.

10.2 - A Contratante, sem prejuízo das sanções aplicáveis, poderá reter crédito, promover cobrança judicial ou extrajudicial, a fim de receber multas aplicadas e resguardar-se dos danos e perdas que tiver sofrido por culpa da empresa CONTRATADA.

10.3 - O atraso injustificado na execução total ou parcial da obra, autoriza a CONTRATANTE, a seu critério, declarar rescindido o Contrato e punir a empresa contratada com a suspensão do seu direito de licitar e contratar.

10.4 - Requerimento de concordata preventiva, dissolução judicial ou amigável, decretação de falência da empresa contratada, instauração de insolvência civil, darão a Contratante ensejo à rescisão contratual e à emissão na posse da obra, dos materiais, equipamentos e ferramentas existentes no canteiro de obra.

10.5 - As multas previstas no subitem b) alíneas b.1 e b.2, serão devolvidas à empresa contratada, sem juros e correção monetária, desde que a conclusão da obra se verifique dentro do prazo contratual.

10.6 - Ao licitante vencedor que se recusar a assinar o Contrato serão aplicadas, as penalidades previstas em lei.



**Prefeitura Municipal de Porteiras**  
**Governo Municipal**  
CNPJ nº 07.654.114/0001-02

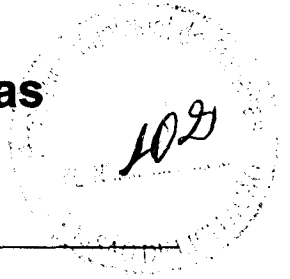

**CLÁUSULA 11ª - DA RESCISÃO**

11.1- A CONTRATANTE poderá rescindir o Contrato, independente de Interpeção judicial ou extrajudicial e de qualquer indenização, nos seguintes casos:

- a) O não cumprimento ou o cumprimento irregular de cláusulas contratuais, especificações ou prazos, por parte da CONTRATADA;
- b) A decretação de falência ou a instauração de insolvência civil da CONTRATADA;
- c) O conhecimento de infrações à Legislação Trabalhista por parte da CONTRATADA;
- d) Razões de interesse público ou na ocorrência das hipóteses do art. 78 do Estatuto das Licitações;
- e) A ocorrência de caso fortuito ou de força maior, regularmente comprovada, impeditiva da execução do Contrato.

**CLÁUSULA 12ª - DA FISCALIZAÇÃO**

12.1 - A CONTRATANTE fiscalizará a execução da Obra/Serviços, a fim de verificar se no seu desenvolvimento estão sendo observados os Projetos, Especificações e demais requisitos revistos neste Contrato.

12.2 - A FISCALIZAÇÃO se efetivará no local da Obra/Serviços, por profissional previamente designado pela CONTRATANTE, que comunicará suas atribuições.

**CLÁUSULA 13ª - DO RECEBIMENTO DOS SERVIÇOS**

13.1 - O recebimento da obra será feito por equipe ou comissão técnica, constituída pela Secretaria Municipal competente, para este fim.

13.2 - O objeto deste contrato será recebido:

- a) Provisoriamente, pelo responsável por seu acompanhamento e fiscalização, mediante termo circunstanciado, assinado pelas partes, em até 30 (trinta) dias da comunicação escrita da CONTRATADA;
- b) Definitivamente, pela equipe ou comissão técnica, mediante “Termo de Entrega e Recebimento dos Serviços”, circunstanciado, assinado pelas partes, após o decurso do prazo de observação, ou vistoria que comprove a adequação do objeto aos termos contratuais, observando o disposto no art. 69 da Lei nº 8666/93.

**CLÁUSULA 14ª - DAS ALTERAÇÕES DO CONTRATO**

14.1 - O Contrato poderá ser alterado nos seguintes casos:

- a) unilateralmente, pela CONTRATANTE;
  - a.1) quando houver modificações do Projeto ou das Especificações para melhor adequação técnica aos seus objetivos;
  - a.2) quando necessária a modificação do valor contratual em decorrência de acréscimo ou diminuição quantitativa de seu objeto, dentro do limite legal.

14.2 - A CONTRATADA em caso de rescisão administrativa unilateral, reconhece os direitos da CONTRATANTE, em aplicar as sanções previstas neste Contrato.

**CLÁUSULA 15ª - DO DOMICILIO E DO FORO**

15.1 - As partes elegem o Foro da Comarca de Porteiras - CE, como o único competente para dirimir quaisquer dúvidas oriundas deste contrato, com expressa renúncia de qualquer outro, por mais privilegiado que seja.

**CLÁUSULA 16ª - DAS DISPOSIÇÕES FINAIS**





**Prefeitura Municipal de Porteiras**  
**Governo Municipal**  
CNPJ nº 07.654.114/0001-02

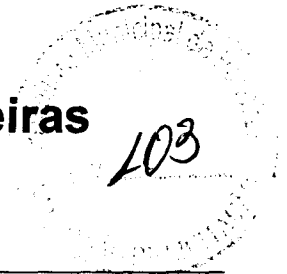

16.1 - A CONTRATADA se obriga a efetuar, caso solicitado pela CONTRATANTE testes previstos nas normas ABNT para definir as características técnicas de qualquer equipamento, material ou serviço a ser executado.

16.2 - No interesse da Administração Municipal e sem que caiba à CONTRATADA qualquer tipo de reclamação ou indenização, fica assegurado à autoridade competente o direito de ativar as condições, anular ou revogar a qualquer tempo, no todo ou em parte, o presente Contrato, disto dando ciência aos interessados.

E, por assim haverem acordados, declaram ambas as partes aceitar todas as disposições estabelecidas nas cláusulas anteriores e, bem assim, observar fielmente as disposições legais em vigor.

Porteiras/CE, .....

Cicero Manoel de Lima  
Ordenador de Despesas  
Secretaria Municipal de Obras e Serviços Públicos  
CONTRATANTE

CONTRATADA

TESTEMUNHAS:

1) ..... CPF n.º .....

2) ..... CPF n.º .....



**ESTADO DO CEARÁ  
GOVERNO MUNICIPAL DE PORTEIRAS  
GABINETE DO PREFEITO E VICE – GAPREV**



**PORTARIA Nº 008/2022-GAPREV**

Dispõe sobre a nomeação da COMISSÃO PERMANENTE DE LICITAÇÃO DO GOVERNO MUNICIPAL DE PORTEIRAS, ESTADO DO CEARÁ.

O **PREFEITO MUNICIPAL DE PORTEIRAS, ESTADO DO CEARÁ**, no uso de suas atribuições constitucionais, em conformidade com o contido no art. 37, inciso II, da Constituição Federal, art. 110, incisos VII e VIII, da Lei Orgânica do Município de Porteiras, Estado do Ceará,

**RESOLVE:**

**Art. 1º.** – **NOMEAR a COMISSÃO PERMANENTE DE LICITAÇÃO DO GOVERNO MUNICIPAL DE PORTEIRAS, ESTADO DO CEARÁ**, composta por: Maria Edna Tavares de Lavor – Presidente, Alberto Pinheiro Torres Neto e Bruna Erisete Galvão – Membros.

**Art. 2º** - Esta Portaria entra em vigor na data de sua publicação.

Registre-se. Publique-se. Cumpra-se.

Paço da Prefeitura Municipal de Porteiras, Estado do Ceará, no dia primeiro (01) do mês de fevereiro do ano de dois mil e vinte e dois (2022).

  
**Fábio Pinheiro Cardoso**  
Prefeito Municipal

**CONFERE COM O ORIGINAL**  
Prefeitura Municipal de Porteiras  
Comissão de Licitação

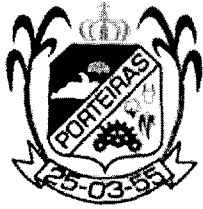

**Prefeitura Municipal de Porteiras**  
**Governo Municipal**  
CNPJ nº 07.654.114/0001-02

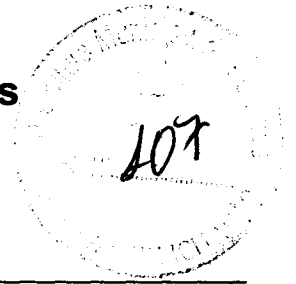

## **COMPROVANTES DE PUBLICAÇÃO**

### **AVISO DE LICITAÇÃO**

Tomada de Preços nº 2022.03.29.2

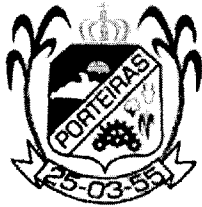

**Prefeitura Municipal de Porteiras**  
**Governo Municipal**  
CNPJ nº 07.654.114/0001-02



## **AVISO DE LICITAÇÃO**

**Modalidade - Tomada de Preços**

**Tipo - Menor Preço**

**Edital N° 2022.03.29.2**

**Objeto da Licitação: Contratação de serviços de engenharia a serem prestados nas obras de construção de pavimentação em pedra tosca com rejuntamento, paralelepípedo com rejuntamento e em concreto armado em diversas localidades do Município de Porteiras/CE, nos moldes do contrato de repasse nº 0602639, firmado com a Caixa Econômica Federal, por intermédio do Financiamento à Infraestrutura e ao Saneamento – FINISA, conforme especificações constantes no Edital Convocatório.**

A Presidente da Comissão Permanente de Licitação da Prefeitura Municipal de Porteiras comunica aos interessados que no dia 20 de Abril de 2022 às 11:00 horas, na sala das sessões da Comissão Permanente de Licitação, localizada na Rua Mestre Zuca, nº 16, Centro, Porteiras - CE, estará recebendo Envelopes de Habilitação e de Propostas de Preços, para abertura de Procedimento Licitatório cujo objeto supra citado. Os interessados poderão obter o texto integral do Edital na sede da Comissão Permanente de Licitação da Prefeitura Municipal de Porteiras, no endereço acima mencionado, a partir da publicação deste Aviso, no horário de expediente das 08:00 às 12:00 horas ou pelos endereços eletrônicos: [www.tce.ce.gov.br](http://www.tce.ce.gov.br) e [www.porteiras.ce.gov.br](http://www.porteiras.ce.gov.br). Maiores informações poderão ser obtidas através do Fone (88)3557-1254.

Porteiras/CE, 29 de Março de 2022.

  
Maria Edna Favares de Lavôr  
Presidente da Comissão de Licitação



Prefeitura Municipal de Porteiras  
Governo Municipal  
CNPJ nº 07.654.114/0001-02

109

## CERTIDÃO DE PUBLICAÇÃO - AVISO DE LICITAÇÃO

### Tomada de Preços Nº 2022.03.29.2

Certifico para os devidos fins que, foi publicado, nesta data, através de afixação na Portaria desta Prefeitura (Quadro de Avisos e Publicações), conforme determina a Lei nº 8.666/93, e suas alterações posteriores, o Extrato referente ao **AVISO DE LICITAÇÃO** na modalidade Tomada de Preços Nº 2022.03.29.2, cuja abertura está prevista para o dia 20 de Abril de 2022 às 11:00 horas, para o **OBJETO**: Contratação de serviços de engenharia a serem prestados nas obras de construção de pavimentação em pedra tosca com rejuntamento, paralelepípedo com rejuntamento e em concreto armado em diversas localidades do Município de Porteiras/CE, nos moldes do contrato de repasse nº 0602639, firmado com a Caixa Econômica Federal, por intermédio do Financiamento à Infraestrutura e ao Saneamento – FINISA, conforme especificações constantes no Edital Convocatório.

Porteiras/CE, 29 de Março de 2022.

  
Maria Edna Tavares de Lavôr  
Responsável pela Publicação

## PREFEITURA MUNICIPAL DE PALHANO

AVISO DE LICITAÇÃO  
PREGÃO ELETRÔNICO SRP Nº 22.03.2022.01-SRPE

A Prefeitura Municipal de Palhano, por intermédio do Pregoeiro, torna público que fará licitação na modalidade Pregão Eletrônico com Registro de Preço nº 22.03.2022.01-SRPE, tipo menor preço, cujo objeto é a futura e eventual contratação de empresa para recarga de água e gás para atender as necessidades da Secretaria de Educação do Município de Palhano-CE. O recebimento das propostas através do site [www.bbmmnetlicitacoes.com.br](http://www.bbmmnetlicitacoes.com.br) dar-se-á a partir das 17:30 horas do dia 30 de março de 2022, com data de abertura das Propostas no dia 12 de abril de 2022, às 09:00 horas e início de disputa de preços no dia 12 de abril de 2022, às 10:00 horas. O Edital estará disponível nos sites: [www.bbmmnetlicitacoes.com.br](http://www.bbmmnetlicitacoes.com.br) ou site: <https://licitacoes.tce.ce.gov.br/>. Os interessados poderão obter informações detalhadas no setor da Comissão de Licitação, em dias de expediente normal.

Palhano-CE, 29 de março de 2022  
WASHINGTON ALUISIO DE OLIVEIRA  
Pregoeiro

## PREFEITURA MUNICIPAL DE PARAIPABA

RESULTADO DE HABILITAÇÃO  
CONCORRÊNCIA PÚBLICA Nº 1/2022

## do Julgamento

A Comissão Permanente de Licitação comunica aos interessados o resultado do Julgamento de habilitação da Concorrência Pública Nº 001.2022, cujo objeto é a contratação de empresa para execução dos serviços de construção de uma Creche Proinfância no Município de Paraipaba. Empresas Habilitadas: Águia Construções e Incorporações LTDA, e Cenpel - Centro Norte e Projetos e Empreendimentos LTDA. Empresas Inabilitadas: Construtora Impacto Comercio e Serviços EIRELI ME e Conseng Consultoria E Engenharia LTDA. Fica aberto o prazo recursal, previsto no artigo 109, inciso I, alínea "a", da Lei nº 8.666/93, e caso não haja interposição de recursos fica marcado o dia 07 de abril de 2022 às 08h30min, para abertura dos envelopes Propostas.

Paraipaba-CE, 29 de março de 2022  
EDILEUZA DE ALBUQUERQUE FERNANDES  
Presidente da CPL

## PREFEITURA MUNICIPAL DE PARAMBU

## EXTRATO DE CONTRATO

## Pregão Eletrônico Nº 2022.01.24.001-SEDUC

Contratante: Secretaria de Educação. Contratadas: MA Comercio e Distribuidora de Alimentos Ltda pelo valor de R\$ 205.545,00 (duzentos e cinco mil quinhentos e quarenta e cinco reais). F Roumes R. de Aguiar pelo valor de R\$ 24.592,00 (vinte e quatro mil quinhentos e noventa e dois reais). Emerson dos Santos Barros-EPP pelo valor de R\$ 731.780,00 (setecentos e trinta e um mil setecentos e oitenta reais). A M S Comercial Eireli pelo valor de R\$ 14.620,40 (quatorze mil seiscentos e vinte reais e quarenta centavos). Maria do Perpetuo Socorro Farias Paiva - ME 56.648,50 (cinquenta e seis mil e seiscentos e quarenta e oito reais e cinquenta centavos). Objeto: Registro de preço para futura aquisição de gêneros alimentícios destinados a merenda escolar dos alunos da rede municipal de ensino. Procedimento Licitatório: Pregão Eletrônico Nº 2022.01.24.001-SEDUC. Vigência dos Contratos: 31/12/2022. Dotações Orcamentárias: 18.18.12.361.1201.2.018. Elemento de Despesas: 33.90.30.00. Assina pela Contratante: Wanderley Pereira Diniz - Ordenador de Despesas da Secretaria de Educação. Assinam Pelas Contratadas: Emerson dos Santos Barros, Artênia Mara dos Santos, Maria do Perpetuo Socorro Farias Paiva, Marcio Augusto Alencar Rolim, Francisco Roumes Rodrigues de Aguiar. Data da Assinatura: 17/03/2022.

## EXTRATO DE REGISTRO DE PREÇOS

## Pregão Eletrônico Nº 2022.01.24.001-SEDUC

Contratante: Secretaria de Educação. Contratadas: MA Comercio e Distribuidora de Alimentos Ltda pelo valor de R\$ 205.545,00 (duzentos e cinco mil quinhentos e quarenta e cinco reais). F Roumes R. de Aguiar pelo valor de R\$ 24.592,00 (vinte e quatro mil quinhentos e noventa e dois reais). Icone Distribuidora Ltda pelo valor de R\$ 731.780,00 (setecentos e trinta e um mil setecentos e oitenta reais). A M S Comercial Eireli pelo valor de R\$ 14.620,40 (quatorze mil seiscentos e vinte reais e quarenta centavos). Maria do Perpetuo Socorro Farias Paiva - ME pelo valor de R\$ 56.648,50 (cinquenta e seis mil, seiscentos e quarenta e oito reais e cinquenta centavos). Objeto: Registro de preço para futura aquisição de gêneros alimentícios destinados a merenda escolar dos alunos da rede municipal de ensino de Parambu/CE, conforme planilha anexa. Procedimento Licitatório: Pregão Eletrônico Nº 2022.01.24.001-SEDUC. Vigência das Atas de Registro de Preços: 01 (Um) Ano a Partir da data de sua Assinatura. Assina pela Contratante: Wanderley Pereira Diniz - Ordenador de Despesas da Secretaria. Assinam Pelas Contratadas: Emerson dos Santos Barros, Artênia Mara dos Santos, Maria do Perpetuo Socorro Farias Paiva, Marcio Augusto Alencar Rolim, Francisco Roumes Rodrigues de Aguiar. Data da Assinatura: 17/03/2022.

## PREFEITURA MUNICIPAL DE PENAFORTE

AVISO DE HOMOLOGAÇÃO E ADJUDICAÇÃO  
PREGÃO PRESENCIAL Nº 2022.02.07.01/2022

O Ordenador de Despesas da Sec. de Saúde do Município de Penaforte/CE, no uso de suas atribuições legais, e de acordo com o resultado final, referente ao Pregão Presencial nº 2022.02.07.01/2022, que objetiva: contratação de empresa especializada na prestação de serviços, visando a reestruturação e ampliação dos serviços aos usuários do Sistema Único de Saúde - SUS, através dos equipamentos do Município de Penaforte/CE, torna público a Homologação e Adjudicação, ao respectivo vencedor, a saber: SLM Serviços de Gestão de Saúde Médica, Enfermagem, Nutrição, Odontologia, Terapia e Psicologia LTDA, Lote Único - R\$ 3.595.996,80.

Penaforte-CE, 23 de março de 2022.  
HELDERSON YURI ALVES LOPEZ  
Ordenador de Despesas

## PREFEITURA MUNICIPAL DE PENTECOSTE

AVISO DE SUSPENSÃO  
TOMADA DE PREÇOS Nº 2021.11.29.60-TP-ADM

O Município de Pentecoste, por meio da Comissão Permanente de Licitação, torna público, que em virtude da determinação do Tribunal de Contas do Estado, Processo nº 03407/2022-7. Despacho Singular nº 49276/2022, complementado pelo Despacho Singular nº 49393/2022, publicado no Diário Oficial do TCE/CE em 24/03/2022, declara para os devidos fins a Suspensão "Sine Die", da licitação na modalidade Tomada de Preços nº 2021.11.29.60-TP-ADM, cujo objeto é a contratação de serviços de engenharia para recuperação e construção de pavimentação em pedra tosca sem rejuntamento em diversas vias públicas (Sede e Distrito) no Município de Pentecoste. Ressaltando ainda que tal suspensão poderá ser revogada a qualquer momento por deliberação da autoridade competente.

Pentecoste-CE, 29 de março de 2022.  
MIGUEL GOMES MARTINS NETO  
Secretário de Infraestrutura e Desenvolvimento Urbano

## PREFEITURA MUNICIPAL DE PORTEIRAS

AVISO DE LICITAÇÃO  
TOMADA DE PREÇOS Nº 2022.03.29.1

A Presidente da Comissão Permanente de Licitação - CPL, torna público, que será realizado Certame Licitatório na modalidade Tomada de Preços, tombada sob nº 2022.03.29.1, cujo objeto é a Contratação de serviços de engenharia a serem prestados nas obras de construção de pavimentação em pedra tosca com rejuntamento em diversas estradas vicinais da Zona Rural do Município de Porteiras/CE, conforme especificações constantes no Edital Convocatório. Data e horário da abertura: Dia 20 de Abril de 2022 às 09h00min. Em virtude do estado de pandemia da Covid-19, a CPL receberá os envelopes de forma organizada, sendo permitida a entrada de apenas um representante por vez para efetuar a entrega, com o intuito de evitar aglomeração. Os interessados poderão ler e obter o texto integral do edital e todas as informações sobre a licitação através dos endereços eletrônicos: [www.porteiras.ce.gov.br](http://www.porteiras.ce.gov.br) e [www.tce.ce.gov.br](http://www.tce.ce.gov.br). Maiores informações: (88) 3557-1254 (R-211).

Porteiras/CE, 29 de março de 2022.  
MARIA EDNA TAVARES DE LAVÔR  
Presidente da CPL

AVISO DE LICITAÇÃO  
PREGÃO ELETRÔNICO Nº 2022.03.29.3

## Pregão Eletrônico Nº 2022.03.29.3.

O Pregoeiro Oficial do Município de Porteiras/CE torna público que será realizado Certame Licitatório na modalidade Pregão Eletrônico - Objeto: Aquisição de medicamentos destinados às Unidades de Saúde da Família e ao Hospital Municipal de Porteiras/CE, conforme especificações constantes no Edital Convocatório. Início de acolhimento das propostas: Dia 31 de março de 2022 a partir das 17:00 horas. Encerramento do acolhimento das propostas: Dia 12 de abril de 2022 às 09:00 horas. Início da sessão: Dia 12 de abril de 2022 às 10:00 horas - através do Portal de Compras no Site [www.licitacaoporteiras.com.br](http://www.licitacaoporteiras.com.br). Os interessados poderão obter o texto integral do Edital através dos endereços eletrônicos: [www.porteiras.ce.gov.br](http://www.porteiras.ce.gov.br), [www.licitacaoporteiras.com.br](http://www.licitacaoporteiras.com.br) e [www.tce.ce.gov.br](http://www.tce.ce.gov.br). Informações pelo telefone (88) 3557-1254 (R-211), no horário de 08:00 às 12:00hrs.

Porteiras/CE, 29 de março de 2022.  
ALBERTO PINHEIRO TORRES NETO

AVISO DE LICITAÇÃO  
TOMADA DE PREÇOS Nº 2022.03.29.2

A Presidente da Comissão Permanente de Licitação - CPL, torna público, que será realizado Certame Licitatório na modalidade Tomada de Preços, tombada sob nº 2022.03.29.2, cujo objeto é a Contratação de serviços de engenharia a serem prestados nas obras de construção de pavimentação em pedra tosca com rejuntamento, paralelepípedo com concreto armado em diversas localidades do Município de Porteiras/CE, nos moldes do Contrato de Repasse nº 0602639, firmado com a Caixa Econômica Federal, por intermédio do Financiamento à Infraestrutura e ao Saneamento - FINISA, conforme especificações constantes no Edital Convocatório. Data e horário da abertura: Dia 20 de Abril de 2022, às 11h00min. Em virtude do estado de pandemia da Covid-19, a CPL receberá os envelopes de forma organizada, sendo permitida a entrada de apenas um representante por vez para efetuar a entrega, com o intuito de evitar aglomeração. Os interessados poderão ler e obter o texto integral do edital e todas as informações sobre a licitação através dos endereços eletrônicos: [www.porteiras.ce.gov.br](http://www.porteiras.ce.gov.br) e [www.tce.ce.gov.br](http://www.tce.ce.gov.br). Maiores informações: (88) 3557-1254 (R-211).

Porteiras/CE, 29 de Março de 2022  
MARIA EDNA TAVARES DE LAVÔR  
Presidente da CPL

## PREFEITURA MUNICIPAL DE QUITERIANÓPOLIS

## EXTRATO DE CONTRATO

## PREGÃO ELETRÔNICO Nº 15/2022

Extrato de Contratos Nº 015/2022.01; 015/2022.02; D15/2022.03; 015/2022.04 e 015/2022.05 oriundo do Pregão Eletrônico Nº 015/2022, cujo OBJETO: Registro de Preços para Futuras e Eventuais Aquisições de pneus, câmaras de ar e protetores de pneus destinados a frota de veículos das diversas secretarias do Município de Quiterianópolis - CE. CONTRATADA: E.R.A. PAIVA SERVIÇOS - ME, CNPJ: 21.649.501/0001-73. VALOR POR SECRETARIA: Obras: R\$ 199.228,00; Educação: R\$ 164.460,90; Educação/FUNDEB: R\$ 5.624,24; Saúde: R\$ 98.464,40 e Assistência: R\$ 9.712,36. DATA DE ASSINATURA: 29/03/2022. PRAZO VIGÊNCIA: 31/12/2022. SIGNATÁRIO: Emanuel Robson Azevedo Paiva, CPF: 024.893.603-45. CONTRATANTE: Antonia Adenice Arceño Lima Rodrigues - Ordenadora de Despesas. Quiterianópolis-CE, 29 de Março de 2022.

## PREFEITURA MUNICIPAL DE QUIXELÔ

RESULTADO DE JULGAMENTO  
CONCORRÊNCIA PÚBLICA Nº 2021.10.22.1

Aviso de Julgamento Final (Fase de Proposta de Preços) - Concorrência Pública nº 2021.10.22.1

A CPL da Prefeitura Municipal de Quixelô/CE, torna público, que concluiu o julgamento da fase de Proposta de Preços referente ao Certame Licitatório, na modalidade Concorrência Pública nº 2021.10.22.1, sendo o seguinte: Empresa vencedora - J R Leite Trigueiro Topografia LTDA - ME, por apresentar os melhores preços. Empresas desclassificadas: Podium Empreendimentos EIRELI - EPP, Dantas & Oliveira Limpeza Conservação e Construções LTDA - ME, CMN Construções, Locações e Eventos EIRELI-ME, Staff Construções Edificações e Serviços Imobiliários LTDA - ME, CENPEL - Centro Norte Proj. e Empreendimentos LTDA, Nordeste Construções e Infraestrutura LTDA, N3 Construtora EIRELI - ME, Limpax Construções e Serviços LTDA, Locax Locações e Serviços EIRELI, WU Construções e Serviços EIRELI - EPP, MJM Construccoes e Imobiliaria LTDA - ME, C R P Costa Construções e Prest. de Serviços EIRELI, Medeiros Construccoes e Serviços EIRELI - ME, Pro Limpeza Serviços e Construções EIRELI, 5 & T Construções e Loc. de Mão de Obra EIRELI - ME, A. I. L. Construtora LTDA - ME, I de Fonte Rangel EIRELI - ME, Meta Emprend. Serv. D Loc. D Mão D Obra EIRELI-ME, Venus Serviços e Entretenimentos LTDA, FF Empreendimentos e Serviços LTDA, AR Empreendimentos, Serviços e Locações EIRELI, Roma Construtora EIRELI - ME, Construtora Neves Nogueira LTDA - ME, M Minervino Neto Empreendimentos - ME, J2 Construções e Serviços LTDA - ME, Amparo Serviços e Empreendimentos EIRELI - ME, CRV Construções e Serviços LTDA - ME, Electroport Serv. Projetos e Construções EIRELI - ME, Ramalho Servicos e Obras EIRELI ME, H B Servicos de Construção EIRELI - ME, Teotônio Const. Comércio e Ind. Serviços EIRELI, Torres Martins Serviços e Construções EIRELI - ME, Prime Emprend. Incorporadora e Serv. LTDA, Saraiva Emprend. e Serviços EIRELI, Águia Construções e Incorporações LTDA - EPP, Araujo Construccoes e Locacoes EIRELI - ME, M & C Construções LTDA - ME, Projemq Construções e Serviços LTDA - ME e Contecnia Cariri - Organização Empresarial EIRELI por descumprimento ao Item 4.2.2 do Edital Convocatório. Maiores informações na sede da Comissão de Licitação, sito na Rua Pedro Gomes de Araújo, s/nº, Centro ou pelo telefone (88) 3579-1210.

Quixelô/CE, 29 de março de 2022.  
FRANCISCA RAQUEL DE OLIVEIRA  
Presidente da Comissão Permanente de Licitação



**Estado do Ceará – Prefeitura Municipal de Porteiras - Aviso de Licitação.** A Presidente da Comissão Permanente de Licitação - CPL, torna público, que será realizado Certame Licitatório na modalidade Tomada de Preços, tombada sob nº 2022.03.29.1, cujo objeto é a Contratação de serviços de engenharia a serem prestados nas obras de construção de pavimentação em pedra tosca com rejuntamento em diversas estradas vicinais da Zona Rural do Município de Porteiras/CE, conforme especificações constantes no Edital Convocatório. Data e horário da abertura: Dia 20 de Abril de 2022, às 09h00min. Em virtude do estado de pandemia da Covid-19, a CPL receberá os envelopes de forma organizada, sendo permitida a entrada de apenas um representante por vez para efetuar a entrega, com o intuito de evitar aglomeração. Os interessados poderão ler e obter o texto integral do edital e todas as informações sobre a licitação através dos endereços eletrônicos: [www.porteiras.ce.gov.br](http://www.porteiras.ce.gov.br) e [www.tce.ce.gov.br](http://www.tce.ce.gov.br). Maiores informações: (88) 3557-1254 (R-211). **Porteiras/CE, 29 de Março de 2022. Maria Edna Tavares de Lavôr – Presidente da CPL.**

\*\*\*\*\*

**Estado do Ceará – Prefeitura Municipal de Porteiras - Aviso de Licitação.** A Presidente da Comissão Permanente de Licitação - CPL, torna público, que será realizado Certame Licitatório na modalidade Tomada de Preços, tombada sob nº 2022.03.29.2, cujo objeto é a Contratação de serviços de engenharia a serem prestados nas obras de construção de pavimentação em pedra tosca com rejuntamento, paralelepípedo com rejuntamento e em concreto armado em diversas localidades do Município de Porteiras/CE, nos moldes do Contrato de Repasse nº 0602639, firmado com a Caixa Econômica Federal, por intermédio do Financiamento à Infraestrutura e ao Saneamento – FINISA, conforme especificações constantes no Edital Convocatório. Data e horário da abertura: Dia 20 de Abril de 2022, às 11h00min. Em virtude do estado de pandemia da Covid-19, a CPL receberá os envelopes de forma organizada, sendo permitida a entrada de apenas um representante por vez para efetuar a entrega, com o intuito de evitar aglomeração. Os interessados poderão ler e obter o texto integral do edital e todas as informações sobre a licitação através dos endereços eletrônicos: [www.porteiras.ce.gov.br](http://www.porteiras.ce.gov.br) e [www.tce.ce.gov.br](http://www.tce.ce.gov.br). Maiores informações: (88) 3557-1254 (R-211). **Porteiras/CE, 29 de Março de 2022. Maria Edna Tavares de Lavôr – Presidente da CPL.**

\*\*\*\*\*

**Estado do Ceará – Prefeitura Municipal de Poranga - Extrato da Ata de Registro de Preços Nº 20220328.001.** Órgão Gerenciador: Secretária de Educação, Ciências e Tecnologia, da Prefeitura Municipal de Poranga. CNPJ Nº 07.438.187/0001-59. Empresa Detentora do Registro de Preços Pedro Vieira de Araujo Filho 61047434393, CNPJ sob o nº 36.105.804/0001-00, Vencedora dos Itens IV. Com o Valor total de R\$ 340.000,00 (trezentos e quarenta reais). Prazo de validade da Ata de Registro de Preços: 12 (doze) meses a partir da assinatura da Ata de Registro de Preços. Processo de licitação na modalidade Pregão Eletrônico nº 2701.1/2022. Objeto: Registro de Preços para futuras e eventuais prestações de serviços de borracharia e lavagem nos veículos, ônibus, motos, máquinas e caminhões das diversas Secretarias do Município de Poranga – CE. Signatário: Maria Pereira da Silva – Secretária de Educação, Ciências e Tecnologia – Pedro Vieira de Araujo Filho 61047434393, Sócio Administrador Pedro Vieira de Araujo Filho. **Poranga - CE, 29 de março de 2022. Maria Pereira da Silva - Secretária de Educação, Ciências e Tecnologia.**

\*\*\*\*\*

**Estado do Ceará – Prefeitura Municipal de Poranga - Extrato da Ata de Registro de Preços Nº 20220328.001.** Órgão Gerenciador: Secretária de Educação, Ciências e Tecnologia, da Prefeitura Municipal de Poranga. CNPJ Nº 07.438.187/0001-59. Empresa Detentora do Registro de Preços Antonia Amanda Martins Torres 01483759369, CNPJ sob o nº 31.226.486/0001-04, Vencedora dos Itens I, II e III. Com o Valor total de R\$ 306.050,00 (trezentos e seis mil e cinquenta reais). Prazo de validade da Ata de Registro de Preços: 12 (doze) meses a partir da assinatura da Ata de Registro de Preços. Processo de licitação na modalidade Pregão Eletrônico nº 2701.1/2022. Objeto: Registro de Preços para futuras e eventuais prestações de serviços de borracharia e lavagem nos veículos, ônibus, motos, máquinas e caminhões das diversas Secretarias do Município de Poranga – CE. Signatário: Maria Pereira da Silva – Secretária de Educação, Ciências e Tecnologia – Antonia Amanda Martins Torres 01483759369, Sócio Administrador Antônia Amanda Martins Torres. **Poranga - CE, 29 de março de 2022. Maria Pereira da Silva - Secretária de Educação, Ciências e Tecnologia.**

\*\*\*\*\*

**Estado do Ceará – Prefeitura Municipal de Poranga - Extrato da Ata de Registro de Preços Nº 20220328.002.** Órgão Gerenciador: Secretária de Educação, Ciências e Tecnologia, da Prefeitura Municipal de Poranga. CNPJ Nº 07.438.187/0001-59. Empresa Detentora do Registro de Preços Cicero Anselmo Pinho do Vale 42280915391, CNPJ sob o nº 36.105.804/0001-00, Vencedora dos Itens IV. Com o Valor total de R\$ 340.000,00 (trezentos e quarenta reais). Prazo de validade da Ata de Registro de Preços: 12 (doze) meses a partir da assinatura da Ata de Registro de Preços. Processo de licitação na modalidade Pregão Eletrônico nº 2701.1/2022. Objeto: Registro de Preços para futuras e eventuais prestações de serviços de borracharia e lavagem nos veículos, ônibus, motos, máquinas e caminhões das diversas Secretarias do Município de Poranga – CE. Signatário: Maria Pereira da Silva – Secretária de Educação, Ciências e Tecnologia – Cicero Anselmo Pinho do Vale 42280915391, Sócio Administrador Cicero Anselmo Pinho do Vale. **Poranga - CE, 29 de março de 2022. Maria Pereira da Silva - Secretária de Educação, Ciências e Tecnologia.**

\*\*\*\*\*

**Estado do Ceará – Consórcio Público de Saúde da Microrregião de Crato – CPSMC – Extrato do Terceiro Termo de Aditivo do Contrato Nº 2022.01.01.** Pregão Eletrônico nº 20.24.11.2021. Partes: CONSÓRCIO PÚBLICO DE SAÚDE DA MICRORREGIÃO DE CRATO – CPSMC e a empresa PETROX COMERCIO DE COMBUSTIVEIS LTDA – CNPJ nº 15.503.343/0001-46. Objeto: o presente termo aditivo tem por objeto alteração da Cláusula Quinta do Contrato nº 2022.01.01, referente ao valor do contrato por Litro de combustível óleo s-10, do Contrato acima referido, tendo em vista a necessidade de se realizar reequilíbrio econômico-financeiro do mesmo. Valor do Litro à R\$ 7,05 (Sete reais e cinco centavos). Fundamento Legal: art. 57, §1º, e art. 65 da Lei Federal 8.666/1993. Ficam ratificadas as demais cláusulas do contrato. Signatários: Paulo de Tarso Cardoso Varela e Victor Luciano Carvalho Bezerra de Menezes. **Crato/CE, 29/03/2022.**

\*\*\*\*\*

**Estado do Ceará – Prefeitura Municipal de Nova Olinda - Extrato do Termo de Aditivo - Contrato Nº 2021.05.14.01-FG. TOMADA DE PREÇOS Nº 2021.03.15.01-TP. CONTRATANTE: Fundo Geral. CONTRATADA(O): FF EMPREENDIMENTOS E SERVIÇOS LTDA. OBJETO: CONTRATAÇÃO DE EMPRESA ESPECIALIZADA PARA EXECUÇÃO DO REMANESCENTE DA OBRA DE REFORMA DA SEDE DA PREFEITURA MUNICIPAL DE NOVA OLINDA, ESTADO DO CEARÁ. O presente aditivo tem seu fundamento legal no Art. 65, I, 'b', §1º e §2º, II, da Lei Federal Nº 8.666/93 e suas alterações posteriores. A alteração consiste no acréscimo equivalente a R\$ 4.207,80 (quatro mil, duzentos e sete reais e oitenta centavos) ao valor do contrato, resultando em um novo valor global de R\$ 65.075,25 (sessenta e cinco mil e setenta e cinco reais e vinte e cinco centavos). **Nova Olinda/CE, 03 de março de 2022. Joel Victor Barbosa Cavalcante - Fundo Geral****

\*\*\*\*\*

**ESTADO DO CEARÁ – PREFEITURA MUNICIPAL DE NOVA RUSSAS – AVISO DE LICITAÇÃO – PREGÃO ELETRÔNICO Nº SS-PE002/2022** – O Município de Nova Russas-CE torna público que a partir das 12h do dia 30 de Março de 2022, estará disponível o Cadastro das Propostas de Preços referentes ao Pregão Eletrônico Nº SS-PE002/2022, cujo Objeto versa sobre Aquisição de equipamentos e materiais permanentes, para atenção especializada em saúde, através de recurso de emenda parlamentar conforme Proposta Nº 11372.601000/1210-01, visando suprir a deficiência de equipamentos no Hospital Municipal e oferecer aos usuários do SUS um atendimento mais qualificado, no Município de Nova Russas – CE. DATA DE ABERTURA DAS PROPOSTAS: 12 de Abril de 2022 das 08h30min às 09h. DATA DA DISPUTA DE PREÇOS: 12 de Abril de 2022, às 09h (Horário de Brasília-DF). O Edital poderá ser adquirido nos dias úteis, das 07h30min às 12h e das 13h30min às 17h (Horário Local), na R. Pe. Fco. Rosa, Nº 1388, Centro, Nova Russas-CE, através do Site: <<https://bll.org.br/>> (local de realização do pregão), <<http://licitacoes.tce.ce.gov.br/>> ou <[www.novarussas.ce.gov.br/licitacao.php](http://www.novarussas.ce.gov.br/licitacao.php)>. **Nova Russas-CE, 29 de Março de 2022. Ivina Guedes Bernardo de Aragão Martins – Pregoeira.**

\*\*\*\*\*

**ESTADO DO CEARÁ – PREFEITURA MUNICIPAL DE NOVA RUSSAS – AVISO DE LICITAÇÃO – PREGÃO ELETRÔNICO Nº SS-PE003/2022** – O Município de Nova Russas-CE torna público que a partir das 12h do dia 30 de Março de 2022, estará disponível o Cadastro das Propostas de Preços referentes ao Pregão Eletrônico Nº SS-PE003/2022, cujo Objeto versa sobre Aquisição de equipamentos e materiais permanentes diversos, com vistas a equipar e qualificar as ações e serviços de saúde desenvolvidos no âmbito da Atenção Básica através das Unidades Básicas de Saúde, junto a Secretaria de Saúde do Município de Nova Russas – CE. DATA DE ABERTURA DAS PROPOSTAS: 13 de Abril de 2022 das 08h30min às 09h. DATA DA DISPUTA DE PREÇOS: 13 de Abril de 2022, às 09h (Horário de Brasília-DF). O Edital poderá ser adquirido nos dias úteis, das 07h30min às 12h e das 13h30min às 17h (Horário Local), na R. Pe. Fco. Rosa, Nº 1388, Centro, Nova Russas-CE, através do Site: <<https://bll.org.br/>> (local de realização do pregão), <<http://licitacoes.tce.ce.gov.br/>> ou <[www.novarussas.ce.gov.br/licitacao.php](http://www.novarussas.ce.gov.br/licitacao.php)>. **Nova Russas-CE, 29 de Março de 2022. Ivina Guedes Bernardo de Aragão Martins – Pregoeira.**

\*\*\*\*\*



**Estado do Ceará - Prefeitura Municipal de Trairi -** Aviso de Condição de Processo. A Comissão de Licitação vem comunicar a continuidade da Condição Pública nº 2022.02.11.001. Objeto: contratação de empresa especializada em tecnologia para execução de serviços de locação de software on-line de avaliação e gestão escolar com treinamento e suporte à usuários, destinado a atender as necessidades da Rede de Ensino Fundamental e Infantil, junto a Secretaria de Educação do Município de Trairi-CE. Fica reservada a continuidade para o dia 31 de março de 2022 às 08:00 horas. Maiores informações, na sala de comissão de Licitação da Prefeitura de Trairi-CE, Trairi-CE, 29 de março de 2022. **Weslaine Soares de Oliveira Marques - Presidente da CPL.**

**Estado do Ceará - Prefeitura Municipal de Assaré -** Aviso de Homologação e Adjuvação. Concorrência nº 2022.01.11.1. Objeto: Contratação de serviços de engenharia para execução das obras de construção da pavimentação asfáltica em diversas ruas da sede do Município de Assaré/CE, nos moldes do Contrato de Recurso nº 91485/12021/MDR/CAUDA, celebrado com a União Federal, por intermédio do Ministério do Desenvolvimento Regional, representado pela Caixa Econômica Federal - CEF, conforme especificações constantes no Edital Convocatório, conforme especificações apresentadas no Edital Convocatório. Licitação (Vencedor): as empresárias físicas APEN Engenharia Ltda, inscrita no CNPJ nº 16.048.978/33 (quatro milhões oitocentos e cinquenta e quatro mil e quatrocentos e setenta e oito reais e três centavos), de acordo com o Mapa Comparativo do Preço acostado aos autos. Homologação e Adjuvação em presente Licitação na forma da Lei nº 8.666/93 - José Flávio Onofre Paiva - Ordenador (6) de Despesas do (6) Secretarias Municipais de Infraestrutura. Data: 29 de março de 2022.

**Estado do Ceará - Serviço Autônomo de Água e Esgoto-SAAE de Município de Ipuetins** Resultado de Julgamento de Habilitação - Tomada de Preços nº 00122-TP-SAAE - Comissão Permanente de Licitação, vem informar aos interessados o resultado da Fase de Habilitação da Licitação na modalidade Tomada de Preços nº 00122-TP-SAAE, cujo objeto é a contratação de serviços técnicos especializados em assessoria e consultoria na área de engenharia, controle interno e recursos humanos, junto ao Serviço Autônomo de Água e Esgoto-SAAE do Município de Ipuetins - CE. Assim após análise minuciosa chegamos ao seguinte resultado: Habilitados: Mais Contabil - Soluções Eletrônicas EIRELI; J Willian da Silva - ME e Francisco E. S. Farias EIRELI; Inabilitados: JP Lopes de Alcantara-ME; F L Freitas Gomes - ME; S Sousa de Oliveira LTDA; PM Cruz de Sousa LTDA; R R A Assessoria Contábil, Sóliver e Informática S/O LTDA e Yazkon M. Lopes-ME. Desta forma fica aberto e prazo para qualquer questionamento dos atos praticados no art. 109, inciso I, alínea "a", Lei nº 8.666/93, até o julgamento, prazo prescrito no art. 109, inciso I, alínea "a", Lei nº 8.666/93. A fase de Abertura de Propostas será logo após o fim desse prazo, caso não haja manifestação de recurso. Ipuetins/CE, 29 de março de 2022. **José Mirante Antônio - Presidente da Comissão Permanente de Licitação do SAAE de Ipuetins/CE.**

**Estado do Ceará - Prefeitura Municipal de Tejuococa -** Aviso de Aditamento Sine Die - Pregão Eletrônico nº 2022.03.14.02 - PE - FMS. O Proponente do Contrato de Pregão de Prefeitura Municipal de Tejuococa - CE, torna público, para conhecimento dos interessados que, o Pregão Eletrônico nº 2022.03.14.02 - PE - FMS, cujo objeto é a aquisição de ambulância simples tipo B, destinada a remoção de pacientes, para atender as necessidades da Secretaria Municipal de Saúde de Tejuococa-CE, inicialmente prevista a abertura do certame na data de 30 de março de 2022, às 14:00 horas na Prefeitura de Tejuococa. Fica adida "Sine Die" para reformulação do Termo de Referência e Edital após aprovação de peça impugnativa, sendo nos dias para abertura do certame a ser publicado em nome do proponente, Francisco David Mendes Rodrigues - Presidente da Comissão Permanente de Licitação.

**Estado do Ceará - Prefeitura Municipal de Fortaleza -** Aviso de Licitação. A Presidente da Comissão Permanente de Licitação - CPL, torna público, que será realizado Certame Licitação na modalidade Tomada de Preços, tipo B - FMS, do tipo Menor preço global cujo objeto: prestação de serviços de engenharia, para elaboração das obras de construção de pavimentação em pedras brancas com rejuntamento, paralelepípedo com rejuntamento e em concreto armado em diversas localidades do Município de Fortaleza/CE, nos moldes do Contrato de Repasse nº 0920539, firmado com a Caixa Econômica Federal, por intermédio do Financiamento à Infraestrutura e ao Saneamento - FINISA, conforme especificações constantes no Edital Convocatório. Data e horário de abertura: Dia 20 de Abril de 2022, às 11h00min. Em virtude do estado de pandemia da Covid-19, a CPL receberá os envelopes da forma organizada, sendo possível a entrega de apenas um representante por vez e obter o lanco integral do edital e todas as informações sobre a licitação através dos endereços eletrônicos: [www.portales.ce.gov.br](http://www.portales.ce.gov.br) e [www.licitacoes.ce.gov.br](http://www.licitacoes.ce.gov.br). Maiores informações: (85) 3557-1254 (R-211). Fortaleza/CE, 29 de Março de 2022. **Marta Edna Tavares de Lencastre - Presidente da CPL.**

**Estado do Ceará - Prefeitura Municipal de Tejuococa -** Aviso de Aditamento de Licitação. A Comissão de Pregão de Tejuococa torna público, que a Licitação na modalidade Pregão Eletrônico, Processo nº 2022.03.14.01 - PE - FMS, do tipo Menor preço global cujo objeto: aquisição de veículos tipo micro-ônibus para atender as necessidades da Secretaria de Saúde do Município de Tejuococa/CE. A realizar-se no dia 30 de Março de 2022, às 09:00hrs (nove horas da manhã), foi adiado para o dia 12 de Abril de 2022 às 08:00h. Motivo de aditamento: Modificação no Edital, maiores informações na sala da Comissão de Licitação, na sede da Prefeitura Municipal, pelo telefones (85) 86229-2515, e no site [www.licitacoes.ce.gov.br](http://www.licitacoes.ce.gov.br). **Pregoeiro da Prefeitura Municipal de Tejuococa/CE: Francisco David Mendes Rodrigues.**

**Estado do Ceará - Prefeitura Municipal de Jardim -** Aviso de Julgamento de Habilitação - Tomada de Preços nº 2022.02.07.1. O Presidente da Comissão de Licitação do Município de Jardim/CE, torna público e julgamento de fase de habilitação na seguinte forma: Empresas Habilitadas - acos Edificações Construções e Serviços LTDA - ME, M Minevino Neto Construções, Barboza Construções e Serviços LTDA, FF Empreendimentos e Serviços LTDA, J

**Estado do Ceará - Prefeitura Municipal de Trairi. A** Comissão Permanente de Licitação da Prefeitura Municipal de Trairi, torna público o Termo de Adjudicação e Homologação. O Ordenador de Despesas da Secretaria de Infraestrutura do Município de Trairi, Sr. Francisco Oliveira Dias, no uso de suas atribuições legais e, considerando haver a Comissão de Licitação cumprido todas as exigências do procedimento de licitação, cujo objeto é: pavimentação de 5014 metros quadrados das ruas no Bairro Barreiro no Município de Trairi-CE - Etapa 01 MAPR: 5014 - nos Adjuvados Homologar o presente Processo Administrativo de Licitação, na modalidade Concorrência nº 2021.10.14.002, para que produza os devidos efeitos legais e jurídicos. Assim, no termo de adjudicação vigente, fica o presente processo adjudicado e homologado em favor dos Adjuvados: Venturas Construções e Locações EIRELI/ME, vencedoras com o menor valor global de R\$ 625.903,73 (seiscentos e cinquenta e três mil, novecentos e três reais e três centavos). Trairi-CE, 29 de março de 2022.

**Estado do Ceará - Prefeitura Municipal de Trairi. A** Comissão Permanente de Licitação da Prefeitura Municipal de Trairi, torna público o Contrato nº 2022.01116, resultante da Concorrência nº 2021.10.14.002, cujo objeto é: pavimentação em pedras brancas de diversas ruas no Bairro Barreiro no Município de Trairi-CE. Etapa 01 MAPR: 5014. Empresa Vencedora: Venturas Construções e Locações EIRELI/ME. Perímetro do valor global de R\$ 625.903,73 (seiscentos e cinquenta e três mil, novecentos e três reais e três centavos). Trairi-CE, 29 de março de 2022. **Weslaine Soares de Oliveira Marques - Presidente da Comissão Permanente de Licitação.**

**Estado do Ceará - Prefeitura Municipal de Tejuococa -** Aviso de Licitação - Pregão Eletrônico nº 2022.03.18.01 - PE - INFRA. A Comissão de Pregão da Prefeitura Municipal de Tejuococa, localizada na Rua Manoel Rodrigues Teixeira, 489, Centro, torna público a seleção de melhor proposta para registro de preços visando futuras e eventuais locações de máquinas pesadas, equipamentos e caminhões, para atender às demandas da Secretaria de Infraestrutura do Município de Tejuococa-CE. O referido Edital está à disposição dos interessados e poderá ser adquirido através do site do TCE <https://licitacoes.tcece.gov.br> e [www.tce.org.br](http://www.tce.org.br) a partir da data desta publicação. A sessão pública se realizará no dia 11 de Abril de 2022 às 09 horas; Data do início de Cadastro de Propostas de Preços: a partir de 30 de Março de 2022 a partir das 08:00 horas (oito horas da manhã de Brasília); Data da Disputa de Preços: 11 de Abril de 2022 às 08:00 horas; Local: Bolsa de Licitações do Brasil - BL [www.bl.org.br](http://www.bl.org.br). Tejuococa/CE, 29 de Março de 2022. **Francisco David Mendes Rodrigues - Pregoeiro.**

**Estado do Ceará - Prefeitura Municipal de Maracá -** Resultado de Julgamento de Habilitação - Tomada de Preços nº 2022.02.11.02/TP. Objeto: contratação de gerenciamento em pedras brancas com rejuntamento, no Vila Iguatuba, na sede do Município de Maracá/CE. A Presidente da Comissão Permanente de Licitação da Prefeitura Municipal de Maracá/CE, BE publicou o resultado do julgamento de habilitação documental. Empresas habilitadas: A P Edificações Construções e Serviços LTDA, por descurpar o item 4.2.3.6; Alencastro Engenharia e Serviços LTDA, por descurpar o item 4.2.4.1; Eduarte Fernando Pereira Lourenço por descurpar o item 4.2.3.6, por não ter apresentado formal das instalações de cantinários, vestiários, equipamentos e materiais necessários e relatório de disponibilidade; PV Construções EIRELI, por descurpar o item 4.2.3.6.1; GFM - Projetos e Construções LTDA, por descurpar o item 4.2.3.6.1; M&C Construções e Serviços EIRELI, por descurpar o item 4.2.4.1; José Ulisses Filho EIRELI, por descurpar o item 4.2.4.1; T. C. S. da Silva Construções, por descurpar o item 4.2.3.6.1 e 4.2.4.1; V F da Silva Construções, por descurpar o item 4.2.3.6.1 e 4.2.4.1; Empresa Habilitada: Ambulância Soluções e Serviços EIRELI, Av. da Sina Gonçalves, A.L.L. Construtora LTDA, Adk Engenharia e Construções LTDA, Angica Engenharia EIRELI, AR Empreendimentos, Serviços e Locações EIRELI, Associação Empreendimentos EIRELI, EREI, Evoluções Construções EIRELI, Eltonnet Construções e Serviços EIRELI, Ecos Edificações Construções e Serviços LTDA, Ecs Construções e Empreendimentos EIRELI, Flyer Engenharia e Empreendimentos e Serviços EIRELI, G7 Construções e Serviços EIRELI, Flyer Engenharia EIRELI, ID Construções LTDA, Leti Empreendimentos, Serviços e Locações EIRELI, Lucas Junior Construções EIRELI, M&M Minevino Neto Empreendimentos, Serviços e Locações EIRELI, M&C Construções e Serviços EIRELI, M&M Minevino Neto Empreendimentos, Serviços e Locações EIRELI, Momento Construções Limitada, M&C Construções e Serviços EIRELI, M&M Minevino Neto Empreendimentos, Serviços e Locações EIRELI, PVTI Serviços Administrativos EIRELI, Roma Construtora EIRELI, S&S Serviços EIRELI, T Construções e Locações de Mão de Obra LTDA, Sertão Construções e Serviços e Locações LTDA, T F Parais Construções e Serviços EIRELI e Vênus Serviços e Empreendimentos LTDA, por cumprirem os requisitos do edital. Fica aberto o prazo para recurso até o dia 30 de março de 2022, às 16h, na Lei nº 8.666/93, atualizada. Maracá/CE, 29 de março de 2022. **Cleusa Arellano Luthi - Presidente da Comissão.**

**Estado do Ceará - Prefeitura Municipal de Mucambo -** Aviso de Cancelamento da Ata de Registro de Preços nº 0501.01/202259P-03. O Município de Mucambo, por meio do

**Estado do Ceará - Prefeitura Municipal de Tangará -** Aviso de Republicação. A Prefeitura Municipal de Tangará-CE, por meio do Pregoeiro Oficial, torna público aos interessados o Aviso de Republicação do Pregão Eletrônico nº PE 02/2022-DIV, ID 537259, que tem como objeto o Registro de Preços para futuras e eventuais aquisições de materiais de expediente em consumo, para atender as necessidades das diversas Secretarias do Município de Tangará-CE. Em virtude de acato de impugnações impostas junto ao procedimento licitatório em seus endereços eletrônicos: <http://www.licitacoes.ce.gov.br> e <https://licitacoes.tcece.gov.br/>. O recolhimento das propostas através do site do Banco do Brasil dar-se-á até às 14h00min do dia 12/04/2022. Abertura das Propostas: 12/04/2022 às 14h00min. Início da Disputa de Lances às 14h15min do dia 12/04/2022 (horário de Brasília). Solicitações de esclarecimento acerca do edital deverão ser enviadas ao endereço eletrônico de e-mail: [licitacoes@tangara.ce.gov.br](mailto:licitacoes@tangara.ce.gov.br). Thago Pereira Andrade e Vasconcelos - Pregoeiro Oficial. Prefeitura Municipal de Tangará, 29 de março de 2022.

**Estado do Ceará - Prefeitura Municipal de Quixadá -** Aviso de Julgamento Final (Fase de Proposta de Preço) - Concorrência Pública nº 2021.10.22.1. A CPL da Prefeitura Municipal de Quixadá/CE torna público, que concluiu o julgamento de fase de Proposta de Preço referente ao Certame Licitação, na modalidade Concorrência Pública nº 2021.10.22.1, sendo o seguinte: Empresa vencedora - J R Leite Trigueiro Topografia LTDA - ME, por apresentar os melhores preços. Empresas desclassificadas: Podium Empreendimentos EIRELI - EPP, Dantas & Oliveira Limpas Conservação e Construções LTDA - ME, CMN Construções, Locações e Eventos EIRELI/ME, Starf Construções Edificações e Serviços Imobiliários LTDA, ME, CENPEL - Centro Norte Proj. e Empreendimentos LTDA, Nordeste Construções e Infraestrutura LTDA, N3 Construções EIRELI - ME, Limpax Construções e Serviços LTDA, Local Locações e Serviços EIRELI, WJ Construções e Serviços EIRELI - EPP, M.M Construções e Imobiliária LTDA - ME, C.R P-Coisa Construções e Serviços EIRELI, Modelos Construções e Serviços EIRELI - ME, Pro Limpax Serviços e Construções EIRELI, S & T Construções e Loc. de Mão de Obra EIRELI - ME, A. L. L. Construtora LTDA - ME, J de Farias Figueiredo EIRELI - ME, Meia Empreend. Serv. D Loc. de Mão de Obra EIRELI, Vênus Serviços e Empreendimentos LTDA, FF Empreendimentos e Serviços LTDA, AR Empreendimentos, Serviços e Locações EIRELI, Roma Construtora EIRELI - ME, Construtora Neves Nogueira LTDA - ME, M Minevino Neto Empreendimentos - ME, JZ Construções e Serviços LTDA - ME, Amparo Serviços e Empreendimentos - ME, CV Construções e Serviços LTDA - ME, Elabtop Serv. Projetos e Construções EIRELI - ME, Ramêis Serviços e Obras EIRELI/ME, HB Serviços de Construção EIRELI - ME, Tecnico Cont. Constr. e Int. Serviços EIRELI, Torres Martins Serviços e Construções EIRELI - ME, Primeira Empreend. Incorporadora e Serv. LTDA, Saravia Empreend. e Serviços EIRELI, Agma Construções e Incorporações LTDA - EPP, Araújo Construções e Locações EIRELI - ME, M & C Construções LTDA - ME, Projexim Construções e Serviços LTDA - ME e Conecta Condi - Organização Empresarial EIRELI por descurparem o item 4.2.2 do Edital Convocatório. Maiores informações na sede da Comissão de Licitação, sito na Rua Pedro Gomes de Araújo, s/nº, Centro ou pelo telefone (85) 3579-1210. Quixadá/CE, 29 de março de 2022. **Francisca Raquel de Oliveira - Presidente da Comissão Permanente de Licitação.**

**Estado do Ceará - Prefeitura Municipal de Pedreira -** Aviso de Republicação de Edital de Licitação - Modalidade: Tomada de Preços nº TP-00229222 - SEINFRA. Objeto: contratação de empresa para executar obras e serviços emergenciais para a reforma e ampliação do Abatedouro Público Municipal, deste Município, da responsabilidade da Secretaria de Infraestrutura, conforme planilhas de orçamento, cronograma físico financeiro, memorial de cálculo, concepção de B.O.I, composição de preços unitários, composição de encargos sociais, memorial descritivo, projetos (peças gráficas) e Anotação de Responsabilidade Técnica (ART), em anexo, em virtude de alteração do processo de Tomada de Preços nº TP-001/2022-SEINFRA. Tipo de Licitação: menor preço global. Regime de execução: indireta. A Comissão de Licitação comunica aos interessados que em virtude da ausência da composição de custos unitários, composição de B.O.I. E composição de encargos sociais no projeto básico, republicamos o edital de convocação sanando as falhas, a que o novo dia do certame começará em 19 de abril de 2022 às 10:00 horas, na sala da Comissão de Licitação, que estará recebendo os envelopes de habilitação e proposta de preços, para a licitação do objeto acima citado. A Comissão.

**Estado do Ceará - Prefeitura Municipal de Fortaleza -** Aviso de Licitação. A Presidente da Comissão Permanente de Licitação - CPL, torna público, que será realizado Certame Licitação na modalidade Tomada de Preços, tombada sob nº 2022.03.29.1, cujo objeto é a contratação de serviços de engenharia a serem prestados nas obras de construção de pavimentação em pedras brancas com rejuntamento em diversas estradas vicinais da Zona Rural do Município de Fortaleza/CE, conforme especificações constantes no Edital Convocatório. Data e horário de abertura: Dia 20 de Abril de 2022, às 08h00min. Em virtude do estado de pandemia da Covid-19, a CPL receberá os envelopes de forma organizada, sendo possível a entrega de apenas um representante por vez para efetuar a entrega, com o intuito de evitar aglomeração. Os interessados poderão ler e obter o lanco integral do edital e obter as informações sobre a licitação através dos endereços eletrônicos: [www.portales.ce.gov.br](http://www.portales.ce.gov.br) e [www.licitacoes.ce.gov.br](http://www.licitacoes.ce.gov.br). Maiores informações: (85) 3557-1254 (R-211) e [licitacoes.ce.gov.br](http://licitacoes.ce.gov.br). **Edna Tavares de Lencastre - Presidente da CPL.**

**Estado do Ceará - Prefeitura Municipal de Tejuococa -** Aviso de Licitação - Tomada de Preços nº 2022.03.04.01 - TP - SGC. A Prefeitura Municipal de Tejuococa torna público que será realizada no dia 29/04/2022, às 09h00min, na sede da Comissão Permanente de Licitação da Prefeitura Municipal de Tejuococa, localizada na Rua Manoel Rodrigues Teixeira, 489, Centro, Tejuococa, Ceará, a Tomada de Preços nº 2022.03.04.01 - TP - SGC, cujo objeto é a contratação de serviços de capacitação profissional com desenvolvimento, individual e coletivo, em caráter obrigatório, para os servidores de nível médio e técnico, em conformidade com a Portaria nº 1.111, de 2019, do Ministério da Educação, e demais normas legais e regulamentares em vigor. Tejuococa, 29 de março de 2022. **Francisca Raquel de Oliveira - Presidente da Comissão.**